

## User Instructions

# V-EDGE™ Personal Fall Limiter (PFL)

EN 360  
CNB/P/11.060  
CNB/P/11.062  
CNB/P/11.085

PLACE LABEL HERE



10195772/05  
Print Spec. 10000005389 (R)  
CR: 800000046799

- GB** Important document – retain for future use
- BG** Важен документ – запазете за бъдеща употреба
- CZ** Důležitý dokument – uschovejte pro použití v budoucnu
- DE** Wichtige Unterlage – zur zukünftigen Verwendung aufbewahren
- DK** Viktigt dokument – gem til senere brug
- ES** Documento importante. Consérvese para el uso futuro
- FI** Tärkeä asiakirja – säilytä tulevaa käyttöä varten
- FR** Document important – à conserver pour usage ultérieur
- HU** Fontos dokumentum – őrizze meg későbbi használatra
- IT** Documento importante: conservarlo per consultarlo in futuro
- NL** Belangrijk document – bewaren voor toekomstig gebruik
- NO** Viktig dokument – beholdes for fremtidig bruk
- PL** Ważny dokument – zachować na przyszłość
- PT** Documento importante – guardar para uso no futuro
- RO** Document important – păstrați pentru consultarea ulterioară
- RS** Važan dokument – sačuvati za dalju upotrebu
- SE** Viktigt dokument – spara för framtida bruk
- SK** Dôležitý dokument – uchovajte na budúce použitie

## WARNING

National standards and state, provincial and federal laws require the user to be trained before using this product. Use this manual as part of a user safety training program that is appropriate for the user's occupation. These instructions must be provided to users before use of the product and retained for ready reference by the user. The user must read, understand (or have explained), and heed all instructions, labels, markings and warnings supplied with this product and with those products intended for use in association with it. **FAILURE TO DO SO MAY RESULT IN SERIOUS PERSONAL INJURY OR DEATH.**

**MSA**

*The Safety Company*

MSA Europe GmbH  
Schlüsselstrasse 12  
8645 Rapperswil-Jona  
Switzerland

www.MSAafety.com

Production control phase/ Fase de control de producción/ Phase de contrôle de la production/  
Produktionsüberwachungsphase/ Productiecontrole fase/ Produktionskontrollfase/ Фаза "Производствен  
контрол"/ Fáza výrobnéj kontroly/ Faza kontrole proizvodnje/ Faza de control a producției/ Etap  
kontroli produkcji/ Fáze kontroly výroby/ Fase di controllo del prodotto/ Fase de controlo de produção/  
Gyártásellenőrzési fázis/ Tuotteen tarkastusvaihe/ Tillverkningskontrollfas/ Produksjonskontrollfase/ Φάση  
ελέγχου παραγωγής/ Faza provjere proizvodnje/ Faza nadzora proizvodnje: \

INSPEC International B.V. Beechavenue 54, 1119 PW Schiphol - Rijk Netherlands (NB Number 2849)

Notified Body/Нотифициран орган/Úředně oznámený orgán/Prüfstelle/Bemyndiget organ/Organismo  
notificado/Ilmoitettu tarkastuslaitos/Organisme notifié/Tanúsító testület/Organismo notificato/Aangemelde  
instantie/Teknisk kontrollorgan/Jednostka notyfikowana/Órgão notificado/Organism Notificat/Ovlašćeni  
organ/Anmält organ/Notifikovaný orgán: SATRA Technology Europe Limited, Bracetown Business Park  
Clonee, D15 YN2P, Ireland. Number/Номер/Číslo/Nummer/Nummer/Número/Numero/Numéro/Szám/  
Numero/Nummer/Nummer/Nummer/Número/Numär/Broj/Identifikationsnummer/Číslo 2777

**GB ▲ WARNING**

- DO NOT exceed the maximum fall arrest forces as specified by governing standards or subsystem components.
- The anchorage must be capable of supporting the required load. See Table 1 of the User Instructions for details on anchorage strength.
- Only anchor in locations represented in Tables 4 and 5 of the User Instructions.
- Ensure that the available fall clearance is greater than the fall clearance shown in Table 4 of the User Instructions. Prevent swing falls and impact with objects in or adjacent to the fall path. Swing falls can increase the fall distance. Always remove obstructions below the work area to ensure a clear fall path. Keep work area free from debris, obstructions, trip hazards, spills or other hazards which could impair the safe operation of the fall protection system. DO NOT use the PFL unless a qualified person has inspected the workplace and determined that identified hazards can neither be eliminated nor exposures to them prevented.
- MSA Fall Protection products may not be used while under the influence of drugs or alcohol.
- DO NOT rely on feel or sound to verify proper snaphook or carabiner engagement. Ensure that gate and keeper are closed before use.
- Use only for the fall arrest of one person.
- DO NOT use to arrest falls due to the collapse of shifting masses, e.g. grain, sand, and liquids.
- If the PFL is damaged or is subjected to fall arrest forces or impact forces, it must be immediately removed from service and marked as “UNUSABLE” until it has been destroyed.
- Due to the nature of some fall arrest events, it is possible for the fall arrest indicator to not deploy. In the event that a PFL is subjected to fall arrest forces and the fall arrest indicator does not deploy, the PFL still must be removed from service and marked as “UNUSABLE” until it has been destroyed.
- If the fall arrest indicator is deployed, immediately remove the PFL from service and mark it as “UNUSABLE” until it has been destroyed.
- DO NOT leave the PFL installed in environments which could cause damage or deterioration to the product. Refer to the User Instructions for care and inspection details.
- DO NOT use where line may be exposed to abrasive edges. In leading edge applications the edge must be steel, have a radius greater than 0.5mm (0.020”) and be free of burrs.
- Chemical hazards, heat and corrosion may damage the PFL. More frequent inspections are required in these environments.
- Avoid using the PFL adjacent to moving machinery, electrical hazards or abrasive surfaces or in the presence of excessive heat, open flame or molten metal. DO NOT use in environments with temperatures greater than 54C (130F). DO NOT use the PFL near energized equipment or where contact with high voltage power lines may occur. Metal components of the PFL may provide a path for electrical current to flow, resulting in an electrical shock or electrocution.
- Remove any surface contamination such as, but not limited to, concrete, stucco, roofing material, etc. that could accelerate cutting or abrading of attached components.
- DO NOT alter this equipment or intentionally misuse it. DO NOT use fall protection equipment for purposes other than those for which it was designed. DO NOT use fall protection equipment for towing, hoisting or material handling.
- Only MSA or persons or entities with written authorization from the manufacturer may make repairs to the PFL. No unauthorized repairs, modifications, alterations and/or additions are permitted.
- If PPE is resold, it is essential that instructions for use, maintenance, and periodic examination are provided in the language of destination.
- RESCUE AND EVACUATION: the user must have a rescue plan and the means at hand to implement it. The plan must take into account the equipment and specific training necessary to affect prompt rescue under all foreseeable conditions. If the rescue is from a confined space, the provisions of the local legislation must be taken into account. It is recommended to provide means for user evacuation without assistance of others. This will usually reduce the time to get to a safe place and reduce or prevent the risk to rescuers.

**FAILURE TO OBEY THESE WARNINGS MAY RESULT IN SERIOUS PERSONAL INJURY OR DEATH.**

## BG ▲ ПРЕДУПРЕЖДЕНИЕ

- НЕ надвишавайте максималните сили на спиране на падането, указани от приложими стандарт или подкомпонентите на системата.
- Анкерът трябва да може да издържи необходимия товар. Вж. Таблица 1 от Инструкциите за потребителя за подробности относно якостта на анкера.
- Закрепвайте само на места, посочени в Таблицы 4 и 5 на Инструкциите за потребителя.
- Уверете се, че наличният клиренс на падане е по-голям от клиренса на падане, показан в Таблица 4 на Инструкциите за потребителя. Избягвайте падания със залюляване и удар в обекти на пътя на падането или в близост до него. Паданията със залюляване може да увеличат разстоянието на падане. Винаги премахвайте препятствията под работната област, за да осигурите свободен път на падане. Пазете работната област чиста от отпадъци, препятствия, опасности от спъване, разливания или други опасности, които биха могли да възпрепятстват безопасната работа на системата за защита от падане. НЕ използвайте PFL, освен ако квалифицирано лице не е инспектирало работното място и не е определило, че идентифицираните опасности не могат нито да бъдат елиминирани, нито излагането на тях – предотвратено.
- Продуктите за защита от падане на MSA не трябва да се използват под въздействието на наркотици или алкохол.
- НЕ се осланяйте на пипане или звук, за да се уверите, че заключващ или друг карабинер е правилно закопчан. Преди употреба се уверете, че закопчалката и държачът са затворени.
- Използвайте само за спиране на падането на едно лице.
- НЕ използвайте за спиране на падания в следствие на срутване на подвижни маси, напр. зърнести структури, пясък или течности.
- Ако PFL се повреди или претърпи сили на спиране на падане или удар, трябва незабавно да се изведе от употреба и маркира с етикет „Неизползваем“, докато не се унищожи.
- Поради естеството на някои събития на спиране на падането е възможно индикаторът за спиране на падането да не сработи. В случай че PFL претърпи сили на спиране на падане и индикаторът за спиране на падането не сработи, PFL пак трябва да се извади от употреба и да се маркира с етикет „НЕИЗПОЛЗВАЕМ“, докато не се унищожи.
- Ако индикаторът за спиране на падане е задействан, незабавно извадете PFL от употреба и маркирайте продукта с етикет „НЕИЗПОЛЗВАЕМ“, докато не се унищожи.
- НЕ оставяйте продукта PFL монтиран в среди, които биха могли да го повредят или развалят. Прегледайте Инструкциите за потребителя за подробности относно поддръжката и прегледа.
- НЕ използвайте, където въжето може да бъде изложено на абразивни ръбове. При използване за прехвърляне през ръб ръбът трябва да е стоманен, радиусът му да е по-голям от 0,5 mm (0,020") и да няма грапавини.
- Опасни химикали, нагряване и корозия могат да причинят повреди на PFL. В тези среди са необходими проверки.
- Избягвайте да използвате PFL близо до движещи се механизми, електрически опасности или абразивни повърхности или при наличието на прекомерна топлина, открит огън или стопен метал. НЕ използвайте в среди с температури над 54°C (130°F). НЕ използвайте PFL близо до оборудване под напрежение или където може да се осъществи контакт с високоволтови електропроводи. Металните компоненти на PFL може да осигурят път за протичане на електрически ток, довеждайки до електрически удар или умъртвяване с електрически ток.
- Премахвайте всяко замърсяване от повърхността, като например, но не само бетон, гипсова мазилка, материал за покриви и т.н., което ми могло да ускори срязването или изтъркането на прикачените компоненти.
- Не модифицирайте това оборудване и не го използвайте умишлено за други цели. НЕ използвайте оборудване за защита от падане за цели, различни от тези, за които е предназначено. НЕ използвайте оборудването за защита от падане за теглене, повдигане или обработка на материали.
- Само MSA или лица/организации с писмено разрешение от производителя могат да извършват поправки на PFL. Не се разрешават неупълномощени поправки, модификации, промени и/или добавки.
- Ако ЛПС бъде препродадено, изключително важно е инструкциите за употреба, поддръжка и периодичен преглед да бъдат предоставени на езика на местоназначението.
- СПАСЯВАНЕ И ЕВАКУАЦИЯ: потребителят трябва да разполага със спасителен план и нужните за изпълнението му средства. Планът трябва да е съобразен с нужното оборудване и специално обучение, за да се гарантира своевременно спасяване при всички предвидими условия. Ако спасяването е в ограничено пространство, трябва да бъдат взети предвид разпоредбите на местното законодателство. Препоръчително е да се предоставят средства за евакуация на потребителя без помощ от други хора. Това обикновено съкращава времето за стигане до безопасно място и намалява или предотвратява риска за спасителите.

НЕСПАЗВАНЕТО НА ТЕЗИ ПРЕДУПРЕЖДЕНИЯ МОЖЕ ДА ДОВЕДЕ ДО СЕРИОЗНА ТЕЛЕСНА ТРАВМА ИЛИ СМЪРТ.

## CZ VAROVÁNÍ

- Nepřekračujte maximální síly při zachycení pádu stanovené platnými normami nebo určené komponentami subsystému.
- Ukotvení musí unést požadovanou zátěž. Podrobné informace o pevnosti ukotvení najdete v Tabulce 1.
- Ukotvení je možné provádět pouze na místech uvedených v Tabulkách 4 a 5.
- Všechny volné prostory při pádu musí být větší, než je vzdálenost uvedená v Tabulce 4. Zabraňte pádům se zhrounutím a nárazu do objektů v dráze pádu nebo v její blízkosti. Pády zhrounutím mohou prodloužit vzdálenost při pádu. Vždy odstraňte překážky pod pracovním prostorem, aby byla dráha pádu volná. V pracovním prostoru se nesmí vyskytovat odpad, překážky, rizika zakopnutí, rozlité kapaliny nebo jiná rizika, která by negativně ovlivnila bezpečný provoz systému s ochrannými prostředky proti pádu z výšky. Zařízení PFL nepoužívejte, dokud kvalifikovaný pracovník nezkontroluje pracoviště a nerozhodne, že je možné zjištěná rizika eliminovat nebo zabránit jejich působení.
- Ochranné prostředky proti pádu z výšky MSA nesmí používat uživatelé pod vlivem drog nebo alkoholu.
- Při kontrole správného zapojení otočné karabiny nebo karabiny nespolehejte na pocity nebo zvuky. Před použitím musí být karabina zavřená.
- Používejte zařízení pro zachycení pádu pouze jedné osoby.
- Nepoužívejte ho k zachycování pádů způsobených sesuvem hmoty, např. zrní, písku nebo kapalin.
- Pokud je zařízení PFL poškozeno nebo bylo vystaveno silám při zachycení pádu nebo nárazovým silám, musí být okamžitě vyřazeno z provozu a označeno jako „NEPOUŽITELNÉ“, dokud nebude zlikvidováno.
- Vzhledem k podstatě některých zachycení pádů je možné, že je indikátor zachycení pádu nedetekuje. V případě, že zařízení PFL bylo vystaveno silám při zachycení pádu a nedošlo k aktivaci indikátoru zachycení pádu, je přesto nutné, aby bylo zařízení vyřazeno z provozu a označeno jako „NEPOUŽITELNÉ“, dokud nebude zlikvidováno.
- Jestliže došlo k aktivaci indikátoru zachycení pádu, okamžitě vyřaďte zařízení z provozu a označte jako „NEPOUŽITELNÉ“, dokud nebude zlikvidováno.
- Nenechávejte zařízení PFL instalované v prostředí, kde může dojít k poškození nebo zhoršení vlastností produktu. Podrobné informace o péči a kontrolách produktu jsou uvedeny v návodu k použití.
- Nepoužívejte zařízení na místech, kde na něj mohou působit odírající hrany. U aplikací s náběžnou hranou musí být hrana ocelová o poloměru větším než 0,5 mm (0,020") a prostá otřepů.
- Chemické látky, teplo a koroze mohou zařízení PFL poškodit. V takových prostředích je potřeba kontrolovat produkt častěji.
- Nepoužívejte zařízení PFL v blízkosti pohyblivých stojů, elektroinstalace nebo odírajících povrchů, nebo za působení nadměrného tepla, otevřeného ohně nebo roztaveného kovu. Nepoužívejte v prostředí s teplotou vyšší než 54 °C (130 °F). Nepoužívejte zařízení PFL v blízkosti zařízení pod napětím nebo tam, kde hrozí kontakt s vedením vysokého napětí. Kovové komponenty zařízení PFL mohou poskytnout dráhu pro tok elektrického proudu a následkem může být úraz elektrickým proudem.
- Odstraňte veškeré znečištění povrchu, mimo jiné beton, omítku, střešní materiál a podobně, které může urychlit proříznutí nebo prodření připojených komponent.
- Zařízení neupravujte a nepoužívejte nesprávným způsobem. Nepoužívejte ochranné prostředky proti pádu z výšky pro jiné účely, než pro které jsou určeny. Nepoužívejte ochranné prostředky proti pádu z výšky k tažení, zvedání nebo manipulaci s materiálem.
- Opravy zařízení PFL smí provádět pouze společnost MSA nebo osoby či subjekty s písemným oprávněním od výrobce. Nejsou povoleny žádné neautorizované opravy, změny, úpravy nebo doplnění.
- Při následném prodeji osobních ochranných prostředků musí být poskytnuty návody k použití, údržbě a pravidelné kontrole v jazyce země určení.
- ZÁCHRANA A EVAKUACE: Uživatel musí mít plán záchrany a musí mít po ruce prostředky k jeho realizaci. Tento plán musí brát v úvahu potřebné vybavení a speciální školení zajišťující promptní záchranu za všech předvídatelných podmínek. V případě záchran ze stísněných prostor musí být vzata v úvahu ustanovení místní legislativy. Doporučujeme zajistit prostředky pro evakuaci uživatele bez asistence dalších osob. Tím se obvykle zkrátí doba přesunu do bezpečí a sníží se riziko ohrožení záchranářů.

**NEUPOSLECHNUTÍ TĚCHTO VAROVÁNÍ MŮŽE VÉST K ZÁVAŽNÉMU ZRANĚNÍ NEBO ÚMRTÍ.**

## DE WARNUNG

- NICHT die maximal zulässigen Auffangkräfte überschreiten, die in den geltenden Normen oder für Teilsystemkomponenten angegeben sind.
- Der Anschlagpunkt muss die erforderliche Last aufnehmen können. Siehe Tabelle 1 der Gebrauchsanleitung für genaue Informationen zur Festigkeit der Anschlagpunkte.
- Nur Anschlagpunkte an Positionen nutzen, die in Tabellen 4 und 5 der Gebrauchsanleitung dargestellt sind.
- Sicherstellen, dass die verfügbare lichte Höhe größer ist als die in Tabelle 4 der Gebrauchsanleitung dargestellte. Verhindern Sie Stürze mit Pendelbewegung und Kollisionen mit Gegenständen auf oder in der Umgebung der Fallstrecke. Stürze mit Pendelbewegung können die erforderliche lichte Höhe vergrößern. Entfernen Sie Hindernisse aus dem Arbeitsbereich, um eine freie Fallstrecke sicherzustellen. Arbeitsbereich freihalten von Rückständen, Hindernissen, Stolperfallen, Flüssigkeiten und anderen Gefahren, die den sicheren Betrieb des Absturzschutzsystems beeinträchtigen können. Verwenden Sie den Personenfallbegrenzer (PFL) NICHT, ohne dass eine fachkundige Person den Arbeitsplatz geprüft und entschieden hat, dass festgestellte Gefahren weder beseitigt noch ihre Auswirkungen vermieden werden können.
- MSA-Produkte zur Absturzschutzsicherung dürfen nicht unter Einfluss von Drogen oder Alkohol verwendet werden.
- Verlassen Sie sich bei der Überprüfung, ob Schnapphaken oder Karabiner richtig eingerastet sind, NICHT auf das Gehör oder Gefühl. Vergewissern Sie sich, dass Schnapperöffnung und Verriegelung vor dem Einsatz geschlossen sind.
- Nicht für die Falldämpfung mehrerer Personen einsetzen.
- NICHT für das Auffangen beim Fall durch herabstürzende gleitende Massen wie Getreide, Sand und Flüssigkeiten einsetzen.
- Wenn der Personenfallbegrenzer beschädigt ist, Auffangkräfte oder Schlagkräfte aufgenommen hat, muss er sofort außer Betrieb genommen und bis zur Entsorgung als „NICHT VERWENDBAR“ gekennzeichnet werden.
- Aufgrund der Art einiger Auffangereignisse ist es möglich, dass die Auffanganzeige nicht auslöst. Wenn der Personenfallbegrenzer Auffangkräften ausgesetzt wird und die Auffanganzeige nicht auslöst, muss der Personenfallbegrenzer trotzdem außer Betrieb genommen und bis zur Entsorgung als „NICHT VERWENDBAR“ gekennzeichnet werden.
- Wenn die Auffanganzeige ausgelöst hat, muss der Personenfallbegrenzer sofort außer Betrieb genommen und bis zur Entsorgung als „NICHT VERWENDBAR“ gekennzeichnet werden.
- Den Personenfallbegrenzer NICHT in Umgebungen eingebaut lassen, wo er beschädigt oder Verschleiß ausgesetzt werden kann. Siehe Gebrauchsanleitung für Wartungs- und Prüfhinweise.
- NICHT an Stellen verwenden, wo das Rettungsseil über raue Kanten laufen könnte. Bei Verwendung mit vorspringenden Kanten muss die Kante aus Stahl, gratfrei und ihr Radius größer als 0,5mm (0,020“) sein.
- Chemische Gefahren, Hitze und Korrosion können den Personenfallbegrenzer beschädigen. In diesen Umgebungen sind häufigere Prüfungen erforderlich.
- Den Personenfallbegrenzer möglichst nicht in der Umgebung von bewegenden Maschinen, gefährlicher elektrischer Spannung oder bei übermäßiger Hitze, offenem Feuer oder geschmolzenem Metall verwenden. Verwenden Sie das Gerät NICHT in Umgebungen mit Temperaturen über 54 °C (130 °F). Verwenden Sie den Personenfallbegrenzer NICHT in der Nähe von unter Spannung stehenden Geräten oder an Orten, an denen ein Kontakt mit Hochspannungslleitungen möglich ist. Die metallischen Bauteile des Personenfallbegrenzers können elektrischen Strom leiten und zu tödlichem Stromschlag führen.
- Jegliche Verunreinigungen von der Oberfläche entfernen, die an den befestigten Bauteilen schleifen oder diese einschneiden können, darunter Beton, Stuck, Bedachungsmaterial und andere Materialien.
- Die Ausrüstung NICHT verändern oder absichtlich nichtbestimmungsgemäß verwenden. Die Absturzschutzsicherung NICHT für Zwecke verwenden, die vom bestimmungsgemäßen Verwendungszweck abweichen. Die Absturzschutzsicherung NICHT zum Schleppen, Heben oder Handhaben von Material verwenden.
- Nur MSA oder Personen oder Einrichtungen mit schriftlicher Genehmigung des Herstellers dürfen Reparaturen am Personenfallbegrenzer ausführen. Nicht autorisierte Reparaturen, Modifikationen, Änderungen und/oder Anbauten sind nicht zulässig.
- Bei einem Weiterverkauf persönlicher Sicherheitsausrüstung ist es wesentlich, dass die Anleitungen für Gebrauch, Wartung und regelmäßige Prüfungen in der Sprache des Ziellandes mitgeliefert werden.
- RETTUNG UND EVAKUIERUNG: Der Benutzer muss einen Rettungsplan und die Mittel zu seiner Umsetzung haben. Im Plan müssen die Ausrüstung und die spezielle Schulung enthalten sein, die notwendig sind, um unter allen vorhersehbaren Bedingungen eine wirkungsvolle Rettung durchzuführen. Wenn die Rettung aus einem engen Raum erfolgt, müssen die Bestimmungen der örtlichen Gesetzgebung berücksichtigt werden. Es wird empfohlen, Mittel für die Evakuierung des Benutzers ohne Hilfe anderer Personen bereitzustellen. Dadurch kann man in der Regel in kürzerer Zeit an einen sicheren Ort gelangen und das Risiko für die Retter wird gemindert oder entfällt.

**DIE NICHTBEACHTUNG DIESER WARNUNGEN KANN ZU SCHWEREN VERLETZUNGEN ODER ZUM TOD FÜHREN.**

## DK ADVARSEL

- Overskrid IKKE faldbremsekræfterne som specificeret af gældende standarder eller undersystemskomponenter.
- Forankringen skal kunne understøtte den krævede belastning. Se tabel 1 i brugsanvisningen vedrørende oplysninger om forankringens styrke.
- Udfør kun forankring på steder, der er angivet i tabel 4 og 5 i brugsanvisningen.
- Sørg for, at den tilgængelige frie faldlængde er større end den frie faldlængde, der er vist i tabel 4 i brugsanvisningen. Forebyg svingfald og sammenstød med genstande i eller i nærheden af faldvejen. Svingfald kan øge faldlængden. Fjern altid forhindringer under arbejdsområdet for at sikre en fri faldvej. Sørg for, at der ikke er rester, forhindringer, fare for at snuble eller andre farer i arbejdsområdet, der kan påvirke faldsikringssystemets sikre funktion. Anvend IKKE PFL'en, med mindre en kompetent person har inspiceret arbejdsstedet og fastslået, at det ikke er muligt at eliminere de identificerede farer og ej heller er muligt at undgå eksponeringen for disse.
- MSA's faldsikringsprodukter må ikke anvendes af personer, der er påvirket af stoffer eller alkohol.
- Du må IKKE nøjes med at føle og høre, for at konstatere at snapkrogen eller karabinhagen er lukket korrekt. Sørg for, at fjederlås og låsetunge er lukkede før brug.
- Må kun benyttes til faldsikring for én person.
- Må IKKE anvendes til faldsikring, som skyldes glidende masser som fx korn, sand eller væsker.
- Hvis PFL'en bliver beskadiget, eller hvis den udsættes for faldbremsekræfter eller belastning, skal den straks tages ud af brug og mærkes som "MÅ IKKE BRUGES", indtil den er destrueret.
- Grundet arten af visse fald er det muligt, at faldsikringsindikatoren ikke udløses. Hvis en PFL har været udsat for faldbremsekræfter, og faldsikringsindikatoren ikke udløses, skal PFL'en alligevel tages ud af drift og mærkes "MÅ IKKE BRUGES", indtil den er blevet destrueret.
- Hvis faldsikringsindikatoren er blevet udløst, skal PFL'en straks tages ud af drift og mærkes med "MÅ IKKE BRUGES", indtil den er blevet destrueret.
- Lad IKKE PFL'en være monteret i miljøer, der kan beskadige eller nedbryde produktet. Se brugsanvisningen vedrørende oplysninger om pleje og eftersyn.
- Må IKKE anvendes, hvis linen kan blive ført hen over skarpe kanter. Ved anvendelse hen over fremspringende kanter skal kanten være af stål, have en radius på over 0,5 mm (0,020") og være fri for grater.
- Kemiske risici, varme og korrosion kan beskadige PFL'en. Hyppigere eftersyn er påkrævet i disse miljøer.
- Undgå at anvende PFL'en i nærheden af maskiner i bevægelse, elektriske risici eller slibende overflader eller i nærheden af høj varme, åben ild eller smeltet metal. Anvend IKKE i miljøer med en temperatur på over 54 °C (130 °F). Anvend IKKE PFL'en i nærheden af strømførende udstyr, eller hvor der kan forekomme kontakt med højspændingsledninger. Metallkomponenter på PFL'en kan give lede elektrisk strøm, hvilket kan medføre elektrisk stød eller døden.
- Fjern overfladeforurening som f.eks., men ikke begrænset til, beton, stuk, tagmaterialer osv., der kan betyde, at komponenter bliver skåret eller slidt for tidligt.
- Dette udstyr må IKKE ændres eller misbruges bevidst. Anvend IKKE faldsikringsudstyret til andre formål end de tilsigtede. Anvend IKKE faldsikringsudstyret til bugsering, hejsning eller materialehåndtering.
- Det er kun personer fra MSA eller enheder med skriftligt godkendelse fra producenten, der må udføre reparationer på PFL'en. Der må ikke udføres ikke godkendte reparationer, ændringer og/eller tilføjelser.
- Hvis PPE videresælges, er det vigtigt, at der medfølger anvisninger for brug, vedligeholdelse og periodiske eftersyn på destinationslandets sprog.
- REDNING OG EVAKUERING: Brugeren skal have en redningsplan, og midlerne til at udføre den skal være til rådighed. Planen skal tage højde for det udstyr og den specialtræning, som er nødvendig for at kunne udføre en evakuering med det samme under alle forudseelige betingelser. Hvis redningen skal udføres fra trang plads, skal den lokale lovgivning følges. Det anbefales at sørge for midler til, at brugeren kan evakueres uden assistance fra andre. Dette reducerer normalt den tid, det tager at komme til et sikkert sted, og reducerer eller forhindrer risikoen for redningspersonalet.

**HVIS DISSE ADVARSLER IKKE FØLGES, KAN DET MEDFØRE ALVORLIGE PERSONSKADER ELLER DØD**

## ES ▲ ADVERTENCIA

- NO exceda las fuerzas máximas de parada en la caída especificadas por las normas en vigor o los componentes del sistema secundario.
- El anclaje debe poder soportar la carga necesaria. Véanse en la tabla 1 de las instrucciones para el usuario los datos sobre la resistencia de anclaje.
- Utilice únicamente anclajes en las posiciones indicadas en las tablas 4 y 5 de las instrucciones para el usuario.
- Asegúrese de que la distancia de caída disponible es superior a la distancia de caída mostrada en la tabla 4 de las instrucciones para el usuario. Evite las caídas con balanceo y los impactos con objetos situados en la ruta de caída o en sus inmediaciones. Las caídas con balanceo pueden aumentar la distancia de la caída. Es necesario eliminar cualquier obstáculo situado debajo del área de trabajo con el fin de garantizar una trayectoria de caída libre. Mantenga la zona de trabajo libre de suciedad, obstáculos, peligros de tropiezo, derrames u otros peligros que pudieran mermar el funcionamiento seguro del sistema de protección anticaídas. NO utilice el dispositivo anticaídas a no ser que una persona cualificada haya inspeccionado el lugar de trabajo y haya determinado que los peligros identificados no pueden eliminarse o que no es posible evitar la exposición a los mismos.
- Los productos de protección anticaídas de MSA no pueden utilizarse bajo los efectos de las drogas o del alcohol.
- Para comprobar el acoplamiento correcto de los ganchos de seguridad o de los mosquetones, NO confíe en el tacto o el sonido. Asegúrese de que el pestillo y el retenedor estén cerrados antes del uso.
- Utilice el dispositivo como equipo anticaídas para una persona solamente.
- NO lo utilice para retener caídas por derrumbamiento de masas deslizantes, p. ej., grano, arena o líquidos.
- Si el dispositivo anticaída estuviera dañado o estuviera expuesto a fuerzas de parada en la caída o a fuerzas de impacto, deberá ponerse fuera de servicio de inmediato y marcarse como “INSERVIBLE” hasta destruirse.
- Debido a la naturaleza de algunas paradas de caídas, es posible que el indicador de retención de caída no se despliegue. Si un dispositivo anticaídas se viera expuesto a fuerzas de parada en la caída, y el indicador de retención de caída no se desplegara, el dispositivo anticaídas deberá ponerse fuera de servicio y marcarse como “INSERVIBLE” hasta destruirse.
- Si el indicador de retención de caída se hubiera desplegado, ponga el dispositivo anticaídas fuera de servicio de inmediato y márkelo como “INSERVIBLE” hasta destruirlo.
- NO deje el dispositivo anticaídas montado en entornos en los que puede sufrir daños o deteriorarse. Consulte en las instrucciones para el usuario los datos sobre el cuidado y la inspección.
- NO utilice el dispositivo en lugares donde la línea puede verse expuesta a bordes abrasivos. En aplicaciones para bordes agudos, el borde debe ser de acero, tener un radio superior a 0,5mm (0,020”) y no presentar rebabas.
- Los peligros químicos, el calor y la corrosión pueden provocar daños en el dispositivo anticaídas. En este tipo de entornos se precisan inspecciones más frecuentes.
- Evite utilizar el dispositivo anticaídas junto a máquinas en movimiento, peligros eléctricos o superficies abrasivas, así como en presencia de un calor excesivo, llama abierta o metal fundido. NO utilice el dispositivo en entornos con temperaturas superiores a 130 °F (54 °C). No utilice el dispositivo anticaídas cerca de equipos bajo tensión o en lugares donde pueda entrar en contacto con líneas eléctricas de alta tensión. Los componentes metálicos del dispositivo anticaídas pueden conducir corriente eléctrica lo que podría provocar una descarga eléctrica o electrocución.
- Elimine de la superficie cualquier suciedad, p. ej., hormigón, yeso, material de cubierta, etc. que pudiera acelerar el corte o la abrasión de los componentes acoplados.
- NO altere el equipo ni lo someta intencionadamente a un uso indebido. NO utilice un equipo de protección anticaídas para fines distintos a aquellos para los que ha sido concebido. NO utilice un equipo de protección anticaídas para arrastrar, elevar o manipular materiales.
- Únicamente MSA o personas o entidades con autorización escrita del fabricante pueden realizar reparaciones en el dispositivo anticaídas. No están permitidos las reparaciones, modificaciones, alteraciones y/o anexos no autorizados.
- Si un EPI se volviera a vender, deberán proporcionarse instrucciones de uso, mantenimiento e inspección periódica en el idioma del país de destino.
- RESCATE Y EVACUACIÓN: el usuario debe disponer de un plan de rescate y de los medios necesarios para implementarlo. El plan debe tener en cuenta los equipos y la formación específica necesarios para llevar a cabo un rescate inmediato en todas las condiciones predecibles. Si el rescate tiene lugar desde un espacio confinado, deberán tenerse en cuenta las disposiciones de la legislación local. Se recomienda poner a disposición medios para la evacuación de usuarios sin la asistencia de terceras personas. Por lo general, esto disminuirá el tiempo necesario para llegar a un lugar seguro y reducirá o evitará el riesgo para las personas encargadas del rescate.

**SI SE HACE CASO OMISO DE ESTAS ADVERTENCIAS, PUEDEN SUFRIRSE LESIONES GRAVES O LETALES.**



## FI ▲ VAROITUS

- Voimassa olevissa standardeissa tai osakokopanon osien ohjeissa annettua suurinta sallittua nykäisyvoimaa EI SAA ylittää.
- Kiinnityskohdan on kannettava tarvittava kuorma. Kiinnityskohdan lujuuteen liittyvät tiedot on annettu käyttöohjeen taulukossa 1.
- Kiinnitä laite vain käyttöohjeen taulukoissa 4 ja 5 annettuihin kiinnityskohtiin.
- Varmista, että käytettävissä on suurempi turvaetäisyys kuin käyttöohjeiden taulukossa 4. Varmista, että käyttäjä ei pääse heilahtamaan tai osu mihinkään pudotessaan. Jos putoamisen aikana on heilahtamisvaara, putoamismatka voi olla suurempi. Muista aina poistaa esteet työskentelyalueen alapuolelta, jotta putoamismatka on esteetön. Pidä työskentelyalue puhtaana. Siellä ei saa olla esteitä, osia joihin voi kompastua, roiskeita tai muita vaaroja, jotka voivat vaarantaa putoamissuojan turvallisen käytön. PFL-turvatarrainta EI SAA käyttää, jollei pätevä henkilö ole tarkastanut työpistettä ja todennut, että siellä havaittuja vaaroja ei voida estää tai niiltä ei voida suojautua.
- MSA:n putoamissuojia ei saa käyttää huumeiden tai alkoholin vaikutuksen alaisena.
- ÄLÄ LUOTA pelkkään tunteeseen tai ääneen, vaan varmista, että pikalukko tai sulkulukko on kiinnittynyt oikein. Ennen käyttöä varmista, että lukko ja kiinnike ovat kiinni.
- Tuote saa olla vain yhden henkilön käytössä.
- Tuotetta EI SAA käyttää putoamissuojaukseen tilanteissa, joissa on sortumisvaara, esim. jyvät, hiekka ja nesteet.
- Jos PFL-turvatarra on vaurioitunut tai sitä on käytetty putoamistilanteessa tai siihen on kohdistunut isku, se on poistettava käytöstä välittömästi ja siihen on kiinnitetty "EI SAA KÄYTTÄÄ" -kyltti. Kyltin on oltava kiinni tuotteessa käytöstä poistoon saakka.
- Jotkin putoamistilanteet eivät saata näkyä kuormavaroittimesta. Jos PFL-turvatarraimeen on kohdistunut putoamistilanteen kaltaisia nykäisyvoimia mutta sitä ei näy kuormavaroittimesta, PFL-turvatarra on silti poistettava käytöstä ja siihen on kiinnitettävä "EI SAA KÄYTTÄÄ" -kyltti. Kyltin on oltava kiinni tuotteessa käytöstä poistoon saakka.
- Jos kuormavaroittimen sauma on ratkennut, poista PFL-turvatarra välittömästi käytöstä ja kiinnitä siihen "EI SAA KÄYTTÄÄ" -kyltti. Kyltin on oltava kiinni tuotteessa käytöstä poistoon saakka.
- PFL-turvatarrainta EI SAA jättää käyttöympäristöihin, joissa se voi vaurioitua tai heikentyä. Tutustu käyttöohjeessa annettuihin hoito- ja tarkastusohjeisiin.
- Tuotetta EI SAA KÄYTTÄÄ paikoissa, joissa köysi saattaa kulkea hankaavia reunoja vasten. Jos tuotetta käytetään lähellä reunaa, reunan on oltava terästä, purseeton ja säteeltään yli 0,5mm (0,020").
- Kemikaalit, kuumuus ja korroosio saattavat vaurioittaa PFL-turvatarrainta. Jos käyttöympäristössä on näitä vaaroja, tarkasta tuote useammin.
- Vältä käyttämästä PFL-turvatarrainta liikkuvien koneiden läheisyydessä, sähkövaarallisissa paikoissa tai hankaavilla pinoilla. Älä käytä sitä myöskään liian kuumassa, avotulen tai sulametallien lähellä. Laitetta EI SAA käyttää ympäristöissä, jossa lämpötila nousee yli 54 °C:n (130 °F). PFL-turvatarrainta EI SAA käyttää jännitteellisten laitteiden läheisyydessä tai paikoissa, joissa turvatarraimen osat saattavat koskettaa lähellä olevia sähkölinjoja. PFL-turvatarraimen metalliosat voivat johtaa sähköä ja aiheuttaa vaarallisen tai jopa hengenvaarallisen sähköiskun.
- Puhdista pinnoilta kaikenlainen lika, esim. betoni, rappauslaasti, kateaineet jne. jotka saattavat nopeuttaa liitososien vaurioitumista tai kulumista.
- Tähän laitteeseen EI SAA tehdä muutoksia. Tahallinen väärinkäyttö on kielletty. Putoamissuojia EI SAA käyttää muihin kuin niille suunniteltuihin käyttötarkoituksiin. Putoamissuojia EI SAA käyttää hinaukseen tai tavaroiden nostamiseen tai siirtoon.
- Ainoastaan MSA tai valmistajan kirjallisen valtuutuksen omaavat henkilöt tai tahot saavat korjata PFL-turvatarrainta. Tuotteen luvattomat korjaukset, muutostyöt ja/tai lisäykset on kielletty.
- Jos henkilösuojain myydään eteenpäin, sen käyttöohjeet, huolto-ohjeet ja säännöllisten tarkastusten ohjeet on toimitettava tuotteen mukana kohdemaan kielisinä.
- PELASTUSTYÖT JA EVAKUOINTI: laitteen käyttäjällä on oltava pelastussuunnitelma ja sen toteuttamisessa tarvittavat välineet. Suunnitelmassa on otettava huomioon tehokkaissa pelastustoimissa tarvittavat laitteet ja erikoiskoulutus sekä kaikki ennakoitavat olosuhteet. Jos pelastustyöt suoritetaan ahtaista tiloista, paikallisen lainsäädännön määräyksiä on noudatettava. Suosittelemme toteuttamaan käyttäjän evakuoinnin niin, että toisten apua ei tarvita. Näin pelastettava pääsee yleensä nopeammin turvalliseen paikkaan eikä muiden pelastajien turvallisuus vaarannu.

**TÄMÄN OHJEEN LAIMINLYÖNTI VOI AIHEUTTAA VAKAVAN HENKILÖVAMMAN TAI KUOLEMAN.**

## FR ▲ AVERTISSEMENT

- Ne dépassez PAS les forces d'arrêt de chute maximales dictées par les normes applicables ou les composants du sous-système.
- L'ancrage doit être capable de supporter la charge nécessaire. Voir le tableau 1 des instructions d'utilisation pour des informations détaillées sur la résistance de l'ancrage.
- Utilisez exclusivement les points d'ancrage représentés aux tableaux 4 et 5 des instructions d'utilisation.
- Vérifiez que le tirant d'air existant est supérieur au tirant d'air indiqué dans le tableau 4 des instructions d'utilisation. Empêchez les chutes par balancement et toute collision avec des objets se trouvant dans la trajectoire de chute ou adjacents à celle-ci. Les chutes par balancement peuvent augmenter la distance de chute. Enlevez toujours les obstacles sous la zone de travail afin de dégager la trajectoire de chute. La zone de travail doit rester exempte de débris, d'obstacles, de risques de trébuchement, de déversement ou d'autres dangers qui pourraient entraver le fonctionnement sûr du système de protection antichute. N'utilisez PAS le PFL si le lieu de travail n'a pas été inspecté par une personne qualifiée qui a constaté qu'il est impossible d'éliminer les dangers identifiés ou d'éviter toute exposition à ces dangers.
- Les produits de protection antichute MSA ne doivent pas être utilisés sous l'influence de l'alcool ou de drogues.
- Ne vous fiez PAS uniquement au toucher ou au son pour vérifier que le mousqueton automatique ou le mousqueton est bien engagé. Assurez-vous que le verrou et la gâche sont fermés avant l'utilisation.
- Utilisez le dispositif uniquement pour arrêter la chute d'une seule personne.
- N'utilisez PAS le dispositif pour arrêter des chutes dues à l'effondrement de masses glissantes, par ex. grains, sable et liquides.
- Si le PFL est endommagé ou a été soumis à des forces d'arrêt de chute ou d'impact, il doit être mis hors service immédiatement et marqué comme « INUTILISABLE » jusqu'à sa destruction.
- En raison de la nature de certains cas d'arrêt de chute, il est possible que l'indicateur d'arrêt de chute ne se déploie pas. Si un PFL est soumis à des forces d'arrêt de chute sans que l'indicateur d'arrêt de chute ne se déploie, le PFL doit tout de même être mis hors service et marqué comme « INUTILISABLE » jusqu'à sa destruction.
- Si l'indicateur d'arrêt de chute est déployé, mettez immédiatement le PFL hors service et marquez-le comme « INUTILISABLE » jusqu'à sa destruction.
- Ne laissez PAS le PFL installé dans des environnements qui pourraient endommager ou détériorer le produit. Reportez-vous aux instructions d'utilisation pour des informations détaillées concernant l'entretien et l'inspection.
- N'utilisez PAS le dispositif à des endroits où la ligne pourrait être exposée à des bords abrasifs. Pour les applications sur bord d'attaque, le bord doit être en acier, disposer d'un rayon supérieur à 0,5 mm (0,020") et ne présenter aucune bavure.
- Les risques chimiques, la chaleur et la corrosion peuvent endommager le PFL. Des inspections plus fréquentes sont nécessaires dans ces environnements.
- Évitez d'utiliser le PFL à proximité de machines en mouvement, de risques électriques ou de surfaces abrasives ou en présence d'une chaleur excessive, de flammes nues ou de métal en fusion. N'utilisez PAS le dispositif dans des environnements présentant des températures supérieures à 130 °F (54 °C). N'utilisez pas le PFL à proximité d'équipements sous tension ou s'il existe un risque de contact avec des lignes d'alimentation à haute tension. Les composants métalliques du PFL peuvent permettre au courant électrique de passer, ce qui entraîne un risque de choc électrique ou d'électrocution.
- Éliminez toutes les contaminations de surface qui pourraient accélérer la coupure ou l'abrasion des composants fixés, comme par exemple (mais sans s'y limiter) : béton, stuc, matériaux de couverture, etc.
- Ne modifiez PAS cet équipement et n'en faites PAS intentionnellement mauvais usage. N'utilisez PAS l'équipement de protection antichute à des fins autres que celles pour lesquelles il a été conçu. N'utilisez PAS l'équipement de protection antichute pour le tractage, le levage ou la manutention de matériaux.
- Les réparations du PFL ne peuvent être réalisées que par MSA ou des personnes/entités disposant de l'autorisation écrite du fabricant. Les réparations, modifications, altérations et/ou ajouts non autorisés sont interdits.
- Si l'EPI est revendu, il est essentiel que les instructions d'utilisation, de maintenance et d'inspection périodique soient fournies dans la langue du pays de destination.
- SAUVETAGE ET ÉVACUATION : l'utilisateur doit avoir un plan de sauvetage et les moyens de le mettre en œuvre immédiatement. Ce plan doit tenir compte de l'équipement et de la formation spéciale nécessaires pour effectuer un sauvetage rapide dans toutes les conditions envisageables. Si le sauvetage s'effectue dans un espace confiné, les dispositions de la législation locale doivent être prises en compte. Il est recommandé de fournir des moyens permettant à l'utilisateur d'évacuer sans l'assistance d'autres personnes. En règle générale, cela permet de réduire le temps nécessaire pour atteindre un lieu sûr et de minimiser ou d'éviter les risques encourus par les sauveteurs.

**LE NON-RESPECT DE CES AVERTISSEMENTS PEUT ENTRAÎNER DES BLESSURES GRAVES, VOIRE MORTELLES.**

## HU ▲ FIGYELMEZTETÉS

- NE lépje túl a hatályos szabványok vagy alrendszer komponensek által megadott maximum zuhanásgátlási erőket.
- A kikötésnek képesnek kell lennie a szükséges teher megtartására. A kikötés erősségével kapcsolatban lásd a Használati Utasítás 1. táblázatát.
- Csak a Használati Utasítás 4. és 5. táblázatában megadott helyeket válaszon kikötéshez.
- Gondoskodjon arról, hogy a meglévő zuhanási távolság nagyobb legyen, mint a Használati Utasítás 4. táblázatában szereplő távolság. Kerülje el a lengve zuhanás és a zuhanás útjába kerülő tárgyakkal való ütközés veszélyét. A lengve zuhanás növelheti a zuhanás távolságát. Mindig távolítsa el a munkaterület alatti akadályokat, hogy a zuhanásnak semmi se álljon útjába. A munkaterületet tartsa szennyeződéstől, akadályoktól, botlásveszélytől, kiömléstől vagy egyéb olyan veszélyektől mentesen, amelyek a zuhanásgátlási rendszer biztonságos működését akadályozzák. NE használja a PFL-t, kivéve, ha szakképzett személy ellenőrizte a munkahelyet, és megállapította, hogy a felismert veszélyek kiküszöbölhetők, a kitétség pedig megelőzhető.
- Az MSA zuhanásgátlási termékei kábítószeres vagy alkoholos befolyásoltság esetén nem használhatók.
- A biztonsági horog vagy a karabiner helyes elrendezésének megítéléséhez NE hagyatkozzon érzékelésére vagy hangokra. Gondoskodjon arról, hogy a kapu és az ütköző használat előtt be legyen csukva.
- Csak egy személy zuhanásgátlására használja.
- NE használja mozgékony tömegek, pl. gabonafélék, homok és folyadékok összeomlása esetén zuhanásgátlásra.
- Ha a PFL sérült vagy zuhanásgátlási vagy ütési erőknél volt kitéve, azonnal ki kell vonni a használatból, és „HASZNÁLHATATLAN” felirattal kell ellátni annak selejtezéséig.
- Egyes zuhanásgátlási esetek jellege miatt lehetséges, hogy a zuhanásgátlási jelző nem kerül használatra. Ha a PFL zuhanásgátlási erőknél volt kitéve, és a zuhanásgátló jelző nem jelez, a PFL-t azonnal ki kell vonni a használatból, és „HASZNÁLHATATLAN” felirattal kell ellátni annak selejtezéséig.
- Ha a zuhanásgátlási jelző jelzett, azonnal vonja ki a PFL-t a használatból, és lássa el „HASZNÁLHATATLAN” jelöléssel a selejtezéséig.
- NE hagyja szerelve a PFL-t olyan környezetekben, ahol a termék sérülhet vagy elromolhat. Az ápolással és az ellenőrzéssel kapcsolatos részletek a használati utasításban találhatóak.
- NE használja ott, ahol a mentőkötél dörzsölő hatású peremeknek van kitéve. A perem feletti alkalmazásoknál a perem acélból készüljön, sugara pedig nagyobb legyen, mint 0,5 mm (0,020”), és ne legyen rajta sorja.
- A vegyi veszélyek, a hő és a korrózió kárt tehetnek a PFL kötélen. Ezen környezetekben gyakoribb ellenőrzésre van szükség.
- Ne használja a PFL-t mozgó géprészekhez, elektromos veszélyforrásokhoz vagy dörzsölő hatású felületekhez közel, illetve túlzott hőhatás, nyílt láng vagy olvadt fém jelenlétében. NE használja olyan környezetekben, ahol a hőmérséklet magasabb, mint 54 °C (130 °F). NE használja a PFL-t energiával ellátott berendezések közelében, vagy ahol nagyfeszültségű vezetékek fordulhatnak elő. A PFL fém komponensei elősegíthetik az elektromos áram terjedését, ami áramütést vagy halálos áramütést okozhat.
- Távolítsa el a felületi szennyeződéseket, többek között a betont, a vakolatot, a tetőanyagot stb., amelyek felgyorsíthatják a csatlakoztatott komponensek vágását vagy dörzsölését.
- NE módosítsa ezt az eszközt, és ne használja azt szándékosan szabálytalanul. NE használja a zuhanásgátlási eszközt a tervezettől eltérő célra. NE használjon zuhanásgátlási eszközt vontatáshoz, állványozáshoz vagy anyagkezeléshez.
- Csak az MSA vagy a gyártó írásos engedélyével rendelkező személyek vagy vállalatok javíthatják a PFL-eket. Engedély nélküli javítások, módosítások, változtatások és/vagy bővítések nem engedélyezettek.
- Ha a személyi védőfelszerelést (PPE) újraértékesíti, alapvetően fontos, hogy a célállomás nyelven a használatra, a karbantartásra és a periodikus vizsgálatra vonatkozó utasításokat is adja át.
- **MENTÉS ÉS EVAKUÁLÁS:** A felhasználónak mentési tervvel és megvalósítási eszközzel kell rendelkeznie. A tervnek figyelembe kell vennie a felszerelést és a konkrét gyakorlást, amely bármely előrelátható körülmény közötti azonnali mentéshez szükséges. Ha a mentés szűk helyről történik, a helyi rendelkezéseket kell figyelembe venni. Javasoljuk, hogy eszközöket biztosítson a használó mások segítségével nélküli evakuálására. Ez rendszerint csökkenti a biztonságos helyre jutáshoz szükséges időt, és csökkenti vagy megelőzi a mentőkre vonatkozó kockázatot.

A FIGYELMEZTETÉSEK FIGYELMEN KÍVÜL HAGYÁSA SÚLYOS VAGY HALÁLOS SZEMÉLYI SÉRÜLÉSHEZ VEZETHET.

## IT ▲ AVVERTENZA

- NON superare le forze di arresto massime specificate dalle norme vigenti o indicate per i componenti dei sottosistemi.
- L'ancoraggio deve essere in grado di reggere il carico previsto. Per i dettagli sulla resistenza dell'ancoraggio, consultare la Tabella 1 delle istruzioni per l'utilizzatore.
- Usare gli ancoraggi solo nelle posizioni indicate nelle Tabelle 4 e 5 delle istruzioni per l'utilizzatore.
- Verificare che la lunghezza del tirante d'aria disponibile sia superiore ai valori indicati nella Tabella 4 delle istruzioni per l'utilizzatore. Evitare cadute e impatti con oggetti sul percorso di caduta o nelle vicinanze. Le cadute con oscillazione possono aumentare la distanza di caduta. Rimuovere sempre gli ostacoli sotto l'area di lavoro per garantire che il percorso di caduta sia libero da impedimenti. L'area di lavoro deve sempre essere libera da detriti, ostacoli, rischi di inciampo, versamenti o altri pericoli che potrebbero compromettere il funzionamento del sistema di protezione anticaduta. NON usare il PFL senza che una persona qualificata abbia ispezionato il luogo di lavoro e stabilito che i pericoli individuati non possono essere eliminati o non è possibile evitare di essere esposti agli stessi.
- I prodotti di protezione anticaduta di MSA non devono essere utilizzati da persone sotto l'effetto di droghe o alcol.
- NON fare affidamento sulle sensazioni tattili o sui suoni per verificare il corretto aggancio dei ganci e dei moschettoni: verificare che la parte mobile e il fermo siano ben chiusi, prima dell'uso.
- Utilizzare il dispositivo solo per una persona.
- NON utilizzare il prodotto per bloccare cadute causate dal collasso di masse in scorrimento, ad esempio cereali, sabbia e liquidi.
- Se il PFL è danneggiato o ha subito forze di arresto dovute a una caduta o a un impatto, deve essere immediatamente rimosso dal servizio e contrassegnato come "INUTILIZZABILE" per poi essere distrutto.
- A causa delle condizioni di alcuni eventi di arresto delle cadute è possibile che l'indicatore di caduta non si attivi; se il PFL ha subito forze dovute all'arresto di una caduta ma l'indicatore non si è attivato, il PFL deve comunque essere rimosso dal servizio e contrassegnato come "INUTILIZZABILE" per poi essere distrutto.
- Se l'indicatore di caduta si è attivato, rimuovere immediatamente il PFL dal servizio e contrassegnarlo come "INUTILIZZABILE" per poi distruggerlo.
- NON lasciare il PFL installato in ambienti che potrebbero danneggiarlo o deteriorarlo. Consultare le istruzioni per l'utilizzatore per i dettagli relativi alla cura e all'ispezione.
- NON usare nei casi in cui la linea vita potrebbe entrare a contatto con bordi abrasivi. Nelle applicazioni su spigoli il bordo deve essere in acciaio, avere un raggio superiore a 0,5 mm (0,020") ed essere privo di bave.
- Agenti chimici, calore e corrosione possono danneggiare il PFL. In questi ambienti le ispezioni devono essere più frequenti.
- Non usare il PFL nei pressi di macchinari in movimento, rischi elettrici o superfici abrasive, né in presenza di calore intenso, fiamme libere o metallo fuso. NON usare in ambienti con temperature superiori a 130 °F (54 °C). NON usare il PFL vicino ad apparecchiature in tensione o dove potrebbe entrare a contatto con linee elettriche ad alta tensione. I componenti metallici del PFL possono consentire il passaggio della corrente elettrica, con conseguente scarica elettrica o elettrocuzione.
- Rimuovere qualsiasi contaminazione superficiale come, a titolo di esempio, calcestruzzo, stucco, materiale per tetti e così via, perché questi elementi possono accelerare il taglio o l'abrasione dei componenti collegati.
- NON alterare l'apparecchiatura né utilizzarla intenzionalmente modo improprio. NON utilizzare l'attrezzatura di protezione anticaduta per scopi diversi da quelli per cui è progettata. NON utilizzare dispositivi di protezione anticaduta per il traino, il sollevamento o la movimentazione di materiale.
- Solo MSA o le persone fisiche e giuridiche provviste di autorizzazione scritta del produttore possono riparare il PFL. Non è consentito realizzare riparazioni, modifiche, alterazioni e/o aggiunte non autorizzate.
- Se il DPI viene rivenduto, è indispensabile fornire le istruzioni per l'uso, la manutenzione e l'ispezione periodica nella lingua del paese di destinazione.
- SOCCORSO ED EVACUAZIONE: l'utilizzatore deve avere un piano di soccorso in atto e deve avere a disposizione i mezzi per attuarlo. Il piano deve tenere conto dell'attrezzatura e dell'addestramento specifico necessario per consentire il pronto intervento in tutte le condizioni prevedibili. Se il soccorso avviene in uno spazio confinato si devono rispettare le leggi locali pertinenti. È consigliabile fornire i mezzi per l'evacuazione dell'utilizzatore senza l'assistenza di terzi: in questo modo di solito si riduce il tempo necessario per raggiungere un luogo sicuro e si riducono o eliminano i rischi per i soccorritori.

**IGNORARE QUESTE AVVERTENZE PUÒ PROVOCARE LESIONI PERSONALI GRAVI O MORTALI.**

## NL WAARSCHUWING

- Overschrijd de maximale valstopkrachten NIET die worden gespecificeerd door de geldende normen of componenten van subsystemen.
- De verankering moet in staat zijn de vereiste last te kunnen dragen. Zie tabel 1 van de gebruiksinstructies voor gegevens over sterkte van de verankering.
- Veranker het toestel alleen op locaties vermeld in tabel 4 en 5 van de gebruiksinstructies.
- Controleer of de beschikbare vrije valruimte groter is dan de vrije valruimte die in tabel 4 van de gebruiksinstructies wordt vermeld. Voorkom slingerende vallen en het raken van objecten in of vlakbij het valpad. Slingerende vallen kunnen de valafstand vergroten. Verwijder altijd obstructies onder het werkgebied om het valpad vrij te houden. Houd het werkgebied vrij van vuil, obstructies, dingen waarover men kan struikelen, morsen van vloeistoffen of andere gevaren die de veilige werking van het valbeschermingssysteem kunnen verminderen. Gebruik de PFL NIET tenzij een gekwalificeerd persoon de werkplek heeft geïnspecteerd en heeft bepaald dat geïdentificeerde risico's niet kunnen worden geëlimineerd of blootstelling eraan niet kan worden voorkomen.
- Valbeschermingsproducten van MSA mogen niet worden gebruikt door iemand die onder de invloed van alcohol of drugs is.
- Vertrouw NIET op gevoel of geluid om te verifiëren of een musketonhaak of karabijnhaak goed gesloten is. Zorg voor gebruik altijd dat de sluiting en vergrendeling gesloten zijn.
- Gebruik het toestel alleen voor het stoppen van een val van één persoon.
- Gebruik het toestel NIET om een val te stoppen als gevolg van ineenstorting of gaan schuiven van massa's, bijv. graan, zand of vloeistoffen.
- Als de PFL is beschadigd of heeft blootgestaan aan valstopkrachten of zware schokken, dan moet deze onmiddellijk buiten gebruik worden gesteld en als "ONBRUIKBAAR" worden gelabeld totdat de PFL is vernietigd.
- Door de aard van sommige valstopincidenten kan het voorkomen dat de valstopindicator niet in werking treedt. In het geval dat een PFL heeft blootgestaan aan valstopkrachten en de valstopindicator is niet in werking getreden, moet de PFL toch buiten gebruik worden gesteld en als "ONBRUIKBAAR" worden gelabeld totdat de PFL is vernietigd.
- Als de valstopindicator in werking is getreden, moet de PFL onmiddellijk buiten gebruik worden gesteld en als "ONBRUIKBAAR" worden gelabeld totdat de PFL is vernietigd.
- Laat de PFL NIET geïnstalleerd achter in omgevingen die het product kunnen beschadigen of aantasten. Lees de gebruiksinstructies voor details over verzorging en inspectie.
- Gebruik de PFL NIET waar de lijn blootgesteld wordt aan schurende randen. Bij toepassingen over randen moet de rand van staal en braamvrij zijn, en een radius hebben van meer dan 0,5mm (0,020").
- Chemische gevaren, hitte en corrosie kunnen de PFL beschadigen. Onder dergelijke omstandigheden moet het product vaker worden geïnspecteerd.
- Vermijd gebruik van de PFL vlak in de buurt van bewegende machinedelen, elektrische gevaren of schurende oppervlakken of in de aanwezigheid van buitensporige hitte, open vuur of gesmolten metaal. Gebruik het toestel NIET in omgevingen met temperaturen hoger dan 130 °F (54 °C). Gebruik de PFL NIET vlakbij onder stroom staande apparatuur of waar contact met hoogspanningskabels mogelijk is. Metalen componenten van de PFL kunnen elektrische stroom geleiden, wat kan leiden tot een elektrische schok of elektrocutie.
- Verwijder alle oppervlaktevervuiling zoals, maar niet beperkt tot, beton, pleisterwerk, dakbedekkingsmateriaal enz. dat het doorsnijden of schuren van bevestigde componenten kan versnellen.
- Breng GEEN wijzigingen aan het toestel aan en gebruik het NIET opzettelijk op een verkeerde manier. Gebruik de valbeschermingsapparatuur NIET voor andere doelen dan waarvoor de apparatuur was ontworpen. Gebruik de valbeschermingsapparatuur NIET voor slepen, hijsen of hanteren van materiaal.
- Alleen MSA of personen of bedrijven met schriftelijke bevoegdheid van de fabrikant mogen de PFL repareren. Onbevoegd repareren, modificaties, wijzigingen of toevoegingen aanbrengen zijn niet toegestaan.
- Als de PBM worden doorverkocht, is het essentieel dat de instructies voor gebruik, onderhoud en periodieke inspecties in de taal worden vertaald van het land van bestemming.
- REDDING EN EVACUATIE: de gebruiker moet een reddingsplan en de middelen bij de hand hebben om het plan uit te voeren. Het plan moet rekening houden met de apparatuur en speciale training die nodig is om onmiddellijke redding uit te voeren onder alle voorzienbare omstandigheden. Als de redding uit een besloten ruimte moet plaatsvinden, dan moet rekening worden gehouden met de bepalingen van de lokale wetgeving. Aanbevolen wordt middelen ter beschikking te stellen waarmee een gebruiker kan worden geëvacueerd zonder de hulp van anderen. Dit zal meestal de tijd verkorten om op een veilige plek te komen en het risico voor reddingswerkers verlagen of elimineren.

HET NIET OPVOLGEN VAN DEZE WAARSCHUWINGEN KAN LEIDEN TOT ERNSTIG PERSOONLIJK LETSEL OF OVERLIJDEN.

## NO ▲ ADVARSEL

- IKKE overskrid maksimum tillatt fallsikringskraft i henhold til spesifikasjonene til gjeldende standarder eller underkomponenter.
- Forankringspunktet må være i stand til å håndtere den nødvendige belastningen. Se tabell 1 i bruksanvisningen for detaljer om forankringsstyrke.
- Bare utfør forankring på steder som er representert i tabell 4 og 5 i bruksanvisningen.
- Kontroller at tilgjengelig fallklaring er større enn fallklaringen som er vist i tabell 4 i bruksanvisningen. Forhindre svingfall og støt mot gjenstander i eller nær fallbanen. Svingfall kan øke fallavstanden. Du må alltid fjerne hindringer under arbeidsområdet for å sikre en klar fallbane. Hold arbeidsområdet fritt for rask, rusk, hindringer, snublefarer eller andre farer som kan påvirke sikker bruk av fallsikringssystemet. Du må IKKE bruke PFL med mindre en kvalifisert person har inspisert arbeidsplassen og fastslått at identifiserte farer kan elimineres eller eksponeringen for dem kan forebygges.
- Fallsikringsproduktene fra MSA skal ikke benyttes av personer som er påvirket av alkohol, narkotiske stoffer eller legemidler.
- IKKE stol på følelsen eller lyden for å verifisere korrekt påkobling av kroken eller karabinen. Påse at kroken og festet er lukket før bruk.
- Bruk bare fallsikringen til en person.
- Skal IKKE brukes til fallsikring på grunn av kollaps av glidende masser, f.eks. korn, sand og væsker.
- Hvis PFL er skadet eller har blitt utsatt for fallsikring eller støt må enheten tas ut av bruk og merkes som "UBRUKELIG" fram til den har blitt destruert.
- På grunn av karakteren til enkelte fallsikring, kan det hende at fallsikringsindikatoren ikke utløses. Hvis PFL blir utsatt for fallsikring, og fallsikringsindikatoren ikke utløses, må likevel PFL tas ut av bruk og merkes som "UBRUKELIG" fram til den har blitt destruert.
- Hvis fallsikringsindikatoren blir utløst må du ta PFL ut av bruk og merkes som "UBRUKELIG" fram til den har blitt destruert.
- IKKE la PFL være montert i miljøer som kan påføre enheten skade eller slitasje. Se bruksanvisningen for detaljer om vedlikehold og inspeksjon.
- IKKE bruk enheten der linen kan være utsatt for slipende kanter. Ved bruk på kanten må kanten være av stål, ha en radius som er større enn 0,5 mm og ikke ha grader.
- Kjemisk fare, varme og korrosjon kan skade PFL. I slike miljøer kreves det hyppigere inspeksjoner.
- Unngå bruk av PFL i nærheten av maskiner i bevegelse, elektriske farer eller slipende overflater, eller i nærheten av omfattende varme, åpen flamme eller smeltet metall. Må IKKE brukes i miljøer med temperaturer over 54 °C. Du må IKKE bruke PFL i nærheten av strømførende utstyr eller der det er fare for kontakt med strømlinjer. Metallkomponenter på PFL kan lede elektrisk spenning, noe som kan føre til elektrisk støt eller død som følge av strømmen.
- Fjern alt rask som, men ikke begrenset til betong, gips, takmaterialer e.l. som kan øke slitasjen eller kappe tilkoblede komponenter.
- Du må IKKE utføre endringer på dette utstyret eller misbruke det med vilje. Du må IKKE bruke fallsikringsutstyret til andre oppgaver enn det har blitt utformet til. Du må IKKE bruke fallsikringsutstyret til tauing, heising eller håndtering av materiell.
- Bare MSA eller personer eller enheter som har en skriftlig tillatelse fra produsenten kan utføre reparasjoner på PFL. Ingen uautoriserte reparasjoner, modifikasjoner, endringer og/eller tilføyelser er tillatt.
- Hvis PVE blir videresolgt er det svært viktig at instruksjonene for bruk, vedlikehold og periodiske undersøkelser blir levert med i språket destinasjonen benytter.
- REDNING OG EVAKUERING: Brukeren må ha en redningsplan og midlene for hånd til å iverksette den. Planen må ta hensyn til det utstyret og spesialopplæringen som er nødvendig for å iverksette umiddelbar redning under alle forutsigbare situasjoner. Hvis redningen skal utføres på et trangt sted, må kravene i lokale lover og regler tas med i betraktningen. Det anbefales at det legges opp til en evakuering av bruker uten assistanse fra andre. Dette vil normalt redusere tiden det tar å komme seg til et trygt sted, og redusere faren til redningspersonell.

**HVIS IKKE DISSE ANVISNINGENE FØLGES, KAN DET FØRE TIL ALVORLIG PERSONSKADE ELLER DØDSFALL.**

## PL ▲ OSTRZEŻENIE

- NIE PRZEKRACZAĆ maksymalnej wartości siły działającej na użytkownika podczas ograniczania upadku, zgodnie z wytycznymi określonymi w normie regulacyjnej lub dla komponentów podsystemu.
- Elementy kotwiczące powinny być w stanie utrzymać określony ładunek. Patrz Tabela 1 Instrukcji użytkownika, aby zapoznać się ze szczegółami dotyczącymi nośności elementów kotwiczących.
- Tylko element kotwiczący przedstawiony w Tabeli 4 i 5 Instrukcji użytkownika.
- Upewnić się, że dostępna wolna przestrzeń jest większa niż przestrzeń podana w Tabeli 4 Instrukcji użytkownika. Zapobiegać upadkom o ruchu wahadłowym i zderzeniom z przedmiotami na lub przy ścieżce upadku. Upadki o ruchu wahadłowym mogą zwiększyć wysokość upadku. Zawsze usuwać przeszkody znajdujące się pod obszarem roboczym w celu zapewnienia wolnej ścieżki upadku. Usunąć z obszaru roboczego wszelkie zanieczyszczenia, przeszkody, zagrożenia związane z potknięciami, rozlane substancje oraz inne czynniki niebezpieczne, które mogłyby zakłócić bezpieczne działanie systemu zabezpieczającego przed upadkiem. NIE UŻYWAĆ ogranicznika upadku do czasu przeprowadzenia kontroli obszaru oraz określenia, czy zidentyfikowane zagrożenia są możliwe do wyeliminowania, oraz czy można zapobiec narażeniu użytkownika na te zagrożenia.
- Produkty MSA zabezpieczające przed upadkiem nie mogą być używane przez osoby będące pod wpływem narkotyków lub alkoholu.
- NIE kierować się przecuciem lub dźwiękiem przy sprawdzaniu poprawnego podłączenia zatrzaśnika lub karabińczyka. Przed użyciem upewnić się, że zatrzaśnik i przytrzymywacz są zamknięte.
- Używać tylko do ograniczania upadku jednej osoby.
- NIE używać do ograniczania upadku w wyniku opadania sypkiej masy, np. ziarna, piasku lub cieczy.
- Jeżeli urządzenie brało udział w ograniczeniu upadku lub było poddane siłom uderzenia, musi być natychmiast wycofane z eksploatacji i oznaczone jako „NIENADAJĄCE SIĘ DO UŻYTKU”.
- Ze względu na naturę niektórych upadków możliwy jest brak zwolnienia wskaźnika zatrzymania upadku. Jeżeli urządzenie brało udział w ograniczeniu upadku i wskaźnik zatrzymania upadku nie został zwolniony, urządzenie musi być natychmiast wycofane z eksploatacji i oznaczone jako „NIENADAJĄCE SIĘ DO UŻYTKU”.
- Jeżeli wskaźnik zatrzymania upadku został zwolniony, urządzenie musi być natychmiast wycofane z eksploatacji i oznaczone jako „NIENADAJĄCE SIĘ DO UŻYTKU” do czasu jego utylizacji.
- NIE pozostawiać zamontowanego urządzenia w otoczeniu, w którym może nastąpić uszkodzenie lub degradacja produktu. Zapoznać się z Instrukcjami użytkownika w zakresie konserwacji i przeglądów.
- NIE używać urządzenia w obszarach, w których występują szorstkie powierzchnie, mogące uszkodzić linę bezpieczeństwa. W przypadku zastosowań nad krawędzią czołową, krawędź musi być stalowa i mieć promień większy niż 0,5 mm oraz być wolna od zadziorów.
- Działanie środków chemicznych, wysoka temperatura i korozja mogą uszkodzić ogranicznik upadku. W takich środowiskach konieczne są częstsze kontrole.
- Unikać używania ogranicznika upadku w pobliżu ruchomych elementów maszyn, miejsc zagrożonych porażeniem prądem, szorstkich powierzchni, wysokich temperatur, otwartego ognia lub stopionych metali. NIE należy używać ogranicznika upadku w temperaturze wyższej niż 54°C (130F). NIE używać ogranicznika upadku w pobliżu urządzeń pod napięciem lub w miejscach, w których może nastąpić kontakt z liniami wysokiego napięcia. Metalowe elementy ogranicznika upadku mogą przewodzić prąd elektryczny, co może skutkować porażeniem prądem elektrycznym.
- Usunąć wszelkie zanieczyszczenia z powierzchni, takie jak m.in. beton, stbuk, materiały do krycia dachów, które mogłyby przyczynić się do przecięcia lub przetarcia dołączonych komponentów.
- NIE dokonywać żadnych zmian w urządzeniu i nie używać urządzenia w nieprawidłowy sposób. NIE używać sprzętu zabezpieczającego przed upadkiem do celów innych niż te, do których został zaprojektowany. NIE używać sprzętu zabezpieczającego przed upadkiem do wyciągania, podnoszenia lub przenoszenia materiałów.
- Tylko pracownicy firmy MSA lub osoby i podmioty posiadające pisemne upoważnienie mogą dokonywać napraw niniejszego ogranicznika upadku. Wszelkie nieautoryzowane naprawy, modyfikacje, zmiany i/lub uzupełnienia nie są dozwolone.
- W przypadku odsprzedaży urządzenia niezbędne jest także przekazanie niniejszych instrukcji dotyczących użytkownika, konserwacji i przeglądów okresowych w wersji językowej kraju przeznaczenia.
- RATOWANIE I EWAKUACJA: użytkownik musi mieć plan ratunkowy oraz dostępne środki do jego realizacji. Plan musi uwzględniać urządzenia i specjalne przeszkolenie wymagane do przeprowadzenia natychmiastowej akcji ratunkowej w każdych, dających się przewidzieć warunkach. Jeśli ratownictwo odbywa się w ograniczonej przestrzeni, należy wziąć pod uwagę przepisy lokalne. Zaleca się zapewnienie środków niezbędnych do samodzielnej ewakuacji użytkownika. Umożliwi to skrócenie czasu potrzebnego na dotarcie do bezpiecznego miejsca oraz zmniejszenie lub całkowite zniwelowanie zagrożeń dla życia i zdrowia ratowników.

**NIEPRZESTRZEGANIE TEGO OSTRZEŻENIA MOŻE SPOWODOWAĆ POWAŻNE URAZY CIAŁA LUB ŚMIERĆ.**

## PT AVISO

- NÃO ultrapasse as forças da detenção de queda máximas, conforme especificado nas normas governamentais ou em componentes do subsistema.
- A ancoragem tem que ser capaz de suportar a carga exigida. Consulte a Tabela 1 das Instruções do usuário para detalhes sobre a resistência da ancoragem.
- Faça a ancoragem somente nas localizações representadas nas Tabelas 4 e 5 das Instruções do usuário.
- Assegure-se de que a distância livre disponível é maior do que a distância de queda mostrada na Tabela 4 das Instruções do usuário. Evite quedas em balanço e impacto com objetos no caminho da queda, ou adjacentes. Quedas em balanço podem aumentar a distância da queda. Remova sempre obstruções abaixo da área de trabalho, para garantir que o caminho da queda fique livre. Mantenha a área de trabalho livre de escombros, obstruções, riscos de tropeços, líquidos derramadas ou outros riscos que possam prejudicar a operação segura do sistema de proteção contra a queda. NÃO utilize o PFL, a não ser que uma pessoa qualificada tenha inspecionado o local de trabalho e determinado que os riscos identificados não podem ser eliminados, nem a exposição a eles possa ser prevenida.
- Os produtos de Proteção contra a Queda da MSA não devem ser usados sob a influência de drogas ou álcool.
- NÃO confie em sensibilidade ou som para verificar se um gancho ou mosquetão está engatado corretamente. Antes de usar, verifique se o gatilho e a trava estão fechados.
- Use somente para a detenção de queda de uma pessoa.
- NÃO use para deter quedas causadas pelo colapso de massas em deslocamento, como grãos, areia e líquidos.
- Se o PFL estiver danificado ou tiver sofrido forças da detenção de queda ou de impacto, ele deverá ser retirado de serviço imediatamente e marcado como “INUTILIZÁVEL” até ter sido destruído.
- Devido à natureza de alguns eventos de detenção de queda, é possível que os indicadores de detenção de queda não se abram. Se o PFL sofrer forças da detenção de queda e o indicador de detenção de queda não se abrir, O PFL deve ser retirado de serviço mesmo assim e marcado como “INUTILIZÁVEL” até ter sido destruído.
- Se o indicador de detenção de queda se abrir, remova o PFL de serviço imediatamente e marque-o como “INUTILIZÁVEL” até ser destruído.
- NÃO deixe o PFL instalado em ambientes que possam causar danos ou deterioração ao produto. Consulte as Instruções do usuário para detalhes sobre cuidados e inspeção.
- NÃO use onde a linha possa ficar exposta a bordas abrasivas. Em aplicações com arestas de ataque, a aresta deve ser de aço, deve ter um raio superior a 0,5 mm (0,020”) e não deve possuir rebarbas.
- Substâncias químicas perigosas, calor e corrosão podem danificar o PFL. Em tais condições ambientais, é necessário realizar inspeções com maior frequência.
- Evite usar o PFL perto de maquinário em movimento, riscos elétricos ou superfícies abrasivas, ou na presença de calor excessivo, chamas abertas ou metal derretido. NÃO use em ambientes com temperaturas acima de 130F (54C). NÃO use o PFL perto de equipamento energizado ou onde possa haver contato com linhas de energia de alta tensão. Os componentes de metal do PFL podem servir de condutores para o fluxo de corrente elétrica, resultando em choque elétrico ou eletrocussão.
- Remova qualquer contaminação das superfícies, como concreto, gesso, material do telhado etc. que possam acelerar o surgimento de cortes ou abrasão nos componentes conectados.
- NÃO altere este equipamento ou use-o intencionalmente de forma incorreta. NÃO use equipamento de proteção contra a queda para finalidades diversas daquela para a qual foi projetado. NÃO use equipamento de proteção contra a queda para rebocar, içar ou manejar material.
- Somente a MSA, ou pessoas ou organizações com autorização escrita do fabricante, podem fazer reparos no PFL. Não são permitidos reparos, modificações, alterações e/ou adições não autorizadas.
- Se o EPI for revendido, é essencial que as instruções de uso, manutenção e inspeção periódica sejam fornecidas no idioma do país de destino.
- RESGATE E EVACUAÇÃO: o usuário tem que ter um plano de resgate e dispor dos recursos necessários para implementá-lo. O plano deve levar em consideração o equipamento e o treinamento específico necessário para permitir o resgate sem demora, sob todas as condições previsíveis. Se o resgate for de um espaço confinado, é preciso observar o previsto na legislação local. É recomendável fornecer os recursos para a evacuação do usuário sem assistência de terceiros. Isso normalmente reduz o tempo para chegar a um local seguro e reduz ou evita o risco para a equipe de resgate.

**O NÃO CUMPRIMENTO DESTAS ADVERTÊNCIAS PODE CAUSAR FERIMENTOS GRAVES OU MORTE.**



## RO ▲ AVERTISMENT

- NU depășiți forțele maxime de oprire a căderii conform specificațiilor din standardele de reglementare sau componentele subsistemului.
- Ancorarea trebuie să poată susține încărcătura necesară. Consultați Tabelul 1 din instrucțiunile de utilizare pentru detalii privind rezistența ancorării.
- Ancorați doar în locațiile prezentate în Tabelele 4 și 5 din instrucțiunile de utilizare.
- Asigurați-vă că distanța de cădere disponibilă este mai mare decât distanța de cădere indicată în Tabelul 4 din instrucțiunile de utilizare. Preveniți căderile prin balansare și impactul cu obiectele din sau în apropierea căii unei posibile căderi. Căderile prin balansare pot mări distanța de cădere. Îndepărtați întotdeauna obstacolele de sub zona de lucru, pentru a vă asigura o cale liberă pentru o posibilă cădere. Asigurați-vă că în zona de lucru, nu există resturi, obstacole, pericole la deplasare, scurgeri sau alte pericole care ar putea afecta funcționarea în siguranță a sistemului de protecție la cădere. NU utilizați echipamentul PFL decât dacă o persoană calificată a inspectat locul de muncă și a stabilit că pericolele identificate nu pot fi eliminate și nici expunerile la ele prevenite.
- Produsele precum echipamentele de protecție pentru lucrul la înălțime MSA nu pot fi utilizate de persoane care se află sub influența drogurilor sau alcoolului.
- NU vă bazați pe simțuri sau sunete pentru verificarea angrenării corecte a carabinierii și a snaphook-ului. Asigurați-vă că închizătoarea și dispozitivul de fixare sunt închise înainte de utilizare.
- Utilizați doar pentru oprirea căderii unei persoane.
- NU utilizați pentru dispozitivele de oprire a căderilor cauzate de prăbușirea unor cantități mari, de ex. de cereale, nisip și lichide.
- Dacă echipamentul PFL este deteriorat, a fost supus opririi unei căderi sau unor forțe de impact, trebuie să fie scos imediat din uz și marcat ca "NEUTILIZABIL" până când va fi distrus.
- Din cauza naturii unor evenimente de cădere, este posibil ca indicatorul de încărcare să nu se declanșeze. În cazul în care un PFL este supus forțelor de oprire la cădere și indicatorul de încărcare nu se declanșează, acesta trebuie, de asemenea, să fie scos imediat din uz și marcat ca "NEUTILIZABIL" până când va fi distrus.
- Dacă indicatorul de încărcare nu se declanșează, echipamentul PFL trebuie să fie scos imediat din uz și marcat ca "NEUTILIZABIL" până când va fi distrus.
- NU lăsați echipamentul PFL instalat în medii care ar putea provoca deteriorarea produsului. Consultați instrucțiunile de utilizare pentru detalii privind întreținerea și inspecția.
- NU-l utilizați acolo unde frânghia poate fi expusă marginilor abrazive. În aplicațiile ce implică lucrul pe margine, marginea trebuie să fie din oțel, trebuie să aibă o rază mai mare de 0,5 mm (0,020") și să nu aibă bavuri.
- Pericolele cauzate de substanțe chimice, căldura și coroziunea pot deteriora echipamentul PFL. În aceste medii sunt necesare inspecții mai frecvente.
- Evitați utilizarea echipamentului PFL în imediata apropiere a mașinilor în mișcare, a pericolelor electrice sau a suprafețelor abrazive, respectiv în prezența căldurii excesive, a flăcării deschise sau a metalelor topite. NU utilizați în medii cu temperaturi mai mari de 54 grade Celsius (130F). NU utilizați echipamentul PFL în apropierea echipamentelor alimentate cu energie electrică sau unde poate avea loc contactul cu liniile de înaltă tensiune. Componentele metalice ale echipamentului PFL pot oferi o cale de curgere a curentului electric, ducând la un șoc electric sau la electrocutare.
- Îndepărtați orice sursă de contaminare a suprafeței, cum ar fi, dar fără a se limita la, beton, tencuială, material pentru acoperiș etc. care ar putea accelera tăierea sau abraziunea componentelor atașate.
- NU modificați acest echipament sau nu-l folosiți intenționat într-un mod necorespunzător. NU folosiți echipamentul de protecție pentru lucrul la înălțime în alte scopuri decât cele pentru care a fost conceput. NU folosiți echipamentul de protecție pentru lucrul la înălțime pentru tragerea, ridicarea sau manipularea materialelor.
- Doar MSA, persoane sau entități cu autorizație scrisă din partea producătorului pot efectua reparații la echipamentul PFL. Nu sunt permise reparații, modificări și / sau completări neautorizate.
- Dacă EPP este revândut, este esențial ca instrucțiunile de utilizare, de întreținere și de examinare periodică să fie furnizate în limba țării de destinație.
- SALVARE ȘI EVACUARE: utilizatorul trebuie să aibă un plan de salvare și trebuie să aibă la îndemână mijloacele pentru a-l pune în aplicare. Planul trebuie să ia în calcul echipamentul și instruirea specială necesară pentru a efectua salvarea imediată în toate condițiile previzibile. Dacă salvarea are loc într-un spațiu închis, trebuie luate în considerare prevederile legislației locale. Se recomandă să se furnizeze mijloace pentru evacuarea utilizatorilor fără asistența celorlalți. De obicei, acest aspect va reduce timpul pentru a ajunge într-un loc sigur și pentru a diminua sau preveni riscul la care sunt supuși salvatorii.

**NERESPECTAREA ACESTOR AVERTISMENTE POATE DUCE LA VĂTĂMĂRI GRAVE SAU MOARTE.**

## RS ▲ UPOZORENJE

- NEMOJTE prekoračiti maksimalne sile hvatanja, navedene u važećim standardima ili komponentama pod-sistema.
- Sidrište mora da bude u mogućnosti da nosi neophodno opterećenje. Vidi Tabelu 1 u Uputstvima za korisnika za detalje o jačini sidrišta.
- Usidrite samo u lokacijama koje su prikazane u Tabelama 4 i 5, u Uputstvu za korisnika.
- Dostupna razdaljina pada mora da bude veća od one koja je prikazana u Tabeli 4, u Uputstvu za korisnika. Sprečite padanje sa njihanjem i sudar sa predmetima u ili pored putanje pada. Padanje sa njihanjem može da poveća razdaljinu pada. Uvek uklanjajte smetnje ispod područja rada kako biste obezbedili čistu putanju pada. Na području rada ne sme da ima otpada, smetnji, opasnosti od saplitanja, prosipanih materijala ili drugih opasnosti koje bi mogle da utiču na bezbedan rad sistema za zaštitu od pada. NE koristite PFL ako je kvalifikovana osoba pregledala radno mesto i utvrdila da identifikovane opasnosti ne mogu da se uklone i da ne može da se spreči izlaganje njima.
- MSA proizvodi za zaštitu od pada ne smeju da se koriste pod uticajem droga ili alkohola.
- NEMOJTE se oslanjati na osećaj ili zvuk da biste utvrdili pravilno zatvaranje kuke sa žičanom bravicom ili karabinera. Pre upotrebe proverite jesu li uklopna brava i čuvar zatvoreni.
- Koristiti samo za zaustavljanje pada jedne osobe.
- NE koristite za zaustavljanje pada zbog rušenja ili klizanje materijala, npr. žita, peska i tečnosti.
- Ako se PFL ošteti ili ako bude izložen silama zaustavljanja pada ili silama udara, odmah mora da se isključi iz upotrebe i da se označi kao „NEUPOTREBLJIV“ dok ne bude uništen.
- Zbog prirode nekih događaja zaustavljanja pada, indikator za zaustavljanje pada se možda neće aktivirati. Ako je PFL bio izložen silama zaustavljanja pada i ako se indikator za zaustavljanje pada nije aktivirao, PFL mora ipak da se isključi iz upotrebe i da se označi kao „NEUPOTREBLJIV“ dok ne bude uništen.
- Ako se indikator za zaustavljanje pada aktivirao, PFL mora odmah da se isključi iz upotrebe i da se označi kao „NEUPOTREBLJIV“ dok ne bude uništen.
- NE ostavljajte PFL instaliran na u sredinama u kojima može da dođe do oštećenja ili gubitka vrednosti proizvoda. Pogledajte detalje u delovima za negu i inspekciju, u uputstvu za korisnika.
- NE koristite na mestima na kojima vod može da bude izložen abrazivnim ivicama. Kod primene na vodećim ivicama, ivica mora da bude čelična, da ima radijus veći od 0,5mm (0,020") i da nema brus.
- Hemijske opasnosti, toplota i korozija mogu da oštete PFL. U tim sredinama su potrebne češće inspekcije.
- Izbegavajte upotrebu PFL-a pored pokretne mašinerije, električnih opasnosti ili abrazivnih površina ili kod prevelike toplote, otvorene vatre ili rastopljenog metala. NE koristite ga u sredinama u kojima je temperatura veća od 54C (130F). NE koristite PFL u blizini opreme pod naponom ili na mestima na kojima može da dođe do kontakta sa visokonaponskim vodovima. Metalne komponente PFL-la mogu da omoguće protok struje, izazivajući opasan ili smrtonosni strujni udar.
- Uklonite sa površine svu prljavštinu, kao što je beton, malter, krovni materijali, itd., koji bi mogli da ubrzaju sečenje ili habanje prikačenih komponenti.
- Ova oprema NE sme da se promeni ili da se namerno koristi u nedozvoljene svrhe. NE koristite opremu za zaštitu od pada u druge svrhe, izuzev onih za koje je namenjena. NE koristite opremu za zaštitu od pada za vučenje, dizanje ili drugo rukovanje materijalom.
- Samo MSA ili osobe i subjekti sa pismenim ovlašćenjem od proizvođača smeju da obavljaju popravke na PFL-u. Nisu dozvoljene nikakve neovlašćene popravke, izmene, promene i/ili dodaci.
- Ako se lična zaštitna sredstva (PPE) preprodaju, veoma je važno da se uputstva za upotrebu, održavanje i periodične provere obezbede na jeziku odredišta.
- SPASAVANJE I EVAKUACIJA: korisnik mora da ima pri ruci plan spasavanja i sredstva za njegovu primenu. Taj plan mora da obuhvata opremu i specijalnu obuku za sprovođenje hitnog spasavanja u svim predvidivim uslovima. Ako spasavanje treba da se obavlja iz ograničenog prostora, mora da se uzmu u obzir zahtevi lokalnih zakona. Preporučljivo je da se obezbede sredstva za evakuaciju korisnika bez pomoći drugih. To će u principu skratiti vreme za stizanje na bezbedno mesto i smanjiti rizik po spasioce.

**NEPOŠTOVANJE OVIH UPOZORENJA MOŽE DOVESTI DO OZBILJNIH LIČNIH POVREDA ILI SMRTI.**

## SE ▲ VARNING

- Överskrid INTE de maximala fallstoppskrafterna som föreskrivs enligt gällande standarder eller delsystemets komponenter.
- Förankringen måste kunna bära den nödvändiga lasten. Se tabell 1 i bruksanvisningen för detaljer om förankringens hållfasthet.
- Förankringar får endast placeras enligt tabellerna 4 och 5 i bruksanvisningen.
- Säkerställ att det aktuella fria fallutrymmet är större än det fria fallutrymmet som anges i tabell 4 i bruksanvisningen. Förhindra pendelfall och kollision med föremål i eller nära fallsträckan. Pendelfall kan öka fallavståndet. Avlägsna alltid hinder under arbetsområdet för att säkerställa en fri fallväg. Håll arbetsområdet fritt från skräp, hinder, snubbelrisker, spill eller andra risker som kan påverka en säker användning av fallskyddssystemet. ANVÄND INTE PFL utan att en kvalificerad person har inspekterat arbetsplatsen och avgjort att man inte kan eliminera eller förhindra att utsättas för identifierade risker.
- MSA fallskyddsprodukter får inte användas om man är påverkad av droger eller alkohol.
- Lita INTE endast på din känsla och hörsel när du kontrollerar att en ställningskrok eller karbinhake sitter fast ordentligt. Kontrollera att öppningen och spärren är stängda före användning.
- Använd endast som fallskydd för en person.
- Använd INTE enheten för att bromsa fall på grund av sammanstörtande massor i rörelse, t.ex. sädeskorn, sand eller vätskor.
- Om PFL:n har skadats eller utsatts för fallstoppskrafter eller starka påfrestningar måste den omedelbart tas ur bruk och märkas med "OBRUKBAR" tills den kasseras.
- Det är möjligt att fallindikatorn inte utlöses vid vissa typer av fall. Om en PFL har utsatts för fallstoppskrafter och fallindikatorn inte har utlösts, måste PFL:n ändå tas ur bruk och märkas med "OBRUKBAR" tills den kasseras.
- Om fallindikatorn har utlösts ska PFL:n omedelbart tas ur bruk och märkas med "OBRUKBAR" tills den kasseras.
- Lämna INTE PFL:n monterad i miljöer som kan orsaka skador eller försämringar på produkten. Se bruksanvisningen för information om underhåll och inspektion.
- Får INTE användas på platser där linan kan utsättas för nötande kanter. Vid användning över en kant måste kanten vara av stål, ha en radie som är större än 0,5 mm (0,020") och vara fri från grader.
- Kemiska risker, hög värme och korrosion kan skada PFL:n. I sådana fall krävs tätare kontroller.
- Undvik att använda PFL:n nära rörliga maskindelar, elektriska risker eller nötande ytor eller i närvaro av stark värme, öppen låga eller smält metall. Använd INTE utrustningen vid högre temperaturer än 54 °C (130 °F). Använd INTE PFL:n nära strömförande utrustning eller där kontakt med högspänningsledningar kan förekomma. Metallkomponenter på PFL:n kan leda ström och orsaka elchock eller dödlig elstöt.
- Avlägsna föroreningar på ytan såsom, men inte begränsat till, betong, gipsbruk, taktäckningsmaterial etc. som kan påskynda skär- och nötskador på anslutna komponenter.
- Utför INTE förändringar på utrustningen och missbruka den inte avsiktligt. Använd INTE fallskyddsutrustningen för andra ändamål än dem som den är konstruerad för. Använd INTE fallskyddsutrustningen för bogsering, lyft eller materialhantering.
- Endast MSA eller personer eller enheter med skriftligt tillstånd från tillverkaren får utföra reparationer på PFL:n. Icke-auktorerade reparationer, modifikationer, förändringar och/eller tillägg är inte tillåtna.
- Om den personliga skyddsutrustningen säljs vidare är det mycket viktigt att instruktioner för användning, underhåll och återkommande kontroll tillhandahålls på destinationslandets språk.
- Räddning och evakuering: användaren måste ha en räddningsplan och medlen för att genomföra den. I räddningsplanen ska det tas hänsyn till den utrustning och särskilda utbildning som krävs för att genomföra en snabb räddningsinsats under alla förutsebara förhållanden. Om räddningen ska ske från ett trångt utrymme måste bestämmelserna i den lokala lagstiftningen beaktas. Vi rekommenderar att tillhandahålla medel för en evakuering av användaren utan hjälp från andra. Detta minskar normalt tiden att komma till en säker plats och minskar eller eliminerar risken för räddningspersonalen.

**ATT INTE FÖLJA DESSA ANVISNINGAR KAN LEDA TILL ALLVARLIGA PERSONSKADOR ELLER DÖDSFALL.**

## SK ▲ VAROVANIE

- NEPREKRAČUJTE maximálne sily počas zachytenia pádu stanovené spravujúcimi normami alebo komponentmi podsystému.
- Ukotvenie musí byť schopné uniesť požadovanú záťaž. Podrobnosti k pevnosti ukotvenia nájdete v tabuľke 1 v pokynoch pre používateľa.
- Ukotvenie umiestňujte iba na miesta, ktoré sú uvedené v tabuľkách 4 a 5 v pokynoch pre používateľa.
- Zaistíte, aby bol dostupný voľný priestor v prípade pádu väčší ako priestor uvedený v tabuľke 4 v pokynoch pre používateľa. Zabráňte kyvadlovému pádu a nárazu do objektov v dráhe pádu alebo v jej blízkosti. Kyvadlové pády môžu predĺžiť vzdialenosť pádu. Vždy odstráňte prekážky pod pracovným priestorom, aby sa zaistila dráha pádu bez prekážok. Pracovný priestor musí byť bez nečistôt, prekážok, rizika zakopnutia, kaluží alebo iných nebezpečenstiev, ktoré by mohli obmedziť bezpečnú prevádzku systému na zachytenie pádu. PFL NEPOUŽÍVAJTE, pokiaľ kvalifikovaná osoba neskontrolovala pracovisko a neurčila, že identifikované riziká nemožno odstrániť alebo im nemožno zabrániť.
- Ochranné výrobky proti pádu z výšky od spoločnosti MSA sa nesmú používať pod vplyvom drog alebo alkoholu.
- Pri overovaní správneho zaistenia otočnej karabíny alebo karabíny sa NESPOLIEHAJTE na pocit alebo zvuk. Pred použitím skontrolujte, či sú západka a zarážka zatvorené.
- Používajte len na zachytenie pádu jednej osoby.
- NEPOUŽÍVAJTE na zachytenie pádu kvôli zosuvu pohyblivých hromád, napr. zrna, piesku a kvapalín.
- Ak je PFL poškodené, vystavené silám vznikajúcim pri zachytení pádu alebo pri náraze, musí byť okamžite vyradené z prevádzky a označené ako „NEPOUŽITELNÉ“, kým nebude zlikvidované.
- Kvôli charakteru niektorých pádov je možné, že indikátor zachytenia pádu sa neaktivuje. V prípade, že je PFL vystavené silám vznikajúcim pri zachytení pádu a indikátor zachytenia pádu sa neaktivuje, PFL musí byť aj tak vyradené z prevádzky a označené ako „NEPOUŽITELNÉ“, kým nebude zlikvidované.
- Ak sa indikátor zachytenia pádu aktivuje, PFL musí byť okamžite vyradené z prevádzky a označené ako „NEPOUŽITELNÉ“, kým nebude zlikvidované.
- PFL NENECHÁVAJTE nainštalované v prostrediach, ktoré by spôsobiť poškodenie alebo poruchu výrobku. Podrobnosti o starostlivosti a kontrole nájdete v pokynoch pre používateľa.
- NEPOUŽÍVAJTE v miestach, kde by mohlo byť lano vystavené abrazívnym hranám. Pri použitíach s hlavnou hranou musí byť hrana z ocele, s väčším polomerom ako 0,5mm (0,020") a bez drsných okrajov.
- Chemické nebezpečenstvo, vysoká teplota a korózia môžu poškodiť PFL. V takomto prostredí sú nutné častejšie kontroly.
- Vyhnite sa použitiu PFL v blízkosti pohyblivých strojov, v miestach s nebezpečným elektrickým napätím, na abrazívnych povrchoch, v prítomnosti nadmerného tepla, otvoreného ohňa alebo roztaveného kovu. NEPOUŽÍVAJTE v prostrediach s teplotami nad 130 F (54 °C). PFL NEPOUŽÍVAJTE v blízkosti zariadení pod napätím alebo na miestach, kde by mohlo dôjsť ku kontaktu s elektrickým vedením pod vysokým napätím. Kovové komponenty PFL môžu slúžiť ako vodič elektrického prúdu, výsledkom čoho by mohol byť zásah alebo usmrtenie elektrickým prúdom.
- Z povrchu odstráňte všetky nečistoty ako (okrem iného) betón, štika, strešná krytina atď., ktoré by mohli urýchliť prerezanie alebo odretie pripojených komponentov.
- NEUPRAVUJTE toto zariadenie alebo ho úmyselne nepoužívajte nesprávnym spôsobom. Ochranné prostriedky proti pádu z výšky NEPOUŽÍVAJTE na iné účely než tie, pre ktoré boli navrhnuté. Ochranné prostriedky proti pádu z výšky NEPOUŽÍVAJTE na ťahanie, zdvíhanie alebo manipuláciu s materiálom.
- PFL smie opravovať iba spoločnosť MSA alebo osoby a subjekty s písomným povolením od výrobcu. Nie sú povolené žiadne neautorizované opravy, úpravy a/alebo rozširovania.
- V prípade ďalšieho predaja PPE je dôležité, aby boli pokyny na používanie, údržbu a pravidelnú kontrolu poskytnuté v jazyku cieľovej krajiny.
- ZÁCHRANA A EVAKUÁCIA: Používateľ musí mať záchranný plán a pripravené prostriedky na jeho realizáciu. Plán musí brať do úvahy vybavenie a špeciálne vyškolenie potrebné na vykonanie rýchleho zásahu za všetkých predvídateľných podmienok. Ak sa záchrana vykonáva zo stiesnených priestorov, je potrebné brať do úvahy ustanovenia miestnej legislatívy. Odporúča sa zaistiť prostriedky na evakuáciu používateľa bez pomoci iných osôb. Zvyčajne to skráti čas na presun na bezpečné miesto a zníži alebo zabráni riziku pre záchranárov.

**NEREŠPEKTOVANIE TÝCHTO VAROVANÍ MÔŽE SPÔSOBIŤ ZÁVAŽNÉ ZRANENIE ALEBO SMRŤ.**

<b>GB</b>	Product Labels	<b>IT</b>	Etichette del prodotto
<b>BG</b>	Етикети на продукта	<b>NL</b>	Productlabels
<b>CZ</b>	Štítky na produktu	<b>NO</b>	Produktetiketter
<b>DE</b>	Produktetiketten	<b>PL</b>	Etykiety produktu
<b>DK</b>	Produktmærkning	<b>PT</b>	Rótulos do produto
<b>ES</b>	Etiquetas del producto	<b>RO</b>	Etichete produs
<b>FI</b>	Tuotteen merkinnät	<b>RS</b>	Oznake proizvoda
<b>FR</b>	Étiquettes du produit	<b>SE</b>	Produktetiketter
<b>HU</b>	Termékcímkék	<b>SK</b>	Štítky výrobkov

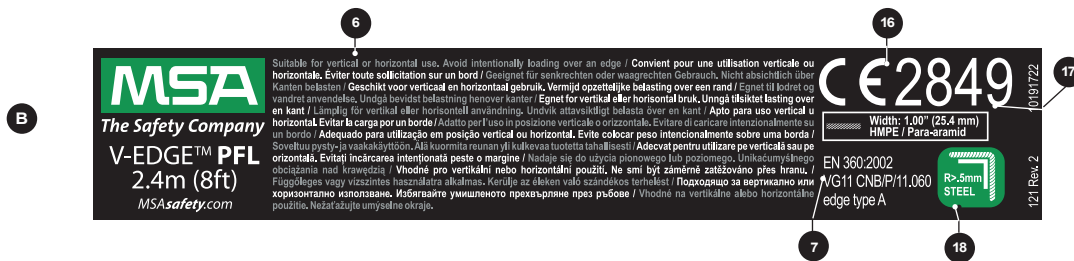
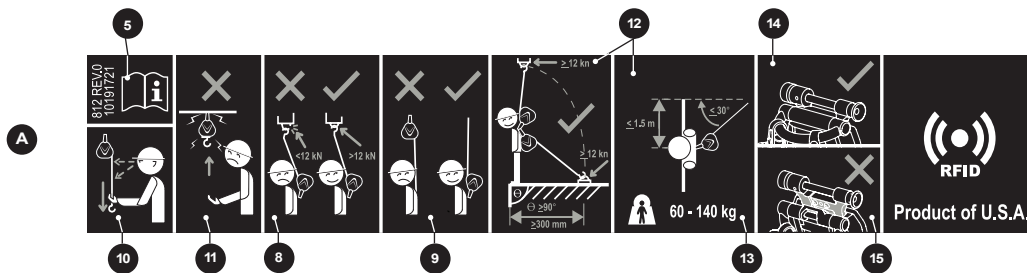
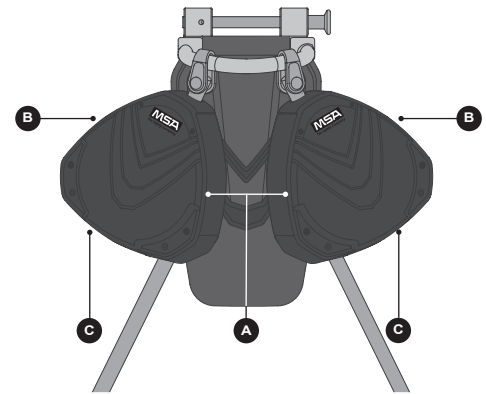

GB	Table 6 - Product Marking		
1	Model number	10	Pre-check before use (See also Table 2)
2	Date of manufacture MM/YY	11	Do not freewheel
3	Serial number	12	Acceptable anchor locations (See also Table 4 & 5)
4	Date of next examination	13	Capacity
5	Read user instructions	14	Load indicator
6	Conditions for use	15	Do not use
7	Standard	16	Certified body no.
8	Anchor point characteristics	17	Width/material
9	Connecting to anchor point / Correct orientation	18	Edge test type (Type A)

BG	Таблица 6 – Маркировки на продукта		
1	Номер на модела	10	Проверка преди употреба (Вж. също Таблица 2)
2	Дата на производство ММ/ГГ	11	Да се прибира свободно, а с придържане
3	Сериен номер	12	Допустими анкерни местоположения (Вж. също Таблица 4 и 5)
4	Дата на следващия преглед	13	Капацитет
5	Прочетете инструкциите за потребителя	14	Индикатор за натоварване
6	Работни условия	15	Да не се използва
7	Стандарт	16	Номер на сертифицирания орган
8	Характеристики на анкерната точка	17	Ширина/материал
9	Свързване с анкерната точка/правилна ориентация	18	Тип тест на ръба (тип А)

CZ	Tabulka 6 – Označení produktu		
1	Číslo modelu	10	Kontrola před použitím (viz též Tabulka 2)
2	Datum výroby MM/RR	11	Nenechte samovolně navíjet
3	Výrobní číslo	12	Povolené umístění ukotvení (viz též Tabulka 4 a 5)
4	Datum příští kontroly	13	Kapacita
5	Přečtěte si návod k použití	14	Indikátor zatížení
6	Podmínky použití	15	Nepoužívat
7	Norma	16	Úředně oznámený orgán č.
8	Charakteristiky kotevní bodu	17	Šířka/materiál
9	Připojení ke kotevnímu bodu / Správná orientace	18	Typ testu použití přes hranu (Typ A)

DE	<b>Tabelle 6 – Produktkennzeichnung</b>		
1	Modellnummer	10	Prüfung vor der Verwendung (Siehe auch <b>Tabelle 2</b> )
2	Herstellungsdatum MM/JJ	11	Nicht unkontrolliert einziehen lassen
3	Seriennummer	12	Zulässige Anschlagpositionen (Siehe auch <b>Tabellen 4 und 5</b> )
4	Datum nächste Prüfung	13	Max. Last
5	Gebrauchsanleitung lesen	14	Lastanzeige
6	Einsatzbedingungen	15	Nicht verwenden
7	Norm	16	Prüfstellennummer
8	Eigenschaften Anschlagpunkt	17	Breite / Material
9	Befestigung am Anschlagpunkt / Korrekte Richtung	18	Kantentesttyp (Typ A)
DK	<b>Tabel 6 - Produktmærkning</b>		
1	Modelnummer	10	Kontrol inden brug (Se også <b>tabel 2</b> )
2	Fabrikationsdato MM/ÅÅ	11	Lad den ikke rulle frit
3	Serienummer	12	Acceptable forankringspunkter (Se også <b>tabel 4 og 5</b> )
4	Dato for næste eftersyn	13	Kapacitet
5	Læs brugsanvisningen	14	Belastningsindikator
6	Brugsbetingelser	15	Må ikke bruges
7	Standard	16	Bemyndiget organs nummer:
8	Forankringspunkternes egenskaber	17	Bredde/materiale
9	Tilslutning til et forankringspunkt / Korrekt retning	18	Type kanttest (type A)
ES	<b>Tabla 6 - Mercado del producto</b>		
1	Número de modelo	10	Comprobación previa al uso (véase también la <b>tabla 2</b> )
2	Fecha de fabricación MM/AA	11	Impedir la marcha libre
3	Número de serie	12	Posiciones de anclaje aceptables (véanse también las <b>tablas 4 y 5</b> )
4	Fecha de la siguiente inspección	13	Capacidad
5	Leer las instrucciones para el usuario	14	Indicador de carga
6	Condiciones de uso	15	No utilizar
7	Norma	16	N.º de organismo certificado
8	Características del punto de anclaje	17	Ancho/material
9	Conexión al punto de anclaje / orientación correcta	18	Tipo de prueba de borde (tipo A)

FI	Taulukko 6 - Tuotteen merkinnät	
1	Mallinnumero	10 Tarkasta ennen käyttöä (ks. myös <b>Taulukko 2</b> )
2	Valmistusvuosi KK/VV	11 Älä päästä vaijeria kelaamaan koteloon vapaasti
3	Sarjanumero	12 Hyväksytyt kiinnityskohdat (ks. myös <b>Taulukko 4 ja 5</b> )
4	Seuraava tarkastuspäivä	13 Kuormituskapasiteetti
5	Lue käyttöohjeet	14 Kuormavaroitin
6	Käyttöolosuhteet	15 Ei saa käyttää
7	Vakio	16 Ilmoitetun tarkastuslaitoksen numero
8	Kiinnityskohdan ominaisuudet	17 Leveys/materiaali
9	Kiinnitystapa kiinnityskohtaan / oikea kiinnityssuunta	18 Reunan yli tehtävän testin tyyppi (tyyppi A)
FR	Tableau 6 - Marquage du produit	
1	Référence du modèle	10 Contrôle préalable à l'utilisation (Voir aussi <b>tableau 2</b> )
2	Date de fabrication MM/AA	11 Ne pas laisser tourner en roue libre
3	Numéro de série	12 Points d'ancrage acceptables (Voir aussi <b>tableaux 4 et 5</b> )
4	Date de la prochaine inspection	13 Capacité
5	Lire les instructions d'utilisation	14 Indicateur de charge
6	Conditions d'utilisation	15 Ne pas utiliser
7	Norme	16 N° de l'organisme notifié
8	Caractéristiques du point d'ancrage	17 Largeur/matériau
9	Connexion au point d'ancrage / orientation correcte	18 Type de test sur bord (type A)
HU	6. táblázat – Termékjelölés	
1	Modell száma	10 Használat előtt ellenőrizze (Lásd még <b>2. táblázat</b> )
2	A gyártás dátuma HH/ÉÉ	11 Ne engedje ki teljesen és vissza
3	Sorozatszám	12 Elfogadható kikötési helyek (Lásd még <b>4. és 5. táblázat</b> )
4	A következő ellenőrzés dátuma	13 Kapacitás
5	Olvassa el a használati utasítást	14 Terhelésjelző
6	Használati feltételek	15 Ne használja
7	Szabvány	16 A bejelentés sz.
8	Kikötési pont tulajdonságai	17 Szélesség/anyag
9	Csatlakozás a kikötési pontra / Helyes irány	18 Peremteszt típusa (A típus)



IT	Tabella 6 - Marcatura del prodotto		
1	Numero modello	10	Controlli prima dell'uso (vedere anche la <b>Tabella 2</b> )
2	Data di produzione (MM/AA)	11	Non lasciar rientrare la linea liberamente: occorre trattenerla mentre rientra
3	Numero di serie	12	Punti di ancoraggio accettabili (vedere anche le <b>Tabelle 4 e 5</b> )
4	Data dell'ispezione successiva	13	Capacità
5	Leggere le istruzioni per l'utilizzatore	14	Indicatore di carico
6	Condizioni di utilizzo	15	Non usare
7	Standard	16	Num. organismo notificato
8	Caratteristiche del punto di ancoraggio	17	Larghezza / materiale
9	Collegamento al punto di ancoraggio / Orientamento corretto	18	Tipo di test oltre i bordi (tipo A)

NL	Tabel 6 - Productmarkering		
1	Modelnummer	10	Inspectie voorafgaand aan gebruik (Zie ook <b>tabel 2</b> )
2	Fabricagedatum MM/JJ	11	Niet uittrekken en ongehinderd laten oprollen
3	Serienummer	12	Aanvaardbare ankerlocaties (Zie ook <b>tabel 4 &amp; 5</b> )
4	Datum eerstvolgende inspectie	13	Capaciteit
5	Lees de gebruiksinstructies	14	Belastingindicator
6	Gebruiksvoorwaarden	15	Niet gebruiken
7	Norm	16	Nr. aangemelde instantie
8	Eigenschappen verankeringspunt	17	Breedte/materiaal
9	Verbinding met verankeringspunt / Correcte oriëntatie	18	Testtype rand (type A)

NO	Tabell 6 - Produktmerking		
1	Modellnummer	10	Forhåndskontroll før bruk (Se også <b>Tabell 2</b> )
2	Produksjonsdato MM/ÅÅ	11	Kan ikke kan trekkes fritt tilbake
3	Serienummer	12	Godkjente festepunkt (Se også <b>Tabell 4 og 5</b> )
4	Dato for neste undersøkelse	13	Kapasitet
5	Les bruksanvisningen	14	Lastindikator
6	Betingelser for bruk	15	Må ikke brukes
7	Standard	16	Nummer for teknisk kontrollorgan.
8	Karakteristikk av forankringspunkt	17	Bredde/materiale
9	Feste til forankringspunkt/Korrekt orientering	18	Testet på kanttype (Type A)

PL	<b>Tabela 6 - Oznaczenie produktu</b>		
1	Numer produktu	10	Kontrola wstępna przed użyciem (patrz także <b>Tabela 2</b> )
2	Data produkcji MM/RR	11	Nie wolno obracać koła
3	Numer seryjny	12	Dopuszczalne punkty kotwiczenia (patrz także <b>Tabela 4 i 5</b> )
4	Data następnego przeglądu	13	Nośność
5	Przeczytaj instrukcje użytkownika	14	Wskaźnik obciążenia
6	Warunki użycia	15	Nie używać
7	Norma	16	Numer jednostki notyfikowanej
8	Charakterystyka punktu kotwiczenia	17	Szerokość/materiał
9	Podłączanie do punktu kotwiczenia/Prawidłowe ustawienie	18	Typ testu krawędzi (typ A)

PT	<b>Tabela 6 - Marcação do produto</b>		
1	Número do modelo	10	Controle antes do uso (ver também <b>Tabela 2</b> )
2	Data de fabricação MM/AA	11	Não deixe rodar livremente
3	Número de série	12	Localizações de ancoragem aceitáveis (ver também <b>Tabela 4 e 5</b> )
4	Data da próxima inspeção	13	Capacidade
5	Ler instruções do usuário	14	Indicador de carga
6	Condições para uso	15	Não use
7	Padrão	16	Nº do órgão notificado
8	Características do ponto de ancoragem	17	Espessura/material
9	Conexão com ponto de ancoragem / Orientação correta	18	Tipo de teste da borda (Tipo A)

RO	<b>Tabelul 6 - Marcajul produsului</b>		
1	Număr model	10	Verificare înainte de utilizare (A se vedea, de asemenea, <b>Tabelul 2</b> )
2	Data fabricării LL/AA	11	Nu permiteți retragerea liberă la extinderea completă a unității
3	Număr de serie	12	Locații de ancorare acceptabile (A se vedea, de asemenea, <b>Tabelul 4 și 5</b> )
4	Data următoarei examinări	13	Capacitate
5	Citiți instrucțiunile de utilizare	14	Indicator de încărcare
6	Condiții de utilizare	15	A nu se utiliza
7	Standard	16	Număr Organism notificat
8	Caracteristicile punctelor de ancorare	17	Lățime/material
9	Conectarea la punctul de ancorare / Orientarea corectă	18	Tip test margine (Tip A)

RS	Tabela 6 – označavanje proizvoda	
1	Broj modela	10 Provere pre upotrebe (vidi i <b>Tabelu 2</b> )
2	Datum proizvodnje MM/GG	11 Nemojte puštati slobodnim hodom
3	Serijski broj	12 Prihvatljive lokacije sidra (vidi i <b>Tabele 4 i 5</b> )
4	Datum sledećeg pregleda	13 Kapacitet
5	Pročitajte uputstva za korisnika	14 Indikator opterećenja
6	Uslovi upotrebe	15 Ne koristi
7	Standard	16 Ovlašćeno telo br.
8	Karakteristike sidrišne tačke	17 Širina/materijal
9	Povezivanje na sidrišnu tačku / Pravičan položaj	18 Test tipa ivice (tip A)
SE	Tabell 6: Produktmärkning	
1	Modellnummer	10 Kontrollera före användning (Se även <b>tabell 2</b> )
2	Tillverkningsdatum MM/ÅÅ	11 Rulla inte in okontrollerat
3	Serienummer	12 Godkända förankringspunkter (Se även <b>tabell 4 &amp; 5</b> )
4	Datum för nästa kontroll	13 Kapacitet
5	Läs bruksanvisningen	14 Fallindikator
6	Användningsvillkor	15 Får ej användas
7	Standard	16 Det anmälda organets id-nr
8	Förankringspunktens egenskaper	17 Bredd/material
9	Anslutning till förankringspunkt / Rättvänd	18 Test med vass kant (typ A)
SK	Tabuľka 6 – Označenie produktu	
1	Číslo modelu	10 Predbežná kontrola pred použitím (pozri aj <b>tabuľku 2</b> )
2	Dátum výroby MM/RR	11 Lano nenechávajte voľne zaťahovať
3	Sériové číslo	12 Prijateľné umiestnenia ukotvenia (pozri aj <b>tabuľku 4 a 5</b> )
4	Dátum nasledujúcej kontroly	13 Kapacita
5	Prečítajte si pokyny pre používateľa	14 Indikátor zaťaženia
6	Podmienky použitia	15 Nepoužívajte
7	Štandardný	16 Certifikovaný orgán č.
8	Charakteristiky kotviaceho bodu	17 Šírka/materiál
9	Pripojenie ku kotviacemu bodu/správna orientácia	18 Typ testu hrany (typ A)

GB	Fig. 1 - Load indicator
BG	Фиг. 1 – Индикатор за натоварване
CZ	Obr. 1 – Indikátor zatížení
DE	Abb. 1 – Lastanzeige
DK	Fig. 1 - Belastningsindikator
ES	Fig. 1 - Indicador de carga
FI	Kuva 1 - Kuormavaroitin
FR	Fig. 1 - Indicateur de charge
HU	1. ábra – Terhelésjelző
IT	Fig. 1 - Indicatore di carico
NL	Afb. 1 - Belastingsindicator
NO	Figur 1 - Lastindikator
PL	Rys. 1 - Wskaźnik obciążenia
PT	Fig. 1 - Indicador de carga
RO	Figura 1 - Indicator de încărcare
RS	Slika 1 - indikator opterećenja
SE	Fig. 1: Fallindikator
SK	Obr. 1 – Indikátor zataženia

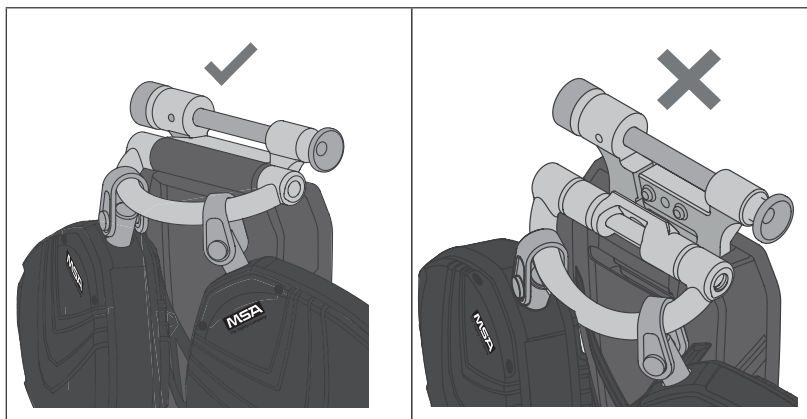

GB	Table 5 - Acceptable anchor locations - Horizontal use with edge consideration
BG	Таблица 5 – Допустими анкерни местоположения – хоризонтална употреба с внимание към ръба
CZ	Tabuľka 5 – Povolené umístění ukotvení – horizontální použití u hrany
DE	Tabelle 5 – Zulässige Anschlagpositionen – Horizontaler Einsatz unter Berücksichtigung einer Kante
DK	Tabel 5 - Acceptable forankringspunkter - vandret anvendelse med hensyntagen til kant
ES	Tabla 5 - Posiciones de anclaje aceptables - uso en posición horizontal con consideración de bordes
FI	Taulukko 5 - Hyväksytyt kiinnityskohdat - Vaakakäyttö, myös reunojen yli
FR	Tableau 5 - Points d'ancrage acceptables - Utilisation horizontale avec prise en compte du bord
HU	5. táblázat – Elfogadható kikötési helyek – Vízszintes használat a perem figyelembe vételével
IT	Tabella 5 - Punti di ancoraggio accettabili - Utilizzo in orizzontale oltre i bordi
NL	Tabel 5 - Aanvaarbare ankerlocaties - Horizontaal gebruik, rekening houdend met rand
NO	Tabell 5 - Godkjente festesteder - horisontal bruk
PL	Tabela 5 - Dopuszczalne lokalizacje kotwiczenia - Zastosowanie poziome z uwzględnieniem krawędzi
PT	Tabela 5 - Localizações aceitáveis para ancoragem - Uso horizontal com consideração da borda
RO	Tabelu 5 - Locații de ancorare acceptabile - Utilizare pe orizontală cu luarea în considerare a marginii
RS	Табела 5 - Прихватljive lokacije sidra - horizontalna upotreba
SE	Tabell 5: Godkända förankringspunkter – horisontell användning med beaktande av kant
SK	Tabuľka 5 – Prijateľné umiestnenia ukotvenia – Horizontálne použitie s prihliadnutím na hranu

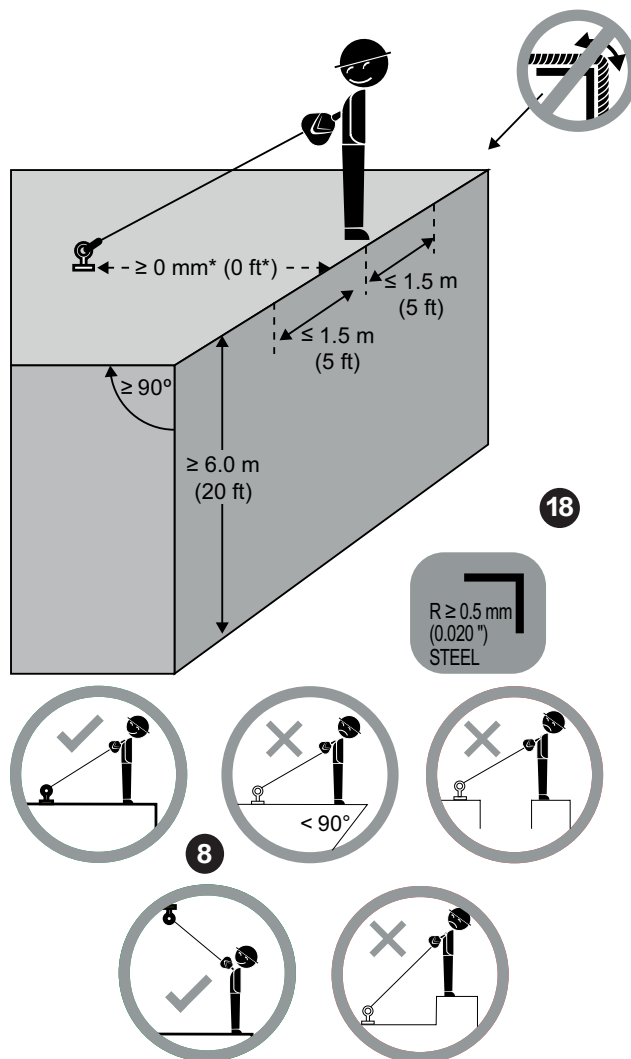

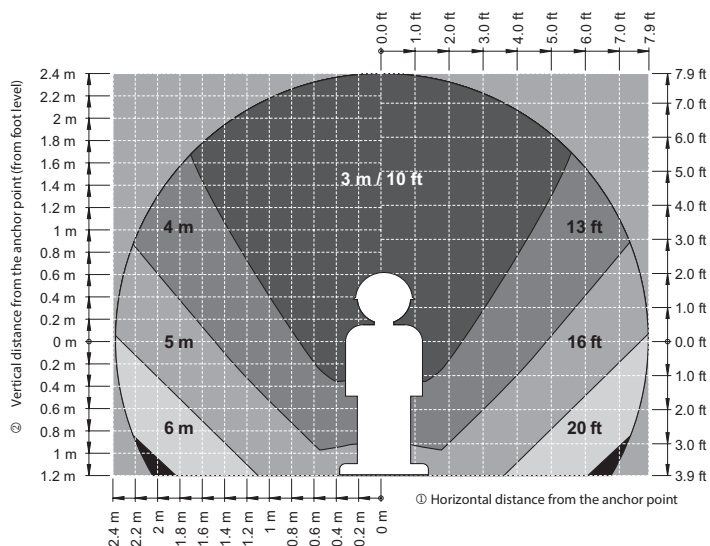

<b>GB</b> <b>Table 4</b> - Acceptable anchor locations - Vertical and horizontal use and fall clearance	<b>IT</b> <b>Tabella 4</b> - Punti di ancoraggio accettabili - Utilizzo in verticale e tirante d'aria
<b>BG</b> <b>Таблица 4</b> – Допустими анкерни местоположения – вертикална и хоризонтална употреба и клиренс на падане	<b>NL</b> <b>Tabel 4</b> - Aanvaardbare ankerlocaties - Verticaal en horizontaal gebruik en vrije valruimte
<b>CZ</b> <b>Tabulka 4</b> – Povolené umístění ukotvení – vertikální a horizontální použití a prostor pro pád z výšky	<b>NO</b> <b>Tabell 4</b> - Godkjente festesteder - Vertikal og horisontal bruk med fallklaring
<b>DE</b> <b>Тabelle 4</b> – Zulässige Anschlagpositionen – Vertikaler Einsatz und lichte Höhe	<b>PL</b> <b>Tabela 4</b> - Dopuszczalne lokalizacje kotwiczenia - Zastosowania poziome oraz pionowe i wolna przestrzeń upadku
<b>DK</b> <b>Tabel 4</b> - Acceptable forankringspunkter - lodret og vandret brug samt faldlængde	<b>PT</b> <b>Tabela 4</b> - Localizações aceitáveis para ancoragem - Uso vertical e horizontal e distância livre
<b>ES</b> <b>Tabla 4</b> - Posiciones de anclaje aceptables - uso en posición vertical y horizontal y distancia de caída	<b>RO</b> <b>Tabelul 4</b> - Locații de ancorare acceptabile - Utilizare pe orizontală și verticală și spațiu liber de cădere
<b>FI</b> <b>Taulukko 4</b> - Hyväksytyt kiinnityskohdat - Pysty- ja vaakakäyttö, turvaetäisyys	<b>RS</b> <b>Tabela 4</b> - Prihvatljive lokacije sidra - vertikalna i horizontalna upotreba, kao i razdaljina pada
<b>FR</b> <b>Tableau 4</b> - Points d'ancrage acceptables - Utilisation verticale et horizontale et tirant d'air	<b>SE</b> <b>Tabell 4:</b> Godkända förankringspunkter – vertikal och horisontell användning och fritt fallutrymme
<b>HU</b> <b>4. tábla</b> – Elfogadható kikötési helyek – Függőleges és vízszintes használat és zuhanási távolság	<b>SK</b> <b>Tabuľka 4</b> – Prijateľné umiestnenia ukotvenia – Vertikálne a horizontálne použitie a voľný priestor v prípade pádu

<b>GB</b> ① Horizontal distance from the anchor point	② Vertical distance from the anchor point (from foot level)
<b>BG</b> ① Хоризонтално разстояние от анкерната точка	② Вертикално разстояние от анкерната точка (от нивото на стъпалото)
<b>CZ</b> ① Horizontální vzdálenost od kotevního bodu	② Vertikální vzdálenost od kotevního bodu (od úrovně nohou)
<b>DE</b> ① Waagrechter Abstand vom Anschlagpunkt	② Senkrechter Abstand vom Anschlagpunkt (ab Fußhöhe)
<b>DK</b> ① Vandret afstand fra forankringspunktet	② Lodret afstand fra forankringspunktet (fra fodplan)
<b>ES</b> ① Distancia horizontal desde el punto de anclaje	② Distancia vertical desde el punto de anclaje (desde el nivel de los pies)
<b>FI</b> ① Etäisyys kiinnityskohdasta vaakasuunnassa	② Etäisyys kiinnityskohdasta pystysuunnassa (jalkojen tasolta)
<b>FR</b> ① Distance horizontale par rapport au point d'ancrage	② Distance verticale par rapport au point d'ancrage (depuis le sol)
<b>HU</b> ① Vízszintes távolság a kikötési ponttól	② Függőleges távolság a kikötési ponttól (a talp szintjétől)
<b>IT</b> ① Distanza orizzontale dal punto di ancoraggio	② Distanza verticale dal punto di ancoraggio (dal livello dei piedi)
<b>NL</b> ① Horizontale afstand vanaf het verankeringspunt	② Verticale afstand vanaf het verankeringspunt (vanaf voethoogte)
<b>NO</b> ① Horisontal avstand fra forankringspunkt	② Vertikal avstand fra forankringspunkt (fra fotnivå)
<b>PL</b> ① Odległość pozioma od punktu kotwiczenia	② Odległość pionowa od punktu kotwiczenia (od poziomu stóp)
<b>PT</b> ① Distância horizontal do ponto de ancoragem	② Distância vertical do ponto de ancoragem (do nível do pé)
<b>RO</b> ① Distanța orizontală de la punctul de ancorare	② Distanța verticală de la punctul de ancorare (de la nivelul piciorului)
<b>RS</b> ① Horizontalna razdaljina od sidrišne tačke	② Vertikalna razdaljina od sidrišne tačke (na nivou stopala)
<b>SE</b> ① Horisontellt avstånd från förankringspunkten	② Vertikalt avstånd från förankringspunkten (från fotnivå)
<b>SK</b> ① Horizontálna vzdialenosť od kotviaceho bodu	② Vertikálna vzdialenosť od kotviaceho bodu (od úrovne nôh)

**Table 1 - System Requirements**

Component	EN
Anchorage connector standard	EN 795 and / or TS 16415
Harness Standard	EN 361
Connectors Standard	EN 362
Minimum structure strength	12 kN

**Table 2 - Pre-use checks and periodic examination**

Pre-use checks	Completed prior to each use. Tag “unusable” and pass to a Competent person* if pre-use checks are not passed.
Labels	Ensure labels are legible
Examination date	Ensure date of next examination has not elapsed ④
Product life	Ensure product has not reached the end of its service life
Load indicator	Ensure attachment bracket has not been deployed (Figure 1)
General condition	Examine for signs of excessive damage, wear, corrosion or contamination. Check pouch for signs of cuts, abrasion, fraying / broken strands, tears, burns, mold, discolouration or chemical attack. Inspect the full length of web and verify that it has no broken, frayed, cut, abraded, or missing threads. Verify there are no reductions in width or thickness of the web. Verify there are no smooth, discolored, shiny, hardened, or glazed areas that indicate exposure to heat or chemicals. Ensure correct operation of connectors.
Extraction / Retraction	Inspect line extraction and retraction by pulling out the full length of line and letting it retract back into the housing in a controlled manner. The line operation must be smooth and unhesitant (maintain a light tension on the lifeline whilst it retracts). Repeat three times.
Lock-on	Pull sharply on the lifeline – ensure device locks – Repeat three times.
Harness connection	Ensure pin is fully housed between bracket and harness webbing and no red marking is visible

**Table 3 - Materials**

Component	Material
Case	Polycarbonate
Drum	Polycarbonate / Aluminium
Locking mechanism, pawls, main spring, swivel assembly	Stainless steel
Lifeline	1.00” (25.4mm) wide / 0.14” (3.6mm) thick HMPE / Kevlar® Blend
Connectors	Steel or Aluminium
Energy absorber	HMPE
Energy absorber pouch	Polypropylene / Polyester

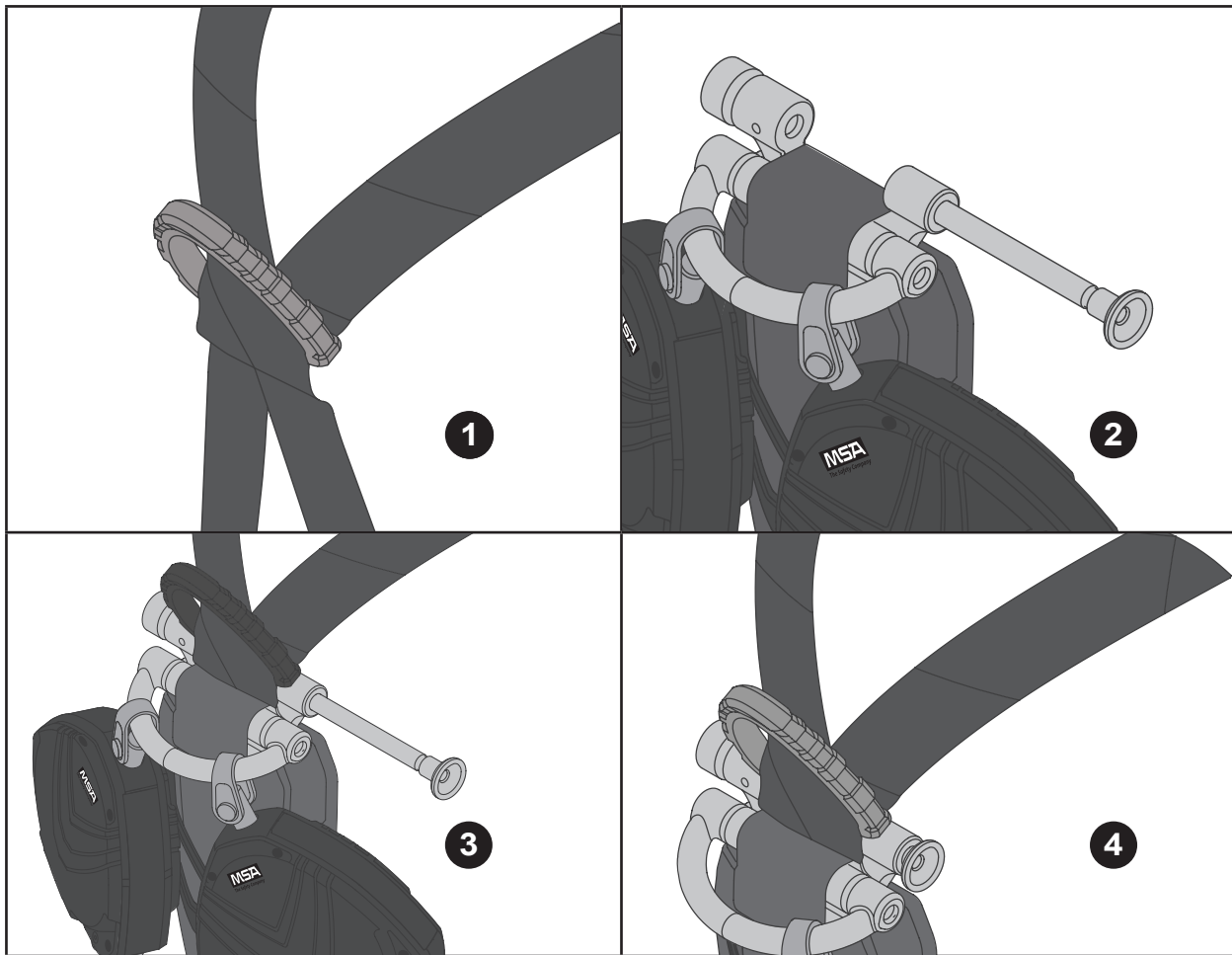

## Fitting instructions

The V-EDGE PFL attachment bracket allows connection to the MSA V-FORM™ and V-FIT™ harnesses just below the rear D-ring. The bracket shall only be used to connect the V-EDGE PFL to the harness. Any other devices shall be connected directly to the harness D-ring.

### To install the V-EDGE PFL to a full body harness:

- ❶ Lift the rear dorsal D-ring on the harness and pull the webbing straps through the dorsal D-shim until there is sufficient space to feed the attachment pin between the webbing and dorsal D-shim.
- ❷ Pull the (green) knurled knob on the left side of the bracket and then rotate it counterclockwise. Pull the (green) harness connector pin on the right to open the bracket.
- ❸ Place the bracket arms over the torso straps of the harness and feed the (green) harness connector pin behind the torso straps. When the harness connector pin is fully engaged, no red marking shall be visible on the pin.
- ❹ Pull the harness straps back through the dorsal pad to eliminate slack in the webbing.

### Following installation, and prior to use, the V-EDGE PFL shall be inspected by a second user.

1. Ensure the harness connector pin is passed behind both harness webbing straps between two slots in the dorsal D-shim.
2. Ensure the harness connector pin is fully housed through both bracket arms and locked in position; no red marking shall be visible on the pin.
3. Ensure the V-EDGE PFL is installed in the correct orientation, such that the Energy absorber pouch hangs below the attachment bracket.
4. Ensure both harness straps are pulled tight and equally through the dorsal D-shim.

## 1 General information

Users of V-EDGE PFLs shall be medically fit and suitably trained. V-EDGE PFLs shall not be used by pregnant women, minors or those under the influence of alcohol or drugs.

Instructions shall be retained and provided to all Users of V-EDGE PFLs in the language of the destination country, even when resold. Failure to follow these instructions may adversely affect the functionality of the product, resulting in serious injury or death.

It is recommended that V-EDGE PFLs are a personal issue item.

MSA certifies that this item has been fully inspected and conforms to the full requirements and specifications of the standards indicated on the product. This product meets the requirements of the PPE regulation 2016/425. The declaration of conformity can be found under the following link: <https://MSAsafety.com/DoC>.

### Warranty details

Full terms and conditions can be found at on this product's page on [MSAsafety.com](https://MSAsafety.com) by clicking on the Literature tab.

## 2 Intended use and product limitations

V-EDGE PFLs are intended to be used as a connecting element between a full body harness and anchor point (see Table 1 for system requirements). A full body harness is the only acceptable body holding device to be used with V-EDGE PFLs. If supplied as part of a complete system, components shall not be substituted. The V-EDGE PFL is only to be used for its intended purpose and within its limitations. Further clarification can be obtained from MSA. The V-EDGE PFL is suitable for vertical or horizontal use in accordance with acceptable locations (Table 4 or 5 (non-edge and edge)).

- For single User only, within the weight range 60 – 140 kg (130 – 310 lbs), including tools.
- The V-EDGE PFL shall be protected from fire, acids, caustic solutions or temperatures outside the range -40°C to 54°C (-40°F to 130°F)
- The lifeline shall not come into contact with hot surfaces (such as hot pipes), become entangled with moving machinery, or contact with electrical hazards (such as power lines)
- Unsuitable for use on unstable surfaces, fine grain materials or particulate surfaces such as sand or coal, as insufficient speed may prevent lock-on in the event of a fall
- Additional lanyard connectors shall not be added, as this would serve to lengthen the lifeline and increase freefall.

## 3 Installation and use

A written rescue plan and the means to implement it shall be in place to deal with emergencies that may arise during use. The V-EDGE PFL shall be attached only using the harness connector bracket to the harness webbing (see **Fitting instructions**). Do not attach additional connectors between the bracket and harness, attempt to bypass the connecting bracket or connect directly to the V-EDGE PFL mechanism.

Ensure both V-EDGE PFL connectors are compatible with the attachments to which they are connected (to prevent roll-out), and are fully closed and locked before use. See **Table 1** for system requirements.

Ensure the V-EDGE PFL is attached to compatible anchors – flexible anchors, such as anchor lines or cantilever structures can affect the ability of the V-EDGE PFL to lock on in the event of a fall. For further clarification, contact MSA. In use, the V-EDGE PFL lifeline will extract and retract without hesitation. Do not allow the lifeline to pass through legs or under arms, or wrap around structures. If the lifeline does not retract in use, fully extract the lifeline and slowly allow it to retract. If the lifeline continues to hesitate in retraction, contact MSA.

The V-EDGE PFL twin-leg configuration is intended to give users 100% tie-off when moving around the work site. One of the legs must be attached to an appropriate anchorage connector while the user moves to the new location. At the new location, attach the second leg to an appropriate anchorage connector before disconnecting the original leg. Repeat this process until the final destination has been reached

## 4 Leading edge use

Leading Edge Use: The V-EDGE PFL has been tested for horizontal (Leading Edge) use over a Type A edge using the methods in CNB/P/11.060. The Type A edge definition is a steel edge with a radius of  $r = 0.5 \text{ mm}$  (0.020") and without burrs. Due to this test, the equipment may be used over similar edges.

Leading Edge configurations shall only be used after all other hierarchy of controls, including restraint systems and overhead anchorages, have been exhausted.

Prior to use, leading edges must be evaluated by a qualified person. Avoid working where the lifeline will continuously or repeatedly abrade against sharp, hard, or abrasive edges. If the risk assessment indicates that an edge could damage the lifeline then eliminate such contact or protect the edges using a pad or other means before the start of work.

Horizontal use or anchoring at the feet of the User should be limited wherever possible to avoid the potential for swing fall and the possibility of the User striking a structure, potentially causing serious injury. To reduce the risk of a swing fall, it is preferable to anchor directly above the User.

Anchor locations shall adhere to Table 5, including a redirection angle  $\geq 90^\circ$  and set back  $\geq 0 \text{ mm}^{**}$  (0 ft<sup>\*\*</sup>); ensuring the correct function of the device in the event of a fall. Lateral movements to both sides of the centre axis shall be limited to a maximum of 1.5 m (5 ft) as shown. The V-EDGE PFL anchorage point shall be at the User's foot level or



above. Climbing above the anchorage point is not permitted. (See Table 5) Measures shall be taken to prevent use over unintended edges (such as on the opposite side of the anchorage or around corners). If a fall over an edge is possible, special rescue measures shall be defined and trained. Consideration shall be given to accessing a suspended user without further loading or moving the lifeline over an edge.

## 5 Fall clearance

Ensure sufficient clearance exists to prevent striking an obstacle or structure during a fall. Insufficient clearance or obstructions can prevent the function of the V-EDGE PFL.

Consult **Table 4** (Vertical and horizontal use) or **Table 5** (Horizontal use with edge consideration) for acceptable anchor locations in relation to the User and for minimum clearance requirements. Fall clearance is calculated as the vertical distance between the working platform and the first obstacle below (such as the next platform or ground).

The clearance provided is for the user working in a standing position. If the User is kneeling or bending down, an additional 0.9 m (3 ft) of clearance is required.

The clearance requirements indicated on the graph in **Table 4** are based on freefall conditions. The presence of obstructions (such as structure edges) may reduce clearance requirements, but may introduce additional hazards, such as potential for laceration or impact injuries. Additional clearances may be required to account for the effects of a swing fall. Only attach the V-EDGE PFL to an anchor that may deflect or deploy in a fall, such as a deadweight anchor or anchor line, where there is no risk of the line contacting an edge. In such cases, the additional deployment of the anchor shall be added to the minimum clearances specified in **Table 4** (non-edge).

To reduce the potential for injury in a fall, the fall distance should be minimised.

## 6 Cleaning, maintenance and storage

If required, the V-EDGE PFL exterior and lifeline may be cleaned using a damp cloth and warm water (max. 40°C), and allowed to dry naturally before use. Excessive build-up of dirt, paint etc. may compromise both retraction and strength of the lifeline.

Store or transport the V-EDGE PFL in a cool, dry, clean environment, away from dust, oil and direct sunlight. During transportation, the device shall be protected to prevent damage or contamination. Examine the V-EDGE PFL after long periods of storage prior to returning it to service.

When not in use, store with the lifeline fully retracted as prolonged periods of full extraction may weaken the retraction spring. If the lifeline is released, it will retract at high speed, potentially damaging internal parts and / or causing kinks in the lifeline.

Moving parts of snaphooks, carabiners, and the attachment bracket may require periodic lubrication with low viscosity penetrating oil. Follow lubricant manufacturer's instructions. Do not over-lubricate. Wipe excess with a clean, dry cloth.

## 7 Pre-use checks and periodic examination (Table 2)

The safety of the User relies upon the continued efficiency and durability of the equipment, therefore pre-use checks shall be completed before each use. Periodic examinations shall be completed by a person, other than the User, competent\* in the examination of V-EDGE PFLs, in accordance with MSA instructions for periodic examination. The interval will be dictated by the usage (**Table 7**), local regulations or environmental conditions, and shall be at least annually.

Records shall be kept of the results of the examination. An example periodic examination log can be downloaded from this product's page on **MSAsafety.com** by clicking on the Literature tab.

**Table 7 Periodic examination interval**

Usage	Interval
Infrequent to light	Annually (12 months)
Moderate to heavy	Semi-annually to annually (6-12 months)
Severe to continuous	Quarterly to semi-annually (3-6 months)

*Usage shall be determined by a competent person\*.*

The V-EDGE PFL is not repairable. The V-EDGE PFL shall not be altered or added to. If the V-EDGE PFL has been subjected to a fall, is unable to pass inspection, an issue has been identified, or any doubt exists as to the suitability of the V-EDGE PFL it shall be tagged "UNUSABLE" and disposed of in accordance with local regulations.

### Maximum product life:

Continued use is dependent upon passing pre-use checks and periodic examinations. Service life may be reduced by frequency and conditions of use or local regulations.

\* *Competent person: a person, other than the User, competent in the examination of PPE in accordance with MSA instructions.*

\*\* *Ensure that setback distance meets requirements in anchorage connector manual and that the set-up does not allow lifeline connector to contact leading edge in the event of a fall.*

## **▲ ПРЕДУПРЕЖДЕНИЕ**

Национални стандарти и държавни, областни или федерални закони изискват потребителят да бъде обучен, преди да използва този продукт. Използвайте това ръководство като част от програма за обучение по безопасност на потребителя, съобразена с неговата професия. Настоящите инструкции трябва да се предоставят на потребителите, преди да използват продукта, и да се запазят за бърза справка. Потребителят трябва да прочете, разбере (или да му бъдат обяснени) и спазва всички инструкции, етикети, маркировки и предупреждения, приложени към този продукт и продуктите, предназначени за употреба с него.

**НЕСПАЗВАНЕТО НА ИНСТРУКЦИИТЕ МОЖЕ ДА ДОВЕДЕ ДО СЕРИОЗНИ ЛИЧНИ НАРАНЯВАНИЯ ИЛИ СМЪРТ.**

### Таблица 1 – Изисквания към системата

Компонент	EN
Стандарт за анкерен конектор	EN 795 и/или TS 16415
Стандарт за сбруя	EN 361
Стандарт за конектори	EN 362
Минимална якост на структурата	12 kN

### Таблица 2 – Проверки преди употреба и периодични прегледи

Проверки преди употреба	Извършват се преди всяка употреба. Поставете етикет „неизползваем“ и предайте на компетентно лице*, ако проверките преди употреба не са преминали успешно.
Етикети	Уверете се, че етикетите са четливи
Дата на преглед	Уверете се, че датата на следващия преглед не е минала <sup>4</sup>
Експлоатационен живот на продукта	Уверете се, че продуктът не е достигнал края на експлоатационния си живот
Индикатор за натоварване	Уверете се, че скобата за прикачване не се е задействала (фигура 1)
Общо състояние	Проверете за признаци на прекомерна повреда, износване, корозия или замърсяване. Проверете калъфа за прорези, изтъкване, разплетени/скъсани нишки, разкъсвания, изгаряния, плесен, обезцветяване или химическа атака. Инспектирайте цялата дължина на мрежата и потвърдете, че няма никакви скъсани, разплетени, срязани, износени или липсващи нишки. Потвърдете, че няма намаляване в ширината или дебелината на мрежата. Потвърдете, че няма гладки, обезцветени, блестящи, втвърдени или лъскави области, които показват излагане на топлина или химикали. Уверете се, че конекторите работят правилно.
Развиване / Прибиране	Инспектирайте развиването и прибирането на въжето, като изтеглите цялото въже и го оставите да се прибере в корпуса по контролиран начин. Движението на въжето трябва да е гладко и свободно (поддържайте леко обтягане по осигурителното въже, докато се прибира). Повторете три пъти.
Заклучване	Издърпайте рязко осигурителното въже – уверете се, че устройството се заключва – Повторете три пъти.
Конектор за сбруя	Уверете се, че щифтът е прибран изцяло между скобата и мрежата на сбруята и че не се вижда червена маркировка

### Таблица 3 – Материали

Компонент	Материал
Корпус	Поликарбонат
Барабан	Поликарбонат/алуминий
Заклучващ механизъм, застопорители, вирбелен модул	Неръждаема стомана
Основна пружина	Стомана
Осигурително въже	1,00" (25,4 mm) широко/0,14" (3,6 mm) дебело HMPE / Kevlar® Blend
Конектори	Стомана или алуминий
Енергиен абсорбатор	HMPE
Калъф на енергийния абсорбатор	Полипропилен/полиестер

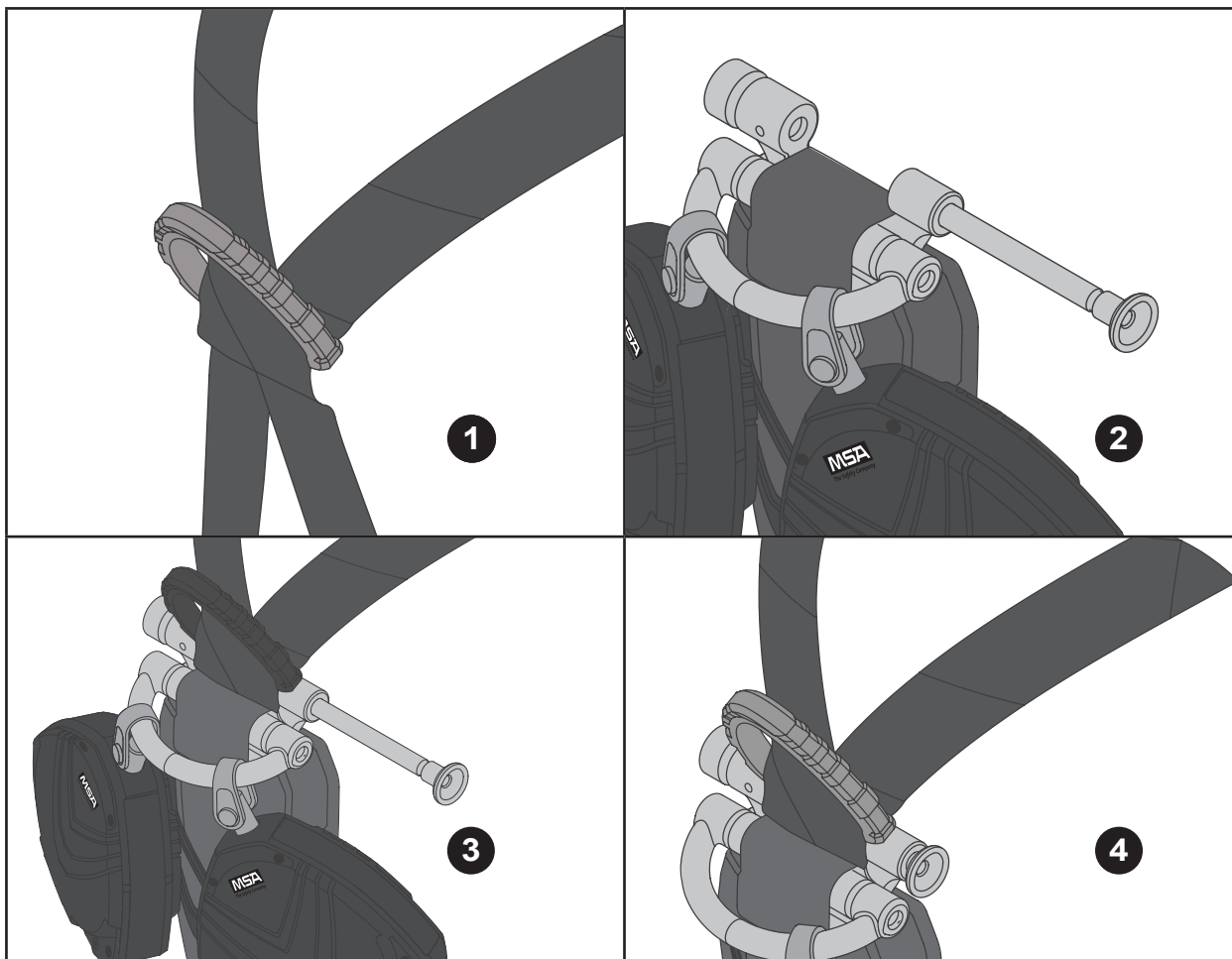

## Инструкции за нагласяне

Скобата за прикачване на V-EDGE PFL позволява свързване към сбруи MSA V-FORM™ и V-FIT™ точно под задния D-пръстен. Скобата трябва да се използва само за свързване на V-EDGE PFL към сбруята. Всякакви други устройства трябва да се свързват директно към D-пръстена на сбруята.

### Монтиране на V-EDGE PFL към сбруя за цяло тяло:

- ❶ Повдигнете задния гръбен D-пръстен на сбруята и издърпайте ремъците на мрежата през гръбния D-клин, докато се освободи достатъчно място за прокаране на щифта за закрепване между мрежата и гръбния D-клин.
- ❷ Издърпайте назъбеното (зелено) копче от лявата страна на скобата и го завъртете по посока, обратна на часовниковата стрелка. Издърпайте щифта на конектора на сбруята (зелено) от дясната страна, за да отворите скобата.
- ❸ Поставете рамената на скобата върху нагръдните ремъци на сбруята и прокарайте щифта на конектора на сбруята (зелено) зад нагръдните ремъци. Когато щифтът на конектора на сбруята е напълно зацепен, не трябва да се вижда червена маркировка на щифта.
- ❹ Издърпайте ремъците на сбруята назад през гръбната подложка, за да предотвратите провисване на мрежата.

### След монтажа и преди употребата V-EDGE PFL трябва да се провери от друг потребител.

1. Уверете се, че щифтът на конектора на сбруята е прокаран зад двата ремъка на мрежата на сбруята между двата отвора в гръбния D-клин.
2. Уверете се, че щифтът на конектора на сбруята е прибран изцяло в двете рамена на скобата и фиксиран на място; не трябва да се вижда червена маркировка на щифта.
3. Уверете се, че V-EDGE PFL е с монтаж в правилната ориентация, така че калъфът на енергийния абсорбатор да виси под скобата за прикачване.
4. Уверете се, че и двата ремъка на сбруята са обтегнати здраво и равномерно през гръбния D-клин.

## 1 Обща информация

Потребителите на V-EDGE PFL трябва да отговарят на изискванията за здравословно състояние и да са преминали подходящо обучение. V-EDGE PFL не трябва да се използват от бременни жени, непълнолетни лица и лица под

въздействието на алкохол или наркотици.

Инструкциите трябва да се запазят и предоставят на всички потребители на V-EDGE PFL на езика на целевата държава дори след препродажба. Неспазването на тези инструкции може да засегне правилното функциониране на продукта, довеждайки до сериозни наранявания или смърт.

Препоръчително е V-EDGE PFL да се използват само от едно лице.

MSA удостоверява, че този артикул е проверен цялостно и отговаря на всички изисквания и спецификации на стандартите, указани върху продукта. Този продукт отговаря на изискванията на Регламент 2016/425 относно ЛПС. Декларацията за съответствие може да бъде намерена на следната връзка: <https://MSAsafety.com/DoC>.

#### Подробности за гаранцията

Пълните правила и условия могат да бъдат прегледани в тази страница на продукта в сайта [MSAsafety.com](https://MSAsafety.com) чрез щракване върху раздела за литература.

## 2 Използване по предназначение и ограничения на продукта

V-EDGE PFL са предназначени за използване като свързващ елемент между сбруа за цяло тяло и анкерна точка (вж.

**Таблица 1** за изискванията към системата). Единственото допустимо устройство за задържане на тяло, което може да се използва с V-EDGE PFL, е сбруа за цяло тяло. Ако са доставени като част от цялостна система, компонентите не трябва да се заместват. V-EDGE PFL трябва да се използва само за предвидената цел, без да се надхвърлят ограниченията на продукта. Допълнителни пояснения можете да получите от MSA. Продуктът V-EDGE PFL е подходящ за вертикална или хоризонтална употреба в съответствие с допустимите места (**Таблица 4 или 5** (без ръб и с ръб)).

- За употреба само от един потребител с тегло в рамките на 60 – 140 kg (130 – 310 lbs), включително инструментите.
- V-EDGE PFL трябва да се пази от огън, киселини, разяждащи разтвори, както и от температури под  $-40^{\circ}\text{C}$  и над  $54^{\circ}\text{C}$  (под  $-40^{\circ}\text{F}$  и над  $130^{\circ}\text{F}$ )
- Осигурителното въже не трябва да докосва горещи повърхности (например горещи тръби), да се заплита в движещи се механизми или да има контакт с електрически опасности (например електропроводи)
- Не е подходящо за употреба върху нестабилни повърхности, дребнозърнести материали или съдържащи частици повърхности, като пясък или въглища, понеже недостатъчната скорост може да възпрепятства заключването в случай на падане
- Не трябва да се добавят допълнителни конектори за въже, тъй като това ще удължи осигурителното въже и ще увеличи свободното падане.

## 3 Монтаж и употреба

Трябва да има писмен спасителен план и средства за прилагането му за справяне с аварийни ситуации, които може да възникнат по време на употребата.

V-EDGE PFL трябва да се прикачва само с помощта на скобата на конектора на сбруята към мрежата на сбруята (вж.

**Инструкции за нагласяне**). Не прикачвайте допълнителни конектори между скобата и сбруята, не се опитвайте да заобиколите свързващата скоба и не осъществявайте директно свързване с механизма на V-EDGE PFL.

Уверете се, че и двата конектора на V-EDGE PFL са съвместими с приставките, към които се свързват (за предотвратяване на откъсване), и са напълно затворени и заключени преди употреба. Вж. **Таблица 1** за изискванията към системата.

Уверете се, че прикачването на V-EDGE PFL е извършено към съвместими анкери – гъвкави анкери, като например анкерни въжета или конзолни структури, може да засегнат способността на V-EDGE PFL да се заключи в случай на падане. За допълнителни пояснения се свържете с MSA.

По време на употреба осигурителното въже на V-EDGE PFL ще се обтяга и прибира без колебания. Не позволявайте на осигурителното въже да минава между краката или под ръцете ви или да се увива около структури. Ако осигурителното въже не се прибере по време на употреба, опънете го докрай и му позволете да се прибере бавно. Ако продължава на има колебания в прибирането на осигурителното въже, свържете се с MSA.

Конфигурацията на V-EDGE PFL за два крака има за цел да осигури на потребителя 100% привързване при движение из работната площадка. Един от двата крака трябва да бъде прикрепен към подходящ анкерен конектор, когато потребителят отива на друго място. На новото място прикрепете втория крак към подходящ анкерен конектор, преди да откочите първия крак.

Повторете този процес, докато не достигнете до местоназначението си

## 4 Употреба при водещ ръб

Употреба при водещ ръб: V-EDGE PFL е тестван за хоризонтална (водещ ръб) употреба над ръб от тип А чрез методите в CNB/P/11.060. Дефиницията за ръб от тип А е стоманен ръб с радиус  $r = 0,5\text{ mm}$  ( $0,020''$ ) без грапавини. Поради този тест оборудването може да се използва над подобни ръбове.

Конфигурациите за водещ ръб трябва да се използват само след изчерпване на всички други йерархични контроли, включително ограничителни системи и закрепвания над главата.

Преди употребата водещите ръбове трябва да бъдат оценени от квалифицирано лице. Избягвайте да работите, където осигурителното въже ще се търка непрекъснато или повторно в остри, твърди или абразивни ръбове. Ако оценката на риска сочи, че ръбът може да повреди осигурителното въже, елиминирайте контакта или защитете ръбовете чрез подложка или друго средство, преди да започнете работата.

Хоризонтална употреба или закрепване в краката на потребителя трябва да се избягва, когато е възможно, за да се предотврати вероятността от падане със залюляване и удар на потребителя в структура, което може да доведе до сериозно нараняване. За да се намали рискът от падане със залюляване, препоръчително е закрепването директно над потребителя.

Анкерните местоположения трябва да съответстват на Таблица 5, включително ъгъл на пренасочване  $\geq 90^\circ$  и връщане  $\geq 0^{**}$  mm (0 ft\*\*), осигурявайки правилното функциониране на устройството в случай на падане. Страничното движение от двете страни на централната ос трябва да се ограничи до максимум 1,5 m (5 ft), както е показано. Анкерната точка на V-EDGE PFL трябва да е на нивото на стъпалата на потребителя или по-високо. Не е разрешено изкачване над анкерната точка. (Вж. Таблица 5) Трябва да бъдат взети мерки за предотвратяване на употребата над ръбове, за които продуктът не е предназначен (например от срещуположната страна на закрепването или около ъгли). Ако е възможно падане през ръб, трябва да бъдат определени и оттренирани специални спасителни мерки. Трябва да се обмисли достъп до висияния потребител без допълнително натоварване или движение на осигурителното въже над ръба.

## 5 Клиренс на падане

Уверете се, че има достатъчен клиренс за предотвратяване на удар в препятствие или структура по време на падане. Недостатъчен клиренс или препятствия могат да попречат на функционирането на V-EDGE PFL. Прегледайте **Таблица 4** (вертикална и хоризонтална употреба) или **Таблица 5** (хоризонтална употреба с отчитане на ръба) за информация относно допустимите анкерни местоположения по отношение на потребителя и за изискванията за минимален клиренс. Клиренсът на падане се изчислява като вертикалното разстояние между работната платформа и първото препятствие под нея (например следващата платформа или земята). Предоставеният клиренс е за потребител, работещ в изправена позиция. Ако потребителят коленичи или се навежда надолу, ще бъде необходим допълнителен клиренс от 0,9 m (3 ft). Изискванията за клиренс, посочени в графиката в **Таблица 4**, се базират на условията на свободно падане. Наличието на препятствия (например структурни ръбове) може да намали изискванията за клиренс, но и да въведе допълнителни опасности, например вероятност от разкъсвания или наранявания при удар. Може да са необходими допълнителни клиренси, които да подсилят ефектите от падане със залюляване. Прикрепвайте V-EDGE PFL само към анкер, който може да се отклони или разгъне при падане, като например анкер или анкерно въже със собствена маса, където няма риск въжето да влезе в контакт с ръб. В подобни случаи допълнителното разгъване на анкера трябва да се добави към минималните клиренси, посочени в **Таблица 4** (без ръб). За да намалите вероятността от нараняване при падане, разстоянието на падане трябва да бъде минимизирано.

## 6 Почистване, поддръжка и съхранение

Ако е необходимо, външната повърхност на V-EDGE PFL и осигурителното въже могат да бъдат почистени с влажна кърпа и топла вода (макс.  $40^\circ\text{C}$ ) и оставени да изсъхнат по естествен път преди употреба. Прекомерното натрупване на замърсявания, боя и т.н. може да компрометират прибирането и якостта на осигурителното въже. Съхранявайте и транспортирайте V-EDGE PFL в хладна, суха и чиста среда, далеч от прах, масла и пряка слънчева светлина. По време на транспортирането устройството трябва да бъде защитено, за да се предотврати повреда или замърсяване. Проверявайте V-EDGE PFL след дълги периоди на съхранение, преди да започнете да използвате продукта отново. Когато не използвате продукта, го съхранявайте с напълно прибрано осигурително въже, тъй като дълги периоди на пълно обтягане може да отслабят прибиращата пружина. Ако осигурителното въже бъде освободено, то ще се прибере с висока скорост, като може да повреди вътрешните части и/или да предизвика гънки на осигурителното въже. Подвижните части на заключващите и другите карабинери и на скобата за прикачване може да изискват периодично смазване с проникващо масло с нисък вискозитет. Следвайте инструкциите на производителя на смазката. Не смазвайте прекомерно. Отстранете излишната смазка със суха, чиста кърпа.

## 7 Проверки преди употреба и периодичен преглед (Таблица 2)

Безопасността на потребителя зависи от непрекъснатата ефективност и издръжливост на оборудването, затова трябва да се извършват проверки преди всяка употреба. Периодичните прегледи трябва да се извършват от лице, различно от потребителя, което е компетентно\* в прегледа на V-EDGE PFL в съответствие с инструкциите на MSA за периодичен преглед. Интервалът се определя от употребата (**Таблица 7**), местните разпоредби или условията на средата и трябва да е поне веднъж годишно. Трябва да се пази архив с резултатите от прегледите. Примерен регистър на периодичните прегледи може да бъде изтеглен от тази страница на продукта на сайта [MSAsafety.com](http://MSAsafety.com) чрез щракване върху раздела за литература.

**Таблица 7** Интервал за периодичен преглед

Употреба	Интервал
Рядко до слабо	Веднъж в годината (на 12 месеца)
Средно до силно	Два пъти до веднъж в годината (на 6 – 12 месеца)
Сериозно до непрекъснато	Четири пъти до два пъти в годината (на 3 – 6 месеца)

*Употребата трябва да се определи от компетентно лице\*.*

V-EDGE PFL не може да се ремонтира. V-EDGE PFL не трябва да се видоизменя и не трябва да се добавят компоненти към продукта. Ако V-EDGE PFL е бил подложен на спиране на падане, ако не е в състояние да премине проверка, ако е открит проблем или ако съществуват съмнения относно пригодността на V-EDGE PFL, продуктът трябва да се обозначи с "НЕИЗПОЛЗВАЕМО" и да бъде изхвърлен в съответствие с местните разпоредби.

### Максимален живот на продукта:

Дали използването на продукта може да продължи, зависи от преминаването на проверките преди употреба и периодичните прегледи. Експлоатационният живот може да бъде скъсен от честотата и условията на използване или местните разпоредби.

\* Компетентно лице: лице, различно от потребителя, което е компетентно в извършването на преглед на ЛПС в съответствие с инструкциите на MSA.

\*\* Уверете се, че разстоянието на отстъпа отговаря на изискванията в ръководството за анкерни конектори и че разположението не позволява на конектора на осигурителното въже да се докосва до предния ръб в случай на падане.

## VAROVÁNÍ

Národní normy a státní, zemské a federální zákony vyžadují, aby byl uživatel před používáním produktu proškolen. Použijte tento návod jako součást školení bezpečnosti práce. Tento návod musí být uživateli poskytnut před použitím produktu a uživatel si ho musí ponechat u sebe, aby do něho mohl v případě potřeby nahlédnout. Uživatel si musí přečíst, pochopit (nebo si nechat vysvětlit) a dodržovat všechny pokyny, štítky, označení a upozornění dodané s produktem a s produkty, které jsou určeny pro použití s tímto produktem.

**NEUPOSLECHNUTÍ TOHOTO VAROVÁNÍ MŮŽE VÉST K ZÁVAŽNÉMU ZRANĚNÍ NEBO ÚMRTÍ.**

**Tabulka 1 – Požadavky na systém**

Komponent	EN
Norma pro kotevní konektory	EN 795 nebo TS 16415
Norma pro postroje	EN 361
Norma pro konektory	EN 362
Minimální pevnost	12 kN

**Tabulka 2 – Kontroly před použitím a pravidelná kontrola**

Kontroly před použitím	Provádí se před každým použitím. Pokud je kontrola před použitím neúspěšná, označte produkt jako „nepoužitelný“ a předejte ho kompetentní osobě*.
Štítky	Štítky musí být čitelné.
Datum kontroly	Nesmí být překročeno datum příští kontroly <sup>4</sup> .
Životnost produktu	Zkontrolujte, zda produkt nedosáhl konce životnosti.
Indikátor zatížení	Zkontrolujte, zda nedošlo k aktivaci držáku pro připevnění (Obr. 1).
Obecný stav	Zkontrolujte ohledně známek nadměrného poškození, opotřebení, koroze nebo kontaminace. Zkontrolujte pouzdro ohledně známek proříznutí, oděru, roztřepených / přetržených pramenů lana, roztržení, popálení, deformace, ztráty barvy nebo poškození chemikáliemi. Zkontrolujte celou délku lana a ověřte, zda se na laně nevyskytují prasklé, roztřepené, přefříznuté, rozedřené nebo chybějící prameny. Zkontrolujte, zda není někde zmenšena šířka nebo tloušťka lana. Zkontrolujte, zda se na laně nevyskytují hladká, odbarvená, lesklá, ztvrdlá nebo sklovitá místa, která naznačují působení horka nebo chemických látek. Zkontrolujte správnou funkci konektorů.
Vytahování / Navíjení	Zkontrolujte vytahování a navíjení lana tak, že vytáhnete celou délku lana a necháte lano kontrolovaně navinout zpátky do pouzdra. Práce s lanem musí být hladká a plynulá (při zatahování udržujte záchranné lano mírně napnuté). Opakujte třikrát.
Zablokování	Zatáhněte prudce za lano a zkontrolujte, zda se zařízení zablokuje. Opakujte třikrát.
Připojení postroje	Kolík musí být úplně zasunut mezi držákem a popruhy postroje a nesmí být vidět červená značka.

**Tabulka 3 – Materiály**

Komponent	Materiál
Pouzdro	Polykarbonát
Buben	Polykarbonát / Hliník
Zamykací mechanismus, západky, otočný blok	Nerezová ocel
Hlavní pružina	Ocel
Záchranné lano	Šířka 1,00" (25,4 mm) / 0,14" (3,6 mm) silná směs HMPE / Kevlar®
Konektory	Ocel nebo hliník
Tlumič nárazů	HMPE
Pouzdro tlumiče nárazů	Polypropylen / Polyester

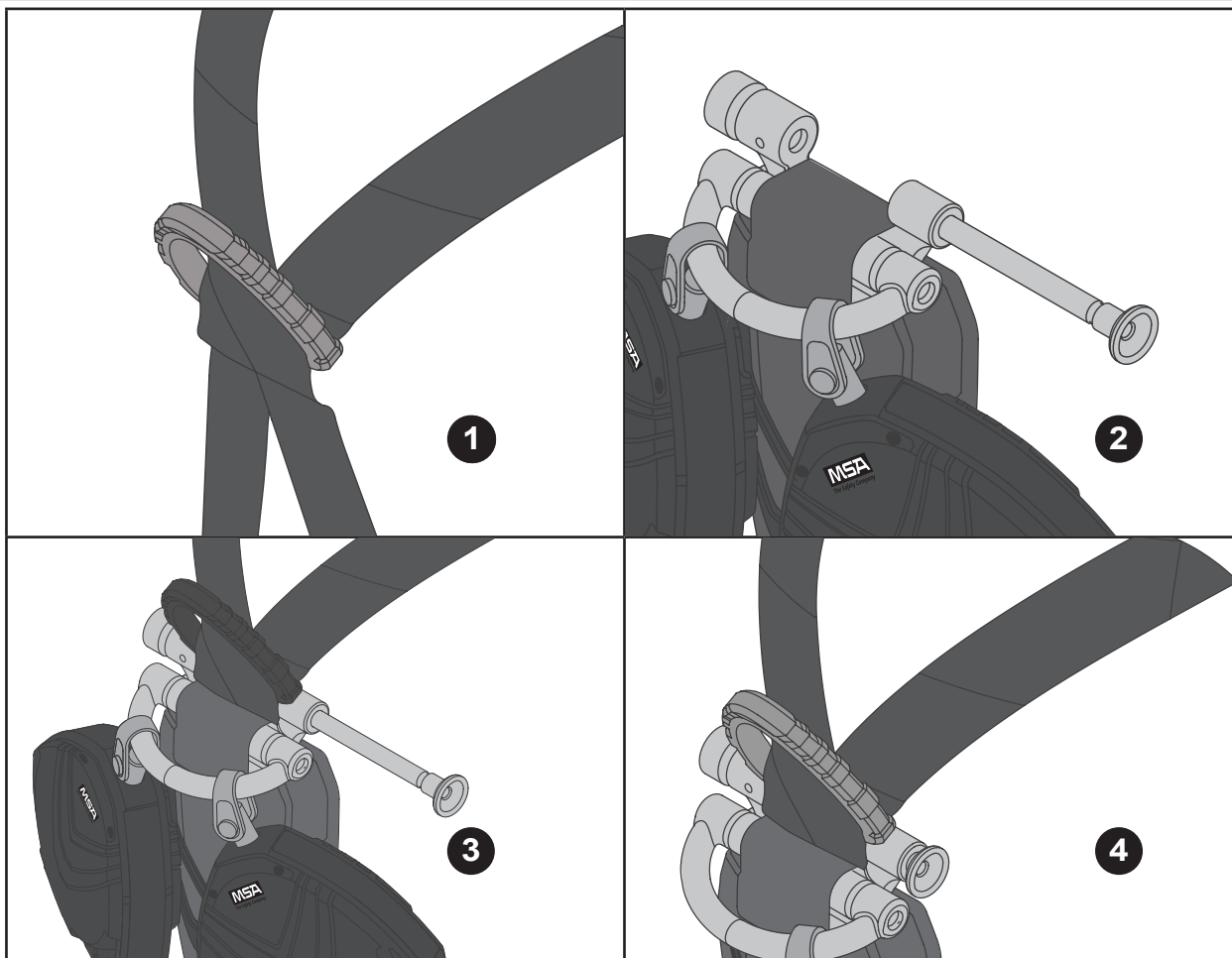

## Pokyny k nasazení

Držák pro připevnění V-EDGE PFL umožňuje připojení k postrojům MSA V-FORM™ a V-FIT™ těsně pod zadním D kroužkem. Držák se smí použít pouze pro připojení V-EDGE PFL k postroji. Veškerá jiná zařízení se připojují přímo k D kroužku postroje.

### Postup připojení V-EDGE PFL k celotělovému postroji:

- ❶ Zvedněte zadní D kroužek na postroji a protáhněte popruhy postroje zádovou D destičkou tak, aby byl k dispozici dostatek místa k protažení připojovacího kolíčku mezi popruhy a zádovou D destičkou.
- ❷ Zatáhněte za (zelený) rýhovaný knoflík na levé straně držáku a otočte ho proti směru chodu hodinových ručiček. Vytáhněte (zelený) kolíček konektoru postroje napravo a otevřete držák.
- ❸ Umístěte ramena držáku kolem řemínků kolem trupu postroje a protáhněte (zelený) kolíček konektoru postroje za řemínky kolem trupu. Když bude kolíček konektoru postroje úplně zasunutý, nesmí být na něm vidět červená značka.
- ❹ Protáhněte řemínky postroje opět zádovou destičkou, abyste eliminovali vůli popruhů.

### Po instalaci a před použitím musí produkt V-EDGE PFL zkontrolovat druhý uživatel.

1. Zkontrolujte, zda je kolíček konektoru postroje protažený za oběma řemínky popruhů postroje mezi dvěma otvory v zádové D destičce.
2. Zkontrolujte, zda je kolíček konektoru postroje úplně zasunutý skrze obě ramena držáku a zajištěný; nesmí být na něm vidět červená značka.
3. Zkontrolujte, zda je produkt V-EDGE PFL nainstalován se správnou orientací tak, že pouzdro tlumiče nárazů je zavěšeno pod držákem pro připevnění.
4. Zkontrolujte, zda jsou oba řemínky postroje pevně a stejnoměrně dotažené skrz zádovou D destičku.

## 1 Všeobecné informace

Uživatelé zařízení V-EDGE PFL musí být zdraví a vhodně trénovaní. Zařízení V-EDGE PFL nesmí používat těhotné ženy, nezletilé osoby či osoby pod vlivem alkoholu nebo drog.

Všichni uživatelé zařízení V-EDGE PFL musí mít k dispozici návod k použití v jazyce země určení – i v případě dalšího prodeje. Nedodržení pokynů v návodu může mít negativní dopad na funkci produktu a následkem může být vážný úraz nebo smrt.

Doporučujeme používat zařízení V-EDGE PFL jako produkt pro osobní použití jedním uživatelem.

Společnost MSA potvrzuje, že položka byla plně zkontrolována a splňuje veškeré požadavky a specifikace norem vyznačených na produktu. Produkt splňuje požadavky Nařízení o osobních ochranných prostředcích 2016/425. Prohlášení o shodě je uloženo pod následujícím odkazem: <https://MSAsafety.com/DoC>.

### Podrobnosti o záruce

Úplné podmínky najdete na stránce produktu na webu [MSAsafety.com](https://MSAsafety.com) a zobrazíte je klepnutím na kartu Literatura.

## 2 Účel použití a omezení produktu

Zařízení V-EDGE PFL slouží jako spojovací prvek mezi celotělovým postrojem a kotevním bodem (požadavky na systém jsou uvedeny v **Tabulce 1**). Celotělový postroj je jediné přijatelné vybavení pro držení těla, které lze použít se zařízením V-EDGE PFL. Pokud se dodává jako součást kompletního systému, komponenty nelze vyměnit. Zařízení V-EDGE PFL smí být používáno pouze k určenému účelu a nikdy mimo limity jeho použití. Další informace lze získat od společnosti MSA. Zařízení V-EDGE PFL se hodí k vertikálnímu i horizontálnímu použití na povolených místech (**Tabulka 4 nebo 5** (bez použití u hrany a při použití u hrany)).

- Pouze pro jednoho uživatele o hmotnosti 60 až 140 kg (130 až 310 lbs) (včetně nástrojů).
- Zařízení V-EDGE PFL musí být chráněno před ohněm, kyselinami, žíravými roztoky nebo teplotami mimo rozsah -40 až 54 °C (-40 až 130 °F).
- Záchrané lano nesmí přijít do kontaktu s horkými povrchy (například horkými trubkami), zamotat se do pohyblivých strojů nebo přijít do kontaktu s elektroinstalací (například silnoproudým vedením).
- Není vhodné pro použití na nestabilních površích, jemnozrnných materiálech nebo částicových površích jako je písek nebo uhlí, protože nedostatečná rychlost může zabránit zablokování v případě pádu.
- Nesmí se přidávat další lanové konektory, protože by došlo k prodloužení záchraného lana a prodloužení dráhy volného pádu.

## 3 Instalace a použití

Je potřeba mít připravený písemný plán záchrany a prostředky k jeho realizaci, aby bylo možné řešit nouzové situace, které mohou nastat během používání zařízení.

Zařízení V-EDGE PFL se smí připojit pouze pomocí konektoru postroje k popruhům postroje (viz **Pokyny k nasazení**). Nepřipojujte mezi držák a postroj další konektory a nepokoušejte se obejít spojovací držák nebo provést připojení přímo k mechanismu zařízení V-EDGE PFL.

Oba konektory zařízení V-EDGE PFL musí být kompatibilní s připojovacími body, ke kterým se připojuje (aby se zabránilo rozvinutí), a před použitím musí být úplně zavřené a zajištěné. Požadavky na systém jsou uvedeny v **Tabulce 1**.

Zařízení V-EDGE PFL musí být připevněné ke kompatibilním konektorům – flexibilní ukotvení, jako jsou kotevní lana nebo nosníkové konstrukce, mohou negativně ovlivnit schopnost zablokování zařízení V-EDGE PFL v případě pádu. Další informace získáte od společnosti MSA.

Při použití se záchrané lano V-EDGE PFL bez otálení vytahuje a zatahuje. Neprotahujte záchrané lano mezi nohama nebo pod pažemi a neomotávejte ho kolem konstrukcí. Pokud se záchrané lano během použití nenavine, úplně ho vytáhněte a nechte ho pomalu navinout. Pokud se záchrané lano nadále řádně nenavívá, kontaktujte společnost MSA.

Dvoudílná konfigurace V-EDGE PFL slouží k tomu, aby zajistila uživatelům 100% jistěni při pohybu po pracovišti. Když se uživatel přesouvá na nové místo, jeden díl se musí připojit ke vhodnému kotevnímu konektoru. Na novém místě připevněte druhý díl ke vhodnému kotevnímu konektoru předtím, než odpojíte první díl.

Tento proces opakujte, dokud se nedostanete do cíle.

## 4 Použití u náběžné hrany

Použití u náběžné hrany: Zařízení V-EDGE PFL bylo testováno pro horizontální (náběžná hrana) použití přes hranu typu A pomocí metod popsanych v normě CNB/P/11.060. Hrana typu A je definována jako ocelová hrana s poloměrem  $r = 0,5 \text{ mm}$  ( $0,020''$ ) bez drsných okrajů. Na základě tohoto testu je možné používat zařízení přes podobné hrany.

Konfigurace pro náběžné hrany se smí používat až poté, co byla vyčerpána veškerá jiná hierarchie zařízení, včetně zadržovacích systémů a ukotvení nad hlavou.

Před použitím musí náběžné hrany zhodnotit kvalifikovaná osoba. Nepracujte na místech, kde by bylo záchrané lano trvale nebo opakovaně vystaveno odírání o ostré, tvrdé nebo odírající hrany. Jestliže odhad rizika označí hranu za takovou, která může záchrané lano poškodit, před zahájením práce takovému kontaktu zabraňte nebo chráňte hrany podložkou nebo jinými prostředky.

Horizontální použití nebo ukotvení v úrovni nohou uživatele je nutné maximálně omezit, aby se zabránilo potenciálnímu pádu zhoupenutím a možnosti, že uživatel narazí do konstrukce, což by mohlo mít za následek vážný úraz. Aby se zabránilo riziku pádu zhoupenutím, je nejlepší provést ukotvení přímo nad uživatelem.

Umístění ukotvení by mělo odpovídat Tabulce 5 včetně úhlu změny směru  $\geq 90^\circ$  a odsazení  $\geq 0''$  mm (0 ft\*\*), aby byla zajištěna správná funkce zařízení v případě pádu. Boční pohyby na obě strany od středové osy musí být omezeny maximálně na 1,5 m (5 ft) (viz obrázek). Kotevní bod zařízení V-EDGE PFL musí být na úrovni nohou uživatele nebo výše. Šplhání nad kotevní bod není povoleno. (viz Tabulka 5) Je potřeba podniknout opatření, aby se zabránilo neúmyslnému použití přes hrany (například na druhé straně ukotvení nebo za rohem).



Pokud je možný pád přes hranu, je nutné definovat speciální záchranná opatření a nacvičit je. Je nutné uvážit, jak bude možné dostat se k zavěšenému uživateli, aniž by se záchranné lano dále zatěžovalo nebo posouvalo přes hranu.

## 5 Prostor pro pád z výšky

Je nutné zajistit dostatečný volný prostor, aby se zabránilo nárazu do překážky nebo konstrukce při pádu. Nedostatečný volný prostor nebo překážky mohou zabránit správnému fungování zařízení V-EDGE PFL.

Povolená umístění ukotvení v souvislosti s uživatelem a požadavky na minimální volný prostor najdete v Tabulce 4 (Vertikální a horizontální použití) nebo Tabulce 5 (Horizontální použití u hrany). Prostor pro pád z výšky se počítá jako vertikální vzdálenost mezi pracovní plošinou a první překážkou pod ní (například další plošinou nebo zemí). Volný prostor se uvádí z hlediska stojícího uživatele. Pokud uživatel klečí nebo je sehnutý, je nutné připočítat dalších 0,9 m.

Požadavky na volný prostor uvedené v grafu v Tabulce 4 jsou založeny na podmínkách volného pádu. Přítomnost překážek (například hran konstrukce) může omezit požadavky na volný prostor, ale může přinést další rizika, například potenciální tržné rány nebo úrazy způsobené nárazem. Další volný prostor může být vyžadován kvůli možnosti pádu zhroupením.

Zařízení V-EDGE PFL připojujte pouze ke kotvě, která se může při pádu odklonit nebo rozvinout, například kotvě pro mrtvou hmotnost nebo kotevnímu lanu, kde nehrozí riziko kontaktu lana s hranou. V takových případech je nutné připočítat další rozvinutí kotvy k požadavkům na minimální volný prostor specifikovaným v Tabulce 4 (bez hrany).

Prostor pro pád z výšky je nutné minimalizovat, aby se snížil potenciál rizika úrazu při pádu.

## 6 Čištění, údržba a skladování

V případě potřeby je možné očistit vnější povrch a lano zařízení V-EDGE PFL hadříkem navlhčeným v teplé vodě (max. 40 °C) a nechat ho před použitím samovolně uschnout. Nadměrné znečištění, nánosy barvy a podobně mohou negativně ovlivnit zatahování i pevnost lana.

Zařízení V-EDGE PFL skladujte či přepravujte v chladném, suchém, čistém prostředí, kde na něj nepůsobí prach, olej a přímé sluneční světlo. Během přepravy je nutné zařízení chránit před poškozením nebo kontaminací. Po dlouhém skladování zkontrolujte zařízení V-EDGE PFL předtím, než se začne znovu používat.

Když se zařízení nepoužívá, skladujte ho se zcela zataženým záchranným lanem, protože dlouhodobé úplné vytažení může zeslabit vratnou pružinu. Uvolněné záchranné lano se navíjí vysokou rychlostí a potenciálně může dojít k poškození interních částí nebo se lano může zauzlovat.

Pohyblivé díly otočných karabin, karabin a držáku pro připevnění bude možná zapotřebí pravidelně mazat olejem s nízkou viskozitou. Dodržujte pokyny výrobce maziva. Nemažte nadměrně. Přebytečné mazivo otřete čistou suchou utěrkou.

## 7 Kontroly před použitím a pravidelná kontrola (Tabulka 2)

Bezpečnost uživatele závisí na trvalé účinnosti a odolnosti zařízení, proto je před každým použitím potřeba provést kontroly. Pravidelné prohlídky musí provádět jiná osoba než uživatel, která je kompetentní\* k prohlídkám zařízení V-EDGE PFL, v souladu s pokyny společnosti MSA pro pravidelné kontroly. Interval je dán používáním (Tabulka 7), místními předpisy nebo povětrnostními podmínkami a musí se provádět nejméně jednou ročně.

Výsledky kontroly je nutné zaznamenat. Příklad zápisu o pravidelné kontrole lze stáhnout ze stránky produktu na webu

**MSAsafety.com** klepnutím na kartu Literatura.

**Tabulka 7 - Interval pravidelné kontroly**

Použití	Interval
Nepříliš časté až lehké	Jednou ročně (12 měsíců)
Střední až náročné	Jednou za půl roku až za rok (6–12 měsíců)
Velmi náročné až nepřetržité	Jednou za čtvrt až za půl roku (3–6 měsíců)

*oužití musí stanovit kompetentní osoba\*.*

Zařízení V-EDGE PFL nelze opravit. Zařízení V-EDGE PFL nelze měnit ani k němu nic přidávat. Pokud bylo zařízení V-EDGE PFL použito při pádu, nelze provést jeho kontrolu, byl identifikován problém nebo existují jakékoli pochybnosti o použitelnosti zařízení V-EDGE PFL, je třeba ho označit jako „NEPOUŽITELNÉ“ a zlikvidovat podle místních předpisů.

**Maximální životnost produktu:**

Používání produktu závisí na úspěšných kontrolách před použitím a pravidelných prohlídkách. Životnost může být zkrácena četností a podmínkami používání nebo místními předpisy.

\* *Kompetentní osoba: jiná osoba než uživatel, která je kompetentní ke kontrole osobních ochranných prostředků v souladu s pokyny MSA.*

\*\* *Vzdálenost při pádu musí splňovat požadavky uvedené v návodu ke kotevnímu konektoru a nastavení nesmí umožnit kontakt konektoru záchranného lana s náběžnou hranou v případě pádu.*

## ⚠️ WARNUNG

Gemäß den nationalen Normen und der Gesetzgebung von Bund, Ländern und Gemeinden muss der Benutzer vor dem Einsatz dieses Produktes geschult werden. Verwenden Sie dieses Handbuch im Rahmen eines Sicherheitsschulungsprogramms für Benutzer, unter Berücksichtigung derer Tätigkeit. Diese Gebrauchsanleitung muss den Benutzern vor Einsatz des Produkts zur Verfügung gestellt und zum schnellen Nachschlagen griffbereit aufbewahrt werden. Alle Anleitungen, Etiketten, Kennzeichnungen, Markierungen und Warnungen, die mit diesem Produkt oder mit anderen Produkten, die zum Einsatz damit vorgesehen sind, geliefert wurden, muss der Benutzer gelesen und verstanden (oder erklärt bekommen) haben.

**NICHTBEACHTUNG KANN ZU SCHWEREN VERLETZUNGEN VON PERSONEN ODER ZUM TOD FÜHREN.**

**Tabelle 1 – Systemanforderungen**

Bauteil	EN
Norm für Anschlageneinrichtung	EN 795 und/oder TS 16415
Norm für Gurte	EN 361
Norm für Verbindungselemente	EN 362
Mindestfestigkeit von Konstruktionen	12 kN

**Tabelle 2 – Prüfungen vor der Verwendung und regelmäßige Prüfungen**

Prüfungen vor der Verwendung	Durchgeführt vor jedem Einsatz. Als „nicht verwendbar“ kennzeichnen und einer kompetenten Person* übergeben, wenn die Anforderungen bei der Prüfung vor der Verwendung nicht erfüllt werden.
Etiketten	Sicherstellen, dass Etiketten lesbar sind
Prüfdatum	Sicherstellen, dass das nächstfolgende Prüfdatum nicht abgelaufen ist <sup>4</sup>
Produktnutzungsdauer	Sicherstellen, dass die Produktnutzungsdauer nicht überschritten wurde
Lastanzeige	Sicherstellen, dass die Befestigungshalterung nicht ausgelöst hat (Abbildung 1)
Allgemeine Bedingungen	Auf Anzeichen von übermäßiger Beschädigung, Abnutzung, Korrosion oder Verunreinigung prüfen. Gurttasche auf Anzeichen von Schnitten, Abrieb, Ausfransen/defekten Strängen, Rissen, Brandstellen, Schimmel, Verfärbung oder chemischer Einwirkungen prüfen. Prüfen Sie das Gewebe über seine ganze Länge und stellen Sie sicher, dass es nicht gerissen, ausgefranst oder abgescheuert ist, keine Schnitte aufweist und keine Fäden fehlen. Sicherstellen, dass die Breite oder Stärke des Gewebes nicht abgenommen hat. Sicherstellen, dass es keine glatten, verfärbten, blanken, verhärteten oder zugewetzten Bereiche gibt, die darauf hinweisen, dass das Material Hitze oder Chemikalien ausgesetzt war. Korrekte Funktion der Verbindungselemente sicherstellen.
Herausziehen / Einzug	Überprüfen Sie das Heraus- und Einziehen der Leine. Ziehen Sie dazu die Leine vollständig aus dem Gehäuse heraus und sorgen Sie dafür, dass sie kontrolliert eingezogen wird. Die Handhabung der Leine muss gleichmäßig und verzögerungsfrei vonstatten gehen (halten Sie eine leichte Spannung an der Rettungsleine aufrecht, wenn sie eingezogen wird). Den Vorgang dreimal wiederholen.
Sperrfunktion	Ruckartig am Rettungsseil ziehen – sicherstellen, dass das Gerät blockiert – Den Vorgang dreimal wiederholen.
Gurtverbindung	Sicherstellen, dass der Bolzen komplett zwischen Halterung und Bändern des Gurts sitzt und keine rote Markierung sichtbar ist

**Tabelle 3 – Materialien**

Bauteil	Material
Gehäuse	Polycarbonat
Trommel	Polycarbonat / Aluminium
Sperrmechanismus, Sperrklinken, Drehgelenkgruppe	Edelstahl
Hauptfeder	Stahl
Rettungsseil	25,4 mm (1,00 Zoll) breit / 3,6 mm (0,14 Zoll) stark HMPE/Kevlar®-Gemisch
Verbindungselemente	Stahl oder Aluminium
Falldämpfer	HMPE
Falldämpfer-Gurttasche	Polypropylen / Polyester

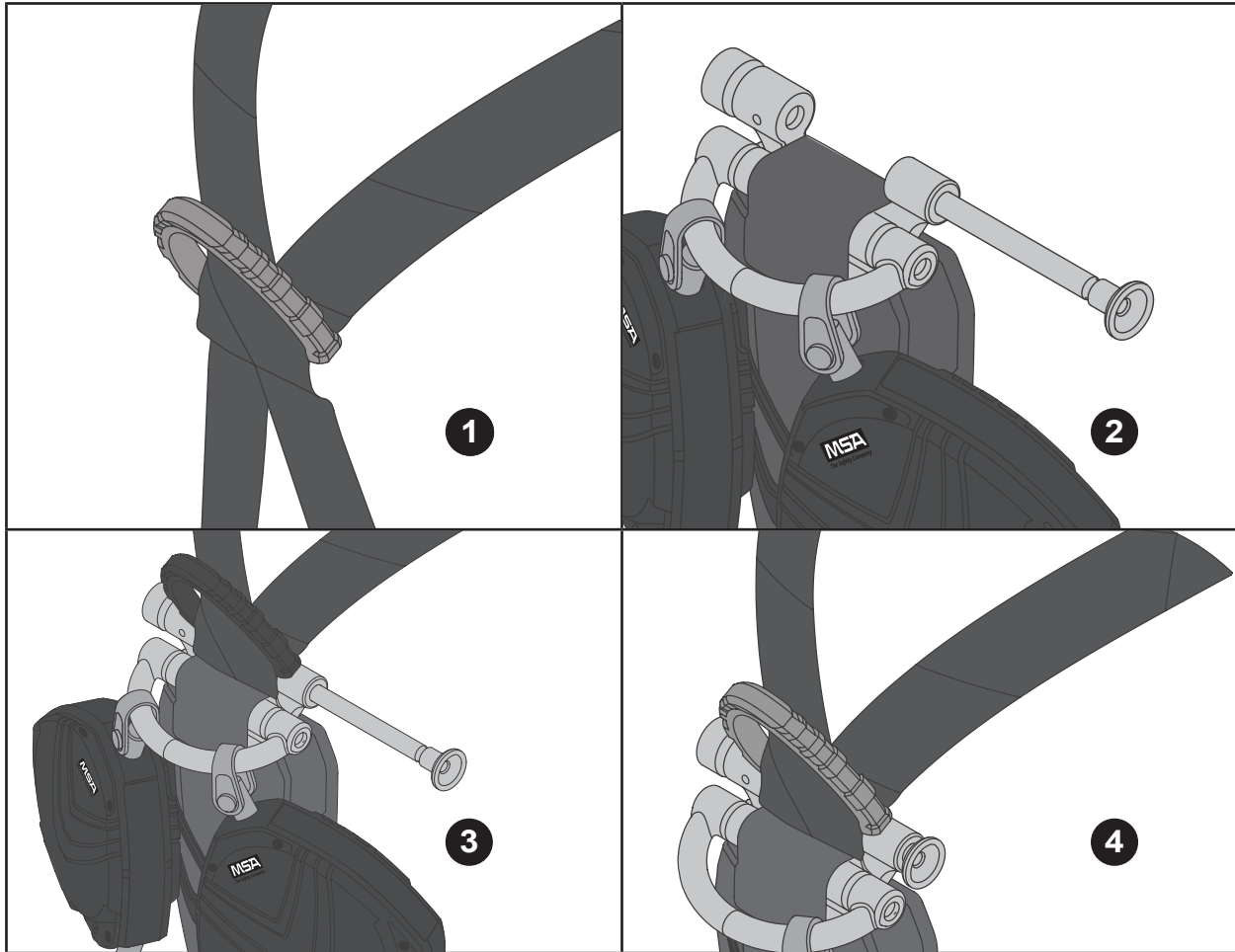

## Montageanleitung

Die V-EDGE-PFL-Befestigungshalterung kann mit MSA V-FORM™- und V-FIT™-Gurten direkt unter dem hinteren D-Ring verbunden werden. Die Halterung darf nur für die Befestigung des V-EDGE PFL am Auffanggurt verwendet werden. Alle anderen Geräte müssen direkt am D-Ring des Auffanggurts befestigt werden.

### Anbringen des V-EDGE PFL an einen Auffanggurt:

- ❶ Den Rücken-D-Ring am Auffanggurt anheben und die Gurtbänder durch die Rücken-D-Scheibe ziehen, bis genügend Platz ist, um den Verbindungsbolzen zwischen dem Gurtband und der Rücken-D-Scheibe hindurchzuschieben.
- ❷ Die (grüne) Rändelschraube an der linken Seite der Halterung ziehen und dann gegen den Uhrzeigersinn drehen. Den (grünen) Gurtverbindungsbolzen nach rechts ziehen, um die Halterung zu öffnen.
- ❸ Die Seiten der Halterung über die Rumpfbänder des Auffanggurts legen und den (grünen) Gurtverbindungsbolzen für die Bänderung hinter den Rumpfbändern hindurchschieben. Wenn der Gurtverbindungsbolzen vollständig eingeschoben ist, dürfen keine roten Markierungen auf dem Bolzen zu sehen sein.
- ❹ Die Bänder des Gurts wieder durch das Rückenpolster ziehen, sodass das Gurtband stramm ist.

**Nach dem Anbringen und vor dem Einsatz muss der V-EDGE PFL von einem zweiten Benutzer überprüft werden.**

1. Sicherstellen, dass der Gurtverbindungsbolzen hinter beiden Bändern des Gurts zwischen zwei Schlitzen in der Rücken-D-Scheibe verläuft.
2. Sicherstellen, dass der Gurtverbindungsbolzen komplett in beide Seiten der Halterung eingeschoben und in dieser Position gesperrt ist. Es darf keine rote Markierung auf dem Bolzen zu sehen sein.
3. Sicherstellen, dass der V-EDGE PFL richtig herum angebracht ist, sodass die Falldämpfertasche unter der Befestigungshalterung hängt.
4. Sicherstellen, dass beide Bänder des Gurts straff und gleichmäßig durch die Rücken-D-Scheibe gezogen sind.

## 1 Allgemeine Informationen

Benutzer des V-EDGE PFL müssen einen guten Gesundheitszustand haben und angemessen geschult sein. Der V-EDGE PFL darf nicht von schwangeren Frauen, Minderjährigen oder unter Einfluss von Alkohol und Drogen verwendet werden.

Die Anweisungen müssen aufbewahrt und auch bei Weiterverkauf allen Benutzern des V-EDGE PFL in der Sprache des Ziellands zur Verfügung gestellt werden. Nichtbeachtung dieser Anweisungen kann die Funktionalität des Produkts beeinträchtigen und zu schweren Verletzungen oder zum Tod führen.

Es wird empfohlen, den V-EDGE PFL als persönlichen Ausrüstungsgegenstand zu handhaben.

MSA bescheinigt, dass dieser Artikel vollständig geprüft wurde und den Anforderungen und Vorgaben der auf dem Produkt angegebenen Normen vollständig entspricht. Dieses Produkt erfüllt die Anforderungen der PSA-Verordnung 2016/425.

Die Konformitätserklärung ist unter folgendem Link abrufbar: <https://MSAsafety.com/DoC>.

### Garantie

Die vollständigen Garantiebedingungen können auf der Produktwebseite auf [MSAsafety.com](https://MSAsafety.com) unter „Downloads“ heruntergeladen werden.

## 2 Verwendungszweck und Produktbeschränkungen

V-EDGE-PFL-Produkte sind für die Verwendung als Verbindungselement zwischen einem Auffanggurt und einem Anschlagpunkt bestimmt (siehe **Tabelle 1** für Systemanforderungen). Ein Auffanggurt ist die einzige zulässige Vorrichtung zum Halten des Körpers, mit der ein V-EDGE PFL verwendet werden kann. Wenn das Produkt als Teil eines Gesamtsystems geliefert wird, dürfen keine einzelnen Bauteile ausgetauscht werden. Der V-EDGE-PFL darf nur zu seinem vorgesehenen Zweck und niemals außerhalb seiner Beschränkungen eingesetzt werden. Weitere Informationen erhalten Sie bei MSA. Der V-EDGE-PFL dient zur senkrechten und waagrechten Verwendung, je nach absturzgefährdeter Stelle (**Tabelle 4 oder 5** (mit und ohne Kante)).

- Nur für Einzelbenutzer im Gewichtsbereich von 60–140 kg (130–310 lbs), einschließlich Werkzeuge.
- Der V-EDGE PFL muss vor Feuer, sauren und basischen Lösungen und Temperaturen außerhalb des Bereichs von -40 °C bis 54 °C (-40 °F bis 130 °F) geschützt werden
- Das Rettungsseil darf nicht mit heißen Oberflächen (wie heißen Leitungen) in Berührung kommen, sich in bewegenden Maschinen verfangen oder in Kontakt mit gefährlicher Spannung kommen (wie Stromleitungen)
- Nicht geeignet für die Verwendung auf instabilen Oberflächen und auf Oberflächen aus feinkörnigen Materialien oder Partikeln wie Sand oder Kohle, da eine unzureichende Geschwindigkeit das Bremsen beim Fallen verhindern kann
- Zusätzliche Verbindungsmittel dürfen nicht angebaut werden, da dies das Rettungsseil verlängern und den freien Fall erhöhen würde.

## 3 Befestigung und Verwendung

Ein schriftlicher Rettungsplan und die Mittel zu dessen Umsetzung müssen vorhanden sein, um in eventuellen Notfällen während der Verwendung handeln zu können.

Der V-EDGE PFL darf nur mittels der vorgesehenen Gurtbefestigungshalterung an den Gurtbändern befestigt werden (siehe **Montageanleitung**). Keine zusätzlichen Verbindungselemente zwischen der Halterung und dem Gurt anbringen oder versuchen, die Befestigungshalterung zu umgehen oder direkt mit dem V-EDGE PFL-Mechanismus zu verbinden.

Sicherstellen, dass beide V-EDGE-PFL-Verbinder mit den Halterungen kompatibel sind, an denen sie befestigt werden (um Heraushebeln zu vermeiden), und dass sie vor dem Einsatz komplett geschlossen und verriegelt sind. Siehe **Tabelle 1** zu Systemanforderungen.

Sicherstellen, dass der V-EDGE PFL an kompatiblen Anschlagpunkten befestigt ist – flexible Anschlagpunkte wie Anschlagseile oder Ausleger können die Sperrfunktion des V-EDGE PFL bei einem Fall beeinträchtigen. Wenden Sie sich zur weiteren Klärung an MSA.

Während des Einsatzes wird das Rettungsseil des V-EDGE PFL verzögerungsfrei ein- und ausgezogen. Das Rettungsseil darf nicht zwischen den Beinen oder unter den Armen entlanglaufen oder um Baukonstruktionen gelegt werden. Wenn das Rettungsseil im Einsatz nicht richtig eingezogen wird, das Seil ganz herausziehen und langsam einziehen lassen. Wenn das Rettungsseil immer noch verzögert eingezogen wird, wenden Sie sich bitte an MSA.

Der V-EDGE PFL in zwischenkliger Konfiguration ermöglicht dem Benutzer eine durchgehende Sicherung zu 100 %, während er sich am Arbeitsplatz bewegt. Einer der Schenkel muss mit einem geeigneten Anschlagpunkt verbunden sein, während der Benutzer zur neuen Position wechselt. An der neuen Position zuerst den zweiten Schenkel mit einem geeigneten Anschlagpunkt verbinden und dann den ersten Schenkel trennen.

Diesen Prozess wiederholen, bis die Zielposition erreicht ist.

## 4 Anwendung an vorspringenden Kanten

Anwendung an vorspringenden Kanten: Der V-EDGE PFL wurde nach den Methoden der CNB/P/11.060 für waagrechte Anwendungen an Typ-A-Kanten (vorspringende Kanten) getestet. Eine Typ-A-Kante ist als Stahlkante mit einem Radius  $r=0,5$  mm (0,020") und ohne Grat definiert. Nach diesem Test kann die Ausrüstung an vergleichbaren Kanten eingesetzt werden.

Eine Sicherungssituation über vorspringende Kanten darf nur angewendet werden, wenn alle anderen Möglichkeiten ausgeschlossen wurden, einschließlich Rückhaltesysteme und Überkopfanschlagpunkte.

Vor dem Einsatz müssen vorspringende Kanten von einer fachkundigen Person bewertet werden. Vermeiden Sie das Arbeiten an Stellen, an denen das Rettungsseil ständig oder wiederholt an scharfen, harten oder rauen Kanten scheuert. Wenn die Risikobewertung ergibt, dass eine Kante das Rettungsseil beschädigen kann, muss der Kontakt vor dem Einsatz ausgeschlossen oder die Kante mit einer Polsterung oder anderen Mitteln geschützt werden.

Waagrechte Verwendung oder die Verwendung von Anschlagpunkten auf Fußhöhe des Benutzers müssen möglichst eingeschränkt werden, sodass Stürze mit Pendelbewegung und Zusammenstöße des Benutzers mit Baukonstruktionen verhindert werden, die schwere Verletzungen verursachen können. Um das Risiko eines Sturzes mit Pendelbewegung zu reduzieren, sollte der Anschlagpunkt direkt über dem Benutzer liegen.

Zur Sicherstellung der korrekten Funktion des Geräts im Fall eines Sturzes müssen die Anschlagpositionen der Tabelle 5 entsprechen, einschließlich eines Umlenk winkels  $\geq 90^\circ$  und eines Rückversatzes  $\geq 0 \text{ mm}^{**}$  (0 ft<sup>\*\*</sup>). Seitliche Bewegungen in beide Richtungen der Mittelachse müssen auf ein Maximum von 1,5 m (5 ft.) beschränkt werden, siehe Abbildung. Der Anschlagpunkt für den V-EDGE PFL muss auf Fußhöhe des Benutzers oder darüber liegen. Es ist nicht zulässig, über die Höhe des Anschlagpunktes zu klettern. (Siehe Tabelle 5) Es müssen Maßnahmen getroffen werden, um den unbeabsichtigten Verlauf über eine Kante (wie die andere Seite des Anschlagpunktes oder um Ecken) beim Einsatz zu verhindern. Wenn ein Fall über eine Kante möglich ist, müssen spezielle Rettungsmaßnahmen definiert und trainiert werden. Die Maßnahmen müssen den Zugang zu einem hängenden Benutzer berücksichtigen, ohne das Rettungsseil dabei weiter zu belasten oder über eine Kante zu ziehen.

## 5 Lichte Höhe

Sicherstellen, dass der Abstand ausreicht, um die Kollision mit einem Hindernis oder einer Baukonstruktion beim Fall zu verhindern. Unzureichende Höhe oder Hindernisse können das Funktionieren des V-EDGE PFL verhindern.

Siehe **Tabelle 4** (Senkrechter und waagrechter Einsatz) oder **Tabelle 5** (Waagrechter Einsatz unter Berücksichtigung einer Kante) für die zulässigen Anschlagpositionen in Bezug zum Benutzer und für Anforderungen an die Mindestabstände. Die lichte Höhe wird als der vertikale Abstand zwischen der Arbeitsplattform und dem ersten Hindernis darunter berechnet (z. B. die nächste Plattform oder der Boden). Der Abstand ist für einen Benutzer angegeben, der im Stehen arbeitet. Wenn der Benutzer kniet oder sich nach unten beugt, muss der Abstand um 0,9 m (3 ft) vergrößert werden.

Die Anforderungen an die Abstandsmaße wie angegeben in der Grafik in **Tabelle 4** gelten unter Freifallbedingungen. Das Vorhandensein von Hindernissen (z. B. Gebäudekanten) kann die Anforderungen an die Abstandsmaße verringern, jedoch zusätzliche Gefahren verursachen, wie z. B. das Risiko von Schnitt- oder Stoßverletzungen. Zusätzliche Abstände können zur Berücksichtigung eines Sturzes mit Pendelbewegung erforderlich sein.

Den V-EDGE PFL nur dann an einem Anschlagpunkt befestigen, der bei einem Fall nachgibt, z. B. an einer Totlast oder einem Anschlagseil, wenn kein Risiko auf Berührung des Rettungsseils mit einer Kante besteht. In diesem Fall wird der zusätzliche Bewegungsraum des Anschlagpunktes zum in **Tabelle 4** (ohne Kante) angegebenen Mindestabstand hinzu addiert.

Um das Verletzungsrisiko bei einem Fall zu minimieren, muss die Fallhöhe auf ein Mindestmaß reduziert werden.

## 6 Reinigung, Wartung und Lagerung

Nötigenfalls können der V-EDGE PFL und das Rettungsseil außen mit einem feuchten Tuch und warmem Wasser (max. 40 °C) gereinigt und vor dem Einsatz an der Luft getrocknet werden. Übermäßige Schmutz- oder Farbablagerungen können den Einzug und die Festigkeit des Rettungsseils beeinträchtigen.

Den V-EDGE PFL in kühler, trockener, sauberer Umgebung lagern und transportieren, wo dieser vor Staub, Öl und direktem Sonnenlicht geschützt ist. Während des Transports muss das Gerät vor Beschädigung und Verunreinigung geschützt werden. Vor dem Einsatz nach längerer Lagerzeit den V-EDGE PFL überprüfen.

Mit vollständig eingezogenem Rettungsseil lagern, wenn das Gerät nicht in Gebrauch ist, da längeres Ausziehen die Rückholfeder schwächen kann. Beim Loslassen des Rettungsseils wird es mit hoher Geschwindigkeit eingezogen, wodurch Teile im Inneren beschädigt werden und/oder Knicke im Rettungsseil entstehen können.

Bewegliche Teile von Schnapphaken, Karabinern und Befestigungshalterungen müssen ggf. regelmäßig mit einem dünnflüssigen Kriechöl geschmiert werden. Nach den Anweisungen des Schmiermittelherstellers vorgehen. Nicht übermäßig schmieren. Überschüssiges Schmiermittel mit einem sauberen, trockenen Tuch abwischen.

## 7 Prüfungen vor der Verwendung und regelmäßige Prüfungen (Tabelle 2)

Die Sicherheit des Benutzers hängt von der dauerhaften Wirksamkeit und Haltbarkeit der Ausrüstung ab. Deshalb muss diese vor jeder Verwendung geprüft werden. Regelmäßige Prüfungen müssen von einer Person durchgeführt werden, die nicht der Benutzer der Ausrüstung sein darf und mit der Prüfung von V-EDGE-PFL-Geräten gemäß den MSA-Anweisungen für regelmäßige Prüfungen beauftragt\* ist. Das Intervall ist abhängig vom Gebrauch (**Tabelle 7**), von den örtlichen Vorschriften und den Umweltbedingungen, beträgt aber höchstens ein Jahr.

Prüfprotokolle müssen aufbewahrt werden. Ein Beispiel eines regelmäßigen Prüfprotokolls kann auf der Produktwebseite auf **MSAsafety.com** unter „Downloads“ heruntergeladen werden.

**Tabelle 7** Intervall für regelmäßige Prüfungen

Gebrauch	Intervall
Selten bis leicht	Jährlich (alle 12 Monate)
Mittel bis schwer	Halbjährlich bis jährlich (alle 6–12 Monate)
Hart bis Dauereinsatz	Vierteljährlich bis halbjährlich (alle 3–6 Monate)

Der Gebrauch wird von einem Beauftragten bestimmt\*.

Der V-EDGE PFL kann nicht repariert werden. Der V-EDGE PFL darf nicht geändert oder um Teile ergänzt werden. Wenn der V-EDGE PFL bei einem Sturz getragen wurde, die Prüfung nicht bestanden hat, ein Problem daran erkannt wurde oder Zweifel an seiner Eignung bestehen, muss er als „NICHT EINSATZBEREIT“ gekennzeichnet und in Übereinstimmung mit den örtlichen Vorschriften außer Betrieb genommen werden.

### Maximale Nutzungsdauer:

Dauerhafter Gebrauch erfordert Prüfungen vor der Verwendung und regelmäßige Prüfungen. Die Nutzungsdauer kann sich durch häufigen Gebrauch und die dabei vorliegenden Bedingungen oder durch örtliche Vorschriften verringern.

\* Beauftragter: eine Person, die nicht der Benutzer ist und über Kompetenzen in der Prüfung persönlicher Schutzausrüstung gemäß den Anweisungen von MSA verfügt.

\*\* Stellen Sie sicher, dass der Rückstellabstand den Anforderungen der Bedienungsanleitung des Anschlag-Verbindungs elements entspricht und dass das Verbindungsstück des Rettungsseils im Fall eines Absturzes nicht die vorspringende Kante berühren kann.

## **▲ ADVARSEL**

Nationale standarder og love samt lokale bestemmelser kræver, at brugeren bliver undervist i anvendelsen af dette produkt, inden det anvendes. Brug denne vejledning som en del af et træningsprogram i brugersikkerhed, der er passende i forhold til brugerens arbejde. Denne vejledning skal gives til brugerne før anvendelsen af produktet, og den skal opbevares, så brugeren til enhver tid kan slå op i den. Brugeren skal læse, forstå (eller få forklaret) og overholde alle anvisninger, mærkater, mærkninger samt advarsler i forbindelse med dette produkt og med andre produkter til brug sammen med det.

I MODSAT FALD KAN DET MEDFØRE ALVORLIGE PERSONSKADER ELLER DØD.

**Tabel 1 - Systemkrav**

Komponent	EN
Forankringskobling, standard	EN 795 og/eller TS 16415
Sele, standard	EN 361
Koblinger, standard	EN 362
Minimumstrukturstyrke	12 kN

**Tabel 2 - Kontroller før brug og periodisk eftersyn**

Kontroller før brug	Udfyldes før hver anvendelse. Mærk produktet med "Må ikke bruges" og videregiv det til en kompetent person*, hvis det ikke klarer eftersynet forud for anvendelsen.
Mærkater	Kontroller, at mærkaterne er læselige
Dato for eftersyn	Kontroller, at datoen for næste eftersyn ikke er overskredet ④
Produktlevetid	Kontroller, at produktet ikke er blevet for gammelt
Belastningsindikator	Kontroller, at fastgørelsesbeslaget ikke har været udløst (figur 1)
Generel tilstand	Undersøg for tegn på for stor grad af skader, slid, korrosion eller forurening. Kontroller posen for tegn på snit, slid, flossede/ødelagte strenge, flænger, forbrændinger, skimmel, misfarvning eller kemikaliepåvirkning. Efterse linen i hele dens længde og kontrollér, at den ikke har knækkede, flossede, snittede, slidte eller manglende tråde. Kontrollér, at linens tykkelse eller bredde ikke er reduceret. Kontrollér, at der ikke er nogen glatte, misfarvede, skinnende, hærdede eller glasagtige områder, som indikerer eksponering for varme eller kemikalier. Kontroller, at koblingerne fungerer korrekt.
Udrulning / Tilbagerulning	Efterse udrulning og tilbagetrækning af linen ved at trække linen ud i hele dens længde og lade den trække sig tilbage ind i huset på kontrolleret vis. Linen skal glide jævnt og uden ophold (hold linen lidt stramt, mens den rulles tilbage). Gentag tre gange.
Låsning	Træk hårdt i sikkerhedslinen – kontroller, at enheden låser – Gentag tre gange.
Seletilkobling	Sørg for, at tappen sidder korrekt mellem beslag og selens støtteline, og at der ikke kan ses en rød markering

**Tabel 3 - Materialer**

Komponent	Materiale
Hus	Polycarbonat
Tromle	Polycarbonat / aluminium
Låsemekanisme, paler, drejeenhed	Rustfrit stål
Primær fjeder	Stål
Sikkerhedslinje	1,00" (25,4 mm) bred / 0,14" (3,6 mm) tyk HMPE-/Kevlar®-blanding
Koblinger	Stål eller aluminium
Energiabsorber	HMPE
Energiabsorberpose	Polypropylen / polyester

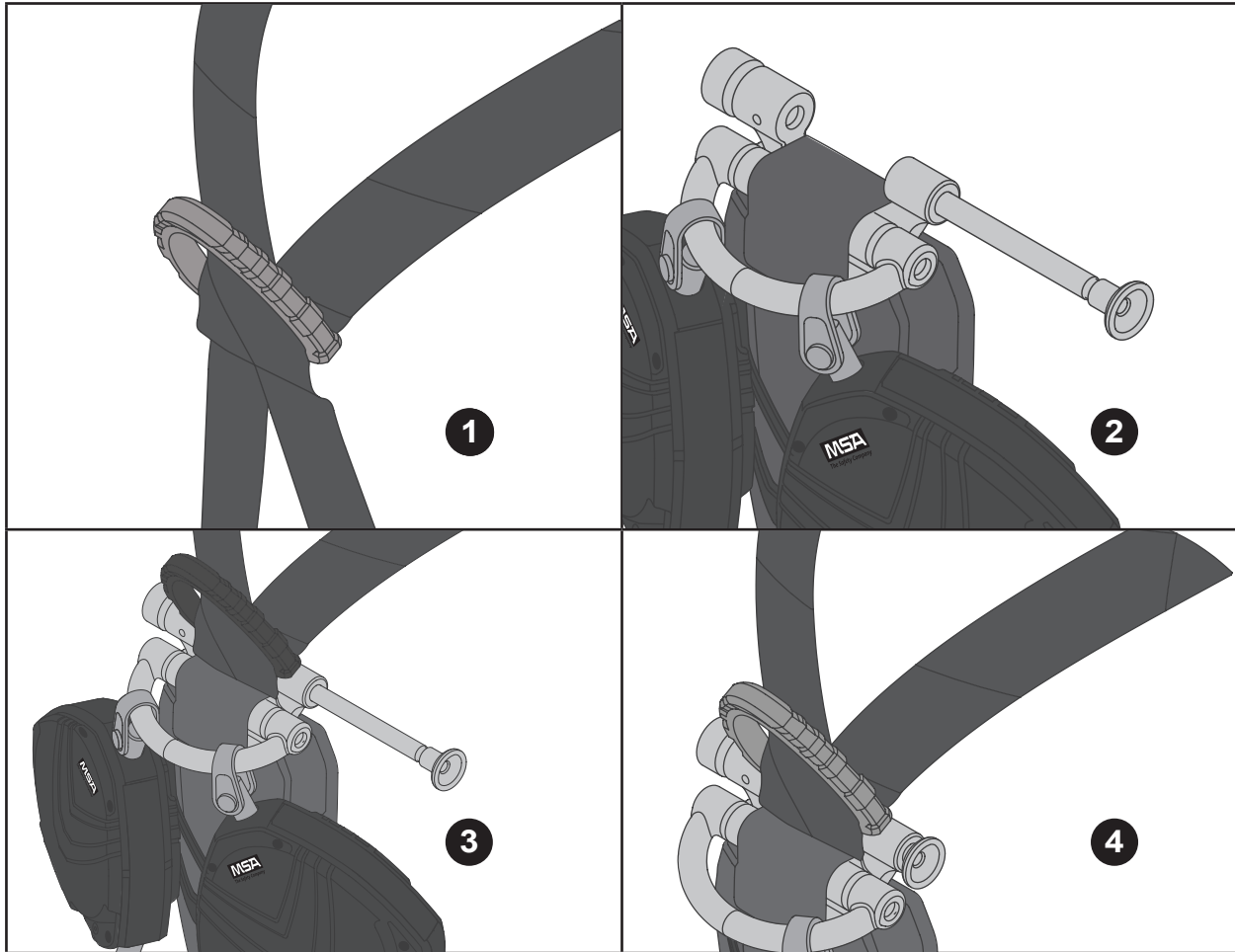

## Monteringsvejledning

Fastgøringsbeslaget til V-EDGE PFL gør det muligt at koble til MSA V-FORM™- og V-FIT™-selerne lige under D-ringens bagpå. Beslaget skal endvidere anvendes til at koble V-EDGE PFL'en til selen. Alle øvrige enheder skal kobles direkte til selens D-ring.

### Sådan monteres V-EDGE PFL'en på en faldsikringssele:

- ❶ Løft D-ringens bag på selen og træk støttelinjerne gennem D-ringens bagpå, indtil der er tilstrækkelig plads til, at fastgørelsestappen kan føres ind mellem støttelinjen og D-ringens.
- ❷ Træk i den (grønne), riflede knap på beslagets venstre side og drej den derefter imod uret. Træk i den (grønne) selekoblingstap i højre side for at åbne beslaget.
- ❸ Træk beslagets arme hen over overkropsremmene på selen og før den (grønne) selekoblingstap bag overkroppens remme. Når selens tilkoblingstap er gået helt i indgreb, må der ikke kunne ses nogen rød mærkning på tappen.
- ❹ Træk selestropperne tilbage gennem rygpolstringen for at stramme støttelinjen.

### Efter monteringen og inden brug skal V-EDGE PFL'en efterses af en anden bruger.

1. Sørg for, at selens koblingstap føres bag begge støttelinjestropper mellem to riller i D-ringens bagpå.
2. Sørg for, at selens tilkoblingstap er ført helt igennem begge beslagarme og er låst på plads. Der må ikke være en synlig rød mærkning på tappen.
3. Sørg for, at V-EDGE PFL'en vender rigtigt ved monteringen, så energiabsorberens pose hænger under fastgørelsesbeslaget.
4. Sørg for, at begge selestropper trækkes stramt og jævnt gennem D-ringens.

## 1 Generelle oplysninger

Brugere af V-EDGE PFL'er skal være raske og have modtaget den fornødne undervisning. V-EDGE PFL'er må ikke anvendes af gravide, mindre børn eller personer, der er påvirket af alkohol eller stoffer.

Alle brugere af V-EDGE PFL'er skal have modtaget brugsanvisningen på destinationslandets sprog, også ved videresalg. Hvis denne brugsanvisning ikke følges, kan det påvirke produktets funktionalitet negativt, hvilket kan medføre alvorlige personskader eller døden.

Det anbefales, at V-EDGE PFL'er er personlige genstande.

MSA bekræfter, at dette produkt er blevet fuldt kontrolleret, og at det opfylder alle krav og specifikationer i de standarder, der er angivet på produktet. Dette produkt opfylder kravene i forordning 2016/425 om personlige værnemidler. Overensstemmelseserklæringen kan findes under følgende link: <https://MSAsafety.com/DoC>.

### Oplysninger om garanti

Alle vilkår og betingelser kan findes på på dette produkts side på [MSAsafety.com](https://MSAsafety.com) ved at klikke på fanen Litteratur.

## 2 Beregnet anvendelse og produktbegrænsninger

V-EDGE PFL'er er beregnet til at blive anvendt som et forbindende element mellem en faldsikringssele og et forankringspunkt (se **tabel 1** vedrørende systemkrav). En faldsikringssele er den eneste acceptable holdeenhed til kroppen, der skal anvendes med V-EDGE PFL'er. Hvis den leveres som en del af et komplet system, skal komponenterne ikke udskiftes. V-EDGE PFL'en må kun anvendes til det tiltænkte formål og inden for dens begrænsninger. Der kan indhentes yderligere oplysninger hos MSA. V-EDGE PFL er egnet til lodret eller vandret brug i overensstemmelse med acceptable placeringer (**tabel 4 eller 5** (ikke kant og kant)).

- Kun til en enkelt bruger i vægtoområdet 60 – 140 kg (130 – 310 lbs), inkl. værktøj.
- V-EDGE PFL'en skal beskyttes mod ild, syre, ætsende væsker eller temperaturer uden for området -40°C til 54°C (-40°F til 130°F)
- Sikkerhedslinen må ikke komme i kontakt med varme overflader (som f.eks. varme rør), blive viklet ind i maskineri, der bevæger sig, eller komme i kontakt med elektricitet (som f.eks. strømledninger).
- Ikke egnet til brug på ustabile overflader, finkornet materiale eller partikelholdige overflader som sand eller kul, da utilstrækkelig hastighed kan forhindre låsefunktionen i tilfælde af et fald.
- Der må ikke anvendes ekstra koblinger til linen, da dette ville forlænge linen og dermed øge den frie faldlængde.

## 3 Montering og anvendelse

En skriftlig redningsplan og midlerne til implementering af denne skal være på plads for at kunne håndtere nødsituationer, der måtte opstå under anvendelsen.

V-EDGE PFL'en må kun fastgøres til selens støtteline ved hjælp af selens tilkoblingsbeslag (se **Monteringsvejledning**). Det er ikke tilladt at fastgøre yderligere koblinger mellem beslaget og selen, forsøge at omgå tilkoblingsbeslaget eller koble direkte til V-EDGE PFL-mekanismen.

Sørg for, at begge V-EDGE PFL-koblinger er kompatible med det udstyr, de forbindes med (for at forhindre udrulning), og at de er helt lukkede og låst inden brug. Se systemkrav i **tabel 1**.

Sørg for, at V-EDGE PFL'en fastgøres til kompatible forankringer – fleksible forankringer, som f.eks. forankringslinier eller fremspringende strukturer, kan påvirke V-EDGE PFL'ens evne til at låse i tilfælde af et fald. Kontakt MSA for at få yderligere oplysninger.

Under anvendelsen trækker V-EDGE PFL-sikkerhedslinen sig ind og ud uden tøven. Lad ikke sikkerhedslinen gå mellem benene eller under armene, og vikl den ikke rundt om strukturer. Hvis sikkerhedslinen ikke trækkes ind under brug, skal den trækkes helt ud og derefter langsomt rulle sig ind. Kontakt MSA, hvis sikkerhedslinen fortsat ikke trækkes ind.

V-EDGE PFL'en med tobenskonfiguration er beregnet til at sikre brugere 100 % fastbinding, når de bevæger sig rundt på arbejdsstedet. Det ene ben skal være fastgjort til en passende forankringskobling, mens brugeren bevæger sig til den nye placering. På det nye sted fastgøres det andet ben til en passende forankringskobling, inden det første ben afbrydes.

Gentag denne proces, indtil den endelige destination er nået

## 4 Anvendelse over udragende kanter

Anvendelse over udragende kanter: V-EDGE PFL er testet til vandret (udragende kant) anvendelse på en kant af type A ved hjælp af metoderne i CNB/P/11.060. En kant af type A defineres som en stålkant med en radius på  $r = 0,5 \text{ mm}$  ( $0,020^\circ$ ) og uden grater. Som følge af denne test må udstyret anvendes til lignende kanter.

Konfigurationer til udragende kanter må kun anvendes, efter at alle andre kontrolhierarkier, herunder fastholdelsessystemer og forankringer over hovedet, er blevet anvendt.

Inden anvendelsen skal de udragende kanter vurderes af en kvalificeret person. Undgå at arbejde, hvor sikkerhedslinen konstant eller gentagne gange vil gnide mod skarpe, hårde eller slibende kanter. Hvis risikovurderingen angiver, at en kant kan beskadige sikkerhedslinen, skal en sådan kontakt fjernes, eller kanterne skal beskyttes med polstring eller andre midler, inden arbejdet påbegyndes.

Vandret brug eller forankring under brugerens fødder skal begrænses, hvis det er muligt, for at undgå risikoen for svingfald og risikoen for, at brugeren rammer en struktur og dermed forårsager alvorlige personskader. For at reducere risikoen for et svingfald, anbefales det at forankre direkte over brugeren.



Forankringspunkterne skal overholde tabel 5, herunder en omstyringsvinkel  $\geq 90^\circ$  og en tilbagetrækning  $\geq 0$  mm\*\* (0 ft\*\*), så det sikres, at enheden fungerer korrekt i tilfælde af et fald. Sideværts bevægelser til begge sider for midteraksen skal begrænses til maks. 1,5 m (5 ft) som vist. Forankringspunktet for V-EDGE PFL'en skal være i niveau med brugerens fod eller derover. Det er ikke tilladt at klatre over forankringspunktet. (Se tabel 5) Der skal træffes forholdsregler til at forhindre brugen hen over uegnede kanter (som f.eks. på den modsatte side af forankringen eller rundt om hjørner).

Hvis der er risiko for et fald over en kant, skal særlige redningstiltag defineres og trænes. Det skal overvejes, om det er muligt at komme til en ophængt bruger uden yderligere at fire eller føre sikkerhedslinen over en kant.

## 5 Fri faldlængde

Sørg for, at der er tilstrækkelig faldlængde til at undgå at ramme en forhindring eller en struktur i tilfælde af et fald. Utilstrækkelig faldlængde eller forhindringer kan forhindre V-EDGE PFL'ens funktion.

Se i **tabel 4** (lodret og vandret brug) eller **tabel 5** (vandret brug med hensyntagen til kanter) vedrørende acceptable forankringspunkter i forhold til brugeren og krav til minimumfaldlængde. Fri faldlængde beregnes som den lodrette afstand mellem arbejdsplatformen og den første forhindring nedenunder (som f.eks. den næste platform eller jorden). Den pågældende afstand er for brugere, som arbejder i stående stilling. Hvis brugeren knæler eller bukkes sig ned, kræves der yderligere en afstand på 0,9 m.

Kravene til faldlængden i **tabel 4** er baseret på fritfaldsforhold. Forekomsten af forhindringer (som f.eks. kanter af strukturer) kan reducere afstandskravene, men det kan indføre ekstra faremomenter som f.eks. risikoen for flænger eller stød. Der kan blive krævet yderligere faldlængde for at tage forbehold for påvirkningen fra et svingfald.

Fastgør kun V-EDGE PFL'en til en forankring, der kan bevæge sig eller blive udløst i tilfælde af et fald, som f.eks. en dødvægtsforankring eller en forankringsline, hvor der ikke er risiko for, at linen kommer i kontakt med en kant. I sådanne tilfælde skal den ekstra anvendelse af forankringen føjes til de minimumafstande, der er angivet i **tabel 4** (ikke kant).

For at reducere risikoen for personskader i tilfælde af et fald skal faldlængden minimeres.

## 6 Rengøring, vedligeholdelse og opbevaring

Den udvendige side af V-EDGE PFL'en og sikkerhedslinen kan om nødvendigt rengøres med en fugtig klud og varmt vand (maks. 40 °C). Lad delene tørre naturligt inden brug. For meget akkumuleret snavs, maling m.m. kan påvirke sikkerhedslinens tilbagerulning og styrke.

Opbevar eller transportér V-EDGE PFL'en på et køligt, tørt og rent sted uden støv, olie og direkte sollys. Under transporten skal enheden beskyttes for at forhindre skader eller forurening. Efterse V-EDGE PFL'en efter lang tids opbevaring, inden den tages i brug igen.

Når sikkerhedslinen ikke anvendes, skal den opbevares i helt tilbagerullet tilstand, da tilbagerulningsfjederen kan blive svækket af længere tids fuld udrulning. Hvis sikkerhedslinen udløses, vil den trække sig ind med høj hastighed, så der er fare for skader på organer og/eller knæk på linen.

Bevægelige dele af snapkroge, karabinhager og fastgørelsesbeslaget kan kræve regelmæssig smøring med en gennemtrængende olie med lav viskositet. Følg vejledningen fra producenten af smøremidlet. Smør ikke for meget. Tør overskydende smøring af med en ren tør klud.

## 7 Kontroller før brug og periodisk eftersyn (tabel 2)

Brugerens sikkerhed afhænger af udstyrets fortsatte effektivitet og holdbarhed. Derfor skal kontrollerne før brug udføres før hver anvendelse. Periodisk eftersyn skal udføres af en person, der ikke er brugeren, med kompetence\* til at foretage eftersyn af V-EDGE PFL'er i overensstemmelse med MSA's anvisninger for periodisk eftersyn. Hyppigheden afhænger af brugen (**tabel 7**), lokale bestemmelser eller miljøforhold. Der skal mindst foretages 1 årligt eftersyn.

Der skal føres journal over resultatet af eftersynet. Man kan hente et eksempel på en log for periodisk eftersyn på dette produkts side på **MSAsafety.com** ved at klikke på fanen Litteratur.

**Tabel 7** Interval for periodisk eftersyn

Brug	Interval
Sjældent til let	Årligt (12 måneder)
Moderat til kraftig	Mellem halvårligt og årligt (6-12 måneder)
Krævende til kontinuerlig	Mellem 1 gang i kvartalet og halvårligt (3-6 måneder)

*Brug skal vurderes af en kompetent person\*.*

V-EDGE PFL'en kan ikke repareres. V-EDGE PFL'en må ikke ændres, og der må ikke tilføjes noget. Hvis V-EDGE PFL'en har været udsat for et fald, hvis den ikke kan bestå en kontrol, hvis der er registreret et problem, eller hvis der er tvivl om, hvorvidt V-EDGE PFL'en er egnet, skal den mærkes som "MÅ IKKE BRUGES" og bortskaffes i overensstemmelse med lokale bestemmelser.

### Maksimal produktlevetid:

Den fortsatte anvendelse afhænger af, at enheden klarer kontrollerne før brug og de periodiske eftersyn. Levetiden kan blive reduceret af anvendeshyppigheden og -forholdene samt lokale bestemmelser.

\* Kompetent person: En person, der ikke er Brugeren, som er kompetent til at foretage eftersyn af PPE-produkter i overensstemmelse med MSA's anvisninger.

\*\* Sørg for, at tilbageslagsafstanden overholder kravene i betjeningsvejledningen til forankringskonnektoren, og at opsætningen ikke tillader, at sikkerhedslinens konnektor berører en fremspringende kant i tilfælde af et fald.

## ADVERTENCIA

Conforme a la normativa nacional y a las legislaciones estatales, provinciales y federales, el usuario debe recibir formación antes de utilizar este producto. Utilice este manual como parte de un programa de formación sobre la seguridad del usuario que sea adecuado para el puesto de trabajo del usuario. Es necesario proporcionar estas instrucciones a los usuarios antes del uso del producto y conservarlas a mano para que el usuario pueda consultarlas. El usuario debe leer atentamente (o deben explicarle) todas las instrucciones, etiquetas, marcas y advertencias suministradas con este producto y con los productos que se vayan a utilizar en combinación con el mismo.

**EL INCUMPLIMIENTO DE ESTA RECOMENDACIÓN PUEDE CONLLEVAR LESIONES PERSONALES GRAVES O LETALES.**

**Tabla 1 - Requisitos del sistema**

Componente	ES
Norma del conector de anclaje	EN 795 y/o TS 16415
Norma del arnés	EN 361
Norma de los conectores	EN 362
Fuerza mínima de la estructura	12 kN

**Tabla 2 - Comprobaciones previas al uso e inspección periódica**

Comprobaciones previas al uso	Realizar antes de cada uso. Colocar la etiqueta "inservible" y remitir a una persona capacitada* en caso de no superar las comprobaciones previas al uso.
Etiquetas	Compruebe que las etiquetas estén legibles
Fecha de inspección	Compruebe que no se haya excedido la fecha de la siguiente inspección <sup>4</sup>
Vida útil del producto	Compruebe que el producto no haya alcanzado el final de su vida útil
Indicador de carga	Compruebe que el soporte de fijación no se haya desplegado (figura 1)
Estado general	Inspeccione el producto para descartar signos de daños, desgaste, corrosión o suciedad excesivos. Compruebe el bolsillo para descartar signos de cortes, abrasión, desgaste / hilos rotos, desgarros, quemaduras, moho, decoloración o agresiones químicas. Inspeccione la longitud total del tejido y verifique que no está roto, deshilachado, cortado ni raído y que no le faltan hilos. Verifique que no se ha producido una reducción de la anchura o del espesor del tejido. Verifique que no hay zonas desgastadas, descoloridas, brillantes, endurecidas o satinadas que indiquen una exposición al calor o a productos químicos. Asegúrese de que los conectores funcionan correctamente.
Extracción / Retracción	Inspeccione la extracción y retracción de la línea extrayendo la línea en toda su longitud y dejando que se retraiga en la carcasa de un modo controlado. La línea debe retraerse suavemente y de inmediato (mantenga una ligera presión sobre la línea de vida mientras se retrae). Repita este procedimiento tres veces.
Bloqueo	Tire firmemente de la línea de vida para comprobar que el dispositivo se bloquea. Repita este procedimiento tres veces.
Conexión del arnés	Compruebe que el pasador esté completamente insertado entre el soporte y la banda textil del arnés y que no pueda verse la marca roja

**Tabla 3 - Materiales**

Componente	Material
Carcasa	Polycarbonato
Tambor	Polycarbonato / aluminio
Mecanismo de bloqueo, gatillos, conjunto de enganche basculante	Acero inoxidable
Resorte principal	Acero
Línea de vida	1,00" (25,4 mm) de ancho / 0,14" (3,6 mm) de grosor, mezcla de HMPE / Kevlar®
Conectores	Acero o aluminio
Absorbedor de energía	HMPE
Bolsillo del absorbedor de energía	Polipropileno / poliéster

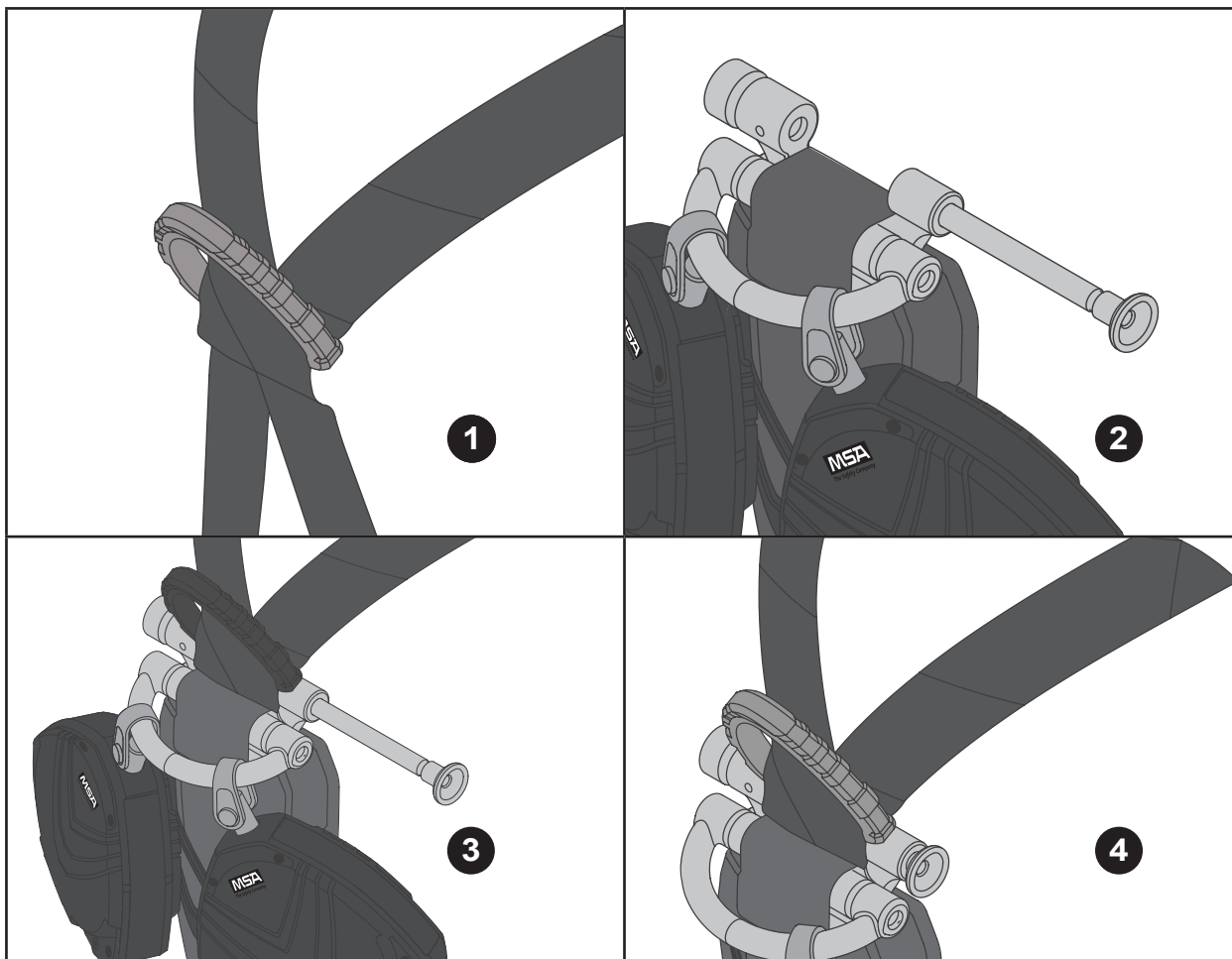

## Instrucciones de fijación

El soporte de fijación del dispositivo anticaídas V-EDGE permite conectar los arneses V-FORM™ y V-FIT™ de MSA directamente debajo de la argolla en D. El soporte debe utilizarse exclusivamente para conectar el dispositivo anticaídas V-EDGE al arnés. Cualquier otro dispositivo deberá conectarse directamente a la argolla en D del arnés.

### Para montar el dispositivo anticaídas V-EDGE en un arnés anticaídas:

- ❶ Levante la argolla en D dorsal del arnés y pase las correas de banda textil a través de la pieza de ajuste en D dorsal hasta que haya suficiente espacio para insertar el pasador de acoplamiento entre la banda textil y la pieza de ajuste en D dorsal.
- ❷ Tire del mando moleteado (verde) del lado izquierdo del soporte y, seguidamente, gírelo en sentido antihorario. Tire del pasador de conexión del arnés (verde) de la derecha para abrir el soporte.
- ❸ Coloque los brazos del soporte sobre las correas del torso del arnés e inserte el pasador de conexión del arnés (verde) detrás de las correas del torso. Cuando el pasador de conexión del arnés está completamente encajado, no puede verse la marca roja del pasador.
- ❹ Pase las correas del arnés a través de la almohadilla para ajustar la parte sobrante de la banda textil.

### Después del montaje y antes de utilizarse, el dispositivo anticaídas V-EDGE debe inspeccionarse por una segunda persona.

1. Asegúrese de que el pasador de conexión del arnés se ha insertado detrás de las dos correas de banda textil del arnés entre las dos ranuras de la pieza de ajuste en D dorsal.
2. Asegúrese de que el pasador de conexión del arnés está completamente insertado a través de los dos brazos del soporte y bloqueado en esta posición. No debe poder verse la marca roja del pasador.
3. Compruebe que el dispositivo anticaídas V-EDGE está montado en la orientación correcta de modo que el bolsillo del absorbedor de energía cuelgue por debajo del soporte de fijación.
4. Asegúrese de que las dos correas del arnés se han ajustado firmemente y de forma homogénea a través de la pieza de ajuste en D dorsal.

## 1 Información general

Los usuarios de dispositivos anticaídas V-EDGE deben gozar de un buen estado de salud y haber sido debidamente formados. Los dispositivos anticaídas V-EDGE no deben ser utilizados por mujeres embarazadas, por menores de edad o por personas bajo los efectos del alcohol o las drogas.

Guarde las instrucciones y entréguelas a todos los usuarios de los dispositivos anticaídas V-EDGE en el idioma del país de destino, incluso en caso de venta del dispositivo. Si no se siguieran estas instrucciones, el funcionamiento del producto podría verse afectado negativamente lo que podría provocar lesiones graves o letales.

Se recomienda que los dispositivos anticaídas V-EDGE sean utilizados por una sola persona.

MSA certifica que este artículo se ha sometido a una inspección completa y que satisface todos los requisitos y especificaciones de las normas indicadas en el producto. Este producto cumple los requisitos del Reglamento sobre EPI 2016/ 425. Encontrará la declaración de conformidad en el siguiente enlace: <https://MSAsafety.com/DoC>.

### Información detallada sobre la garantía

Es posible descargar los términos y condiciones completos en la página de este producto en [MSAsafety.com](https://MSAsafety.com) haciendo clic en la pestaña Documentación.

## 2 Uso previsto y limitaciones del producto

Los dispositivos anticaídas V-EDGE están previstos para su uso como elemento de conexión entre un arnés anticaídas y un punto de anclaje (véanse en la **tabla 1** los requisitos del sistema). Un arnés anticaídas es el único dispositivo de sujeción corporal admitido para el uso con dispositivos anticaídas V-EDGE. En caso de suministrarse como parte de un sistema completo, no está permitido sustituir los componentes. El dispositivo anticaídas V-EDGE debe utilizarse exclusivamente para el fin previsto y siempre dentro de sus limitaciones. Puede obtener información más exhaustiva poniéndose en contacto con MSA. El dispositivo anticaídas V-EDGE es apto para el uso en vertical u horizontal conforme a las posiciones aceptables, véase la **tabla 4 o 5** (con y sin borde).

- El dispositivo está previsto para un único usuario dentro del rango de peso de 60 – 140 kg (130 – 310 lbs), incluidas las herramientas.
- El dispositivo anticaídas V-EDGE debe protegerse del fuego, los ácidos, las soluciones cáusticas y temperaturas fuera del rango de -40 °C a 54 °C (de -40 °F a 130 °F).
- La línea de vida no debe entrar en contacto con superficies calientes (p. ej., tuberías calientes), engancharse en máquinas en movimiento o exponerse a peligros eléctricos (p. ej., líneas eléctricas).
- El dispositivo no es apto para su uso en superficies inestables, materiales de grano fino o superficies con partículas como arena o carbón puesto que la velocidad insuficiente puede impedir el bloqueo en caso de caída.
- Está prohibido añadir conectores de elementos de amarre adicionales puesto que alargarían la línea de vida e incrementarían la caída libre.

## 3 Montaje y uso

Debe disponerse de un plan de rescate por escrito y de los medios para implementarlo para enfrentarse a las emergencias que pudieran surgir durante el uso.

El dispositivo anticaídas V-EDGE debe unirse a la banda textil del arnés utilizando exclusivamente el soporte de conexión del arnés (véase **Instrucciones de fijación**). No acople conectores adicionales entre el soporte y el arnés, no intente eludir el soporte de conexión ni realizar la conexión directamente al mecanismo del dispositivo anticaídas V-EDGE.

Compruebe que los dos conectores del dispositivo anticaídas V-EDGE son compatibles con los acoplamientos a los que están conectados (para impedir que se desenganchen) y que están totalmente cerrados y bloqueados antes del uso. Véanse en la **tabla 1** los requisitos del sistema.

Asegúrese de que el dispositivo anticaídas V-EDGE esté acoplado a anclajes compatibles. Los anclajes flexibles, p. ej., las líneas de anclaje o las estructuras voladizas pueden afectar a la capacidad de bloqueo del dispositivo anticaídas V-EDGE en caso de caída. Para obtener información más exhaustiva, póngase en contacto con MSA.

Durante el uso, la línea de vida del dispositivo anticaídas V-EDGE se extrae y retrae de inmediato. Impida que la línea de vida pase a través de las piernas, debajo de los brazos o alrededor de estructuras. Si la línea de vida no se retrae durante el uso, extráigala por completo y deje que se retraiga lentamente. Si la línea de vida continuara sin retraerse debidamente, póngase en contacto con MSA.

La configuración de doble elemento del dispositivo anticaídas V-EDGE está prevista para aportar a los usuarios una seguridad total al moverse por el lugar de trabajo. Una de las piernas debe estar acoplada a un conector de anclaje apropiado mientras el usuario se desplaza a la nueva posición. Una vez en la nueva posición, acople la segunda pierna a un conector de anclaje adecuado antes de soltar la primera pierna.

Repita este proceso hasta alcanzar la posición definitiva.

## 4 Uso en bordes agudos

Uso en bordes agudos: el dispositivo anticaídas V-EDGE ha sido probado para el uso en posición horizontal (borde agudo) sobre un borde de tipo A empleando los métodos especificados en CNB/P/11.060. Un borde de tipo A corresponde a un borde de acero con un radio  $r = 0,5 \text{ mm}$  (0,020") y sin rebabas. Conforme a esta prueba, el equipo puede utilizarse en bordes similares.

Las configuraciones para bordes agudos deben utilizarse exclusivamente después de haber agotado todos los medios de control posibles, incluidos los sistemas de retención y los anclajes por encima de la cabeza.

Antes del uso, es preciso que una persona cualificada evalúe los bordes agudos. Evite trabajar en lugares en los que la línea de vida roce continuamente o de forma repetida contra bordes afilados, duros o abrasivos. Si la evaluación de riesgos indicara que un borde puede dañar la línea de vida, evite el contacto o cubra los bordes con una almohadilla o similar antes de comenzar a trabajar.

El uso en posición horizontal o el anclaje a los pies del usuario deberían limitarse siempre que sea posible a fin de evitar el riesgo de sufrir una caída con balanceo y la posibilidad de que el usuario se golpee contra una estructura, lo que podría provocarle lesiones graves. Para reducir el riesgo de sufrir una caída con balanceo, es preferible realizar el anclaje directamente por encima del usuario. Las posiciones de anclaje deben cumplir con lo expuesto en la tabla 5, incluido un ángulo de redirección  $\geq 90^\circ$  y una retracción de  $\geq 0 \text{ mm}^{**}$  (0 ft\*\*), asegurando el funcionamiento correcto del dispositivo en caso de producirse una caída. Los movimientos laterales a ambos lados del eje central deben limitarse a un máximo de 1,5 m (5 ft) según se muestra. El punto de anclaje del dispositivo anticaídas V-EDGE debe encontrarse a la altura de los pies del usuario o por encima. No está permitido ascender por encima del punto de anclaje. (véase la tabla 5). Tome las medidas necesarias para evitar el uso en bordes no previstos (p. ej., en el lado opuesto del anclaje o en esquinas).

Si pudiera producirse una caída por encima de un borde, deberán definirse y entrenarse medidas de rescate especiales. Deben tenerse en cuenta el acceso a un usuario colgado sin carga o el movimiento de la línea de vida por encima de un borde.

## 5 Distancia de caída

Asegúrese de disponer de suficiente distancia de caída a fin de evitar chocar contra un obstáculo o una estructura durante una caída. Una distancia insuficiente u obstrucciones pueden mermar el funcionamiento del dispositivo anticaídas V-EDGE.

Consulte en la **tabla 4** (uso en posición vertical y horizontal) o la **tabla 5** (uso en posición horizontal con consideración del borde) las posiciones de anclaje aceptables con respecto al usuario, así como los requisitos de altura mínima. La distancia de caída se calcula como la distancia vertical entre la plataforma de trabajo y el primer obstáculo situado debajo (p. ej., la siguiente plataforma o el suelo). La distancia indicada está prevista para el usuario trabajando de pie en posición vertical. Si el usuario estuviera arrodillado o agachado, se precisa una distancia adicional de 0,9 m (3 ft).

Los requisitos relativos a la distancia indicados en el gráfico de la **tabla 4** se basan en condiciones de caída libre. La presencia de obstáculos (p. ej., bordes de estructuras) puede reducir los requisitos relativos a la distancia, pero puede suponer peligros adicionales como, p. ej., una posible laceración o lesiones por impacto. Puede ser necesario tener en cuenta distancias adicionales para los efectos de una caída con balanceo.

Fije el dispositivo anticaídas V-EDGE únicamente a un anclaje que pueda activarse o desplegarse en caso de caídas, p. ej., un anclaje de peso muerto o una línea de anclaje donde no exista el riesgo de que la línea entre en contacto con el borde. En este caso debe añadirse a las distancias mínimas especificadas en la **tabla 4** (sin borde) el despliegue adicional del anclaje.

Para reducir el riesgo de sufrir lesiones en una caída, debe minimizarse la distancia de caída.

## 6 Limpieza, mantenimiento y almacenamiento

Si fuera necesario, la parte exterior y la línea de vida del dispositivo anticaídas V-EDGE pueden limpiarse con un paño húmedo y agua caliente (máx.  $40^\circ\text{C}$ ) tras lo cual deben dejarse secar de forma natural antes de utilizarse. Una acumulación excesiva de suciedad, pintura, etc. puede mermar la capacidad de retracción y la resistencia de la línea de vida.

Almacene o transporte el dispositivo anticaídas V-EDGE en un entorno fresco, seco y limpio alejado del polvo, el aceite y la luz solar directa. El dispositivo debe estar protegido durante el transporte para evitar daños o su contaminación. Inspeccione el dispositivo anticaídas V-EDGE tras largos períodos de almacenamiento antes de ponerlo de nuevo en servicio.

Mientras no se utilice, almacene el dispositivo con la línea de vida completamente retraída, ya que si permanece totalmente extraída durante largos períodos, el resorte de retracción puede debilitarse. Si se suelta la línea de vida, esta se retrae a alta velocidad pudiendo dañar así componentes internos y / o quedando torcida.

Es posible que las piezas móviles de los ganchos de seguridad, los mosquetones y el soporte de fijación requieran de lubricación periódica con aceite penetrante de baja viscosidad. Respete las instrucciones del fabricante del lubricante. No lubrique de forma excesiva. Limpie el exceso de lubricante con un paño limpio y seco.

## 7 Comprobaciones previas al uso e inspección periódica (tabla 2)

La seguridad del usuario depende de la eficacia continua y de la resistencia del equipo. En consecuencia, antes de cada uso deben llevarse acabo las comprobaciones pertinentes. Las inspecciones periódicas deben efectuarse por una persona distinta al usuario, capacitada\* en la inspección de dispositivos anticaídas V-EDGE y de conformidad con las instrucciones de MSA para la inspección periódica. El intervalo dependerá del uso (**tabla 7**), las regulaciones locales o las condiciones ambiente y deberá ser al menos de una vez al año.

Los resultados de la inspección deberán anotarse en registros. Es posible descargar un registro de inspección periódica de la página de este producto en **MSAsafety.com** haciendo clic en la pestaña Documentación.

**Tabla 7** Intervalo de inspección periódica

Uso	Intervalo
Infrecuente a bajo	Anualmente (12 meses)
Moderado a intenso	De semestral a anualmente (6-12 meses)
Muy intenso a continuo	De trimestral a semestralmente (3-6 meses)

*El uso deberá determinarlo una persona capacitada\*.*

El dispositivo anticaídas V-EDGE no puede repararse. Está prohibido alterar o realizar anexos al dispositivo anticaídas V-EDGE. Si el dispositivo anticaídas V-EDGE hubiera estado expuesto a una caída, si no superara la inspección, si se hubiera identificado un problema o si existieran dudas sobre la idoneidad del dispositivo anticaídas V-EDGE, este debe etiquetarse como "INSERVIBLE" y eliminarse conforme a las regulaciones locales.

### Vida útil máxima del producto:

La continuidad del uso depende de haber superado las comprobaciones previas al uso y las inspecciones periódicas. La vida útil puede verse reducida por la frecuencia y las condiciones de uso o por las regulaciones locales.

\* Persona capacitada: una persona distinta al usuario capacitada en la inspección de EPI conforme a las instrucciones de MSA.

\*\* Asegúrese de que la distancia de retracción cumple los requisitos del manual de los conectores de anclaje y de que la configuración no permita que el conector de la línea de vida entre en contacto con el borde agudo en caso de producirse una caída.

## VAROITUS

Kansallisissa standardeissa sekä osavaltioiden, maakuntien ja liittovaltion laeissa edellytetään, että käyttäjällä on oltava käyttökoulutus ennen tuotteen käyttöä. Tämän käyttöohjeen on oltava osa käyttäjän työtehtäviin mukautettua käyttökoulutusta. Tämä käyttöohje on annettava käyttäjille ennen tuotteen käyttöä ja pidettävä saatavilla käytön aikana. Käyttäjän on luettava ja ymmärrettävä (tai pyydetävä lisäohjeita) kaikki tämän tuotteen sekä sen kanssa käytävien tuotteiden arvokilvet, varoitukset ja ohjeet ja noudatettava niitä.

**TÄMÄN OHJEEN LAIMINLYÖNTI VOI AIHEUTTAA VAKAVAN HENKILÖVAMMAN TAI KUOLEMAN.**

### Taulukko 1 - Järjestelmävaatimukset

Osa	FI
Kiinnityslaitteiden standardi	EN 795 ja / tai TS 16415
Kokovaljaiden standardi	EN 361
Liittimien standardi	EN 362
Rakenteellinen kuormitus vähintään	12 kN

### Taulukko 2 - Tarkastukset ennen käyttöä ja säännölliset tarkastukset

Tarkastukset ennen käyttöä	Suoritettava ennen jokaista käyttökertaa. Jos laite ei läpäise tarkastusta, kiinnitä siihen ”ei saa käyttää” -merkkintä ja toimita se tarkastettavaksi pätevälle henkilölle <sup>4</sup> .
Merkinnät	Varmista, että laitteen merkinnät ovat selkeästi luettavissa
Tarkastuspäivä	Varmista, että seuraava tarkastuspäivä ei ole jäänyt välistä <sup>4</sup>
Tuotteen käyttöikä	Varmista, että tuote ei ole käyttöikänsä päässä
Kuormavaroitin	Varmista, että kiinnitysosa ei ole irronnut (kuva 1)
Yleinen kunto	Tutki, onko laitteessa likaa tai merkkejä vaurioista, kulumisesta tai korroosiosta. Tutki, onko pussissa viiltoja, hankautumia, rispaantumia / katkenneita säikeitä, repeämiä, palovaurioita, painumia, värimuutoksia tai syöpymiä. Tarkasta punos koko pituudeltaan ja varmista, ettei siinä ole murtuneita, rispaantuneita, katkenneita tai hankautuneita säikeitä eikä säikeitä puutu. Varmista, että punotun köyden leveys ja paksuus ovat ennallaan. Varmista, että köydessä ei ole sileitä, kiiltäviä tai kovia kohtia, värimuutoksia tai merkkejä kuumuuden tai kemikaalien aiheuttamista vaurioista. Varmista, että liittimet toimivat oikein.
Syöttö / Kelautuminen sisään	Tarkasta vaijerin syöttö ja kelautuminen vetämällä se kokonaan ulos ja antamalla sen kelautua hallitusti takaisin koteloon. Vaijerin käytön on sujuttava tasaisesti ja pysähtelemättä (kiristä kelautuvaa köyttä hieman). Toista kolme kertaa.
Lukitseminen	Vedä köydestä napakasti ja varmista, että laite lukkiutuu. Toista kolme kertaa.
Turvavaljaiden liitäntä	Varmista, että sokka on kokonaan kiinnikkeen ja turvavaljaiden punotun hihnaston välissä. Punainen merkkintä ei saa näkyä

### Taulukko 3 - Materiaalit

Osa	Materiaali
Kotelo	Polykarbonaatti
Kela	Polykarbonaatti / alumiini
Lukitusmekanismi, salvat, nivelkoonpano	Ruostumaton teräs
Pääjousi	Teräs
Köysi	leveys 25,4 mm (1,00”) / paksuus 3,6 mm (0,14”), HMPE / Kevlar <sup>®</sup> -seos
Liittimet	Teräs tai alumiini
Nykyksen vaimennin	HMPE
Nykyksen vaimentimen pussi	Polypropeeni / polyesteri

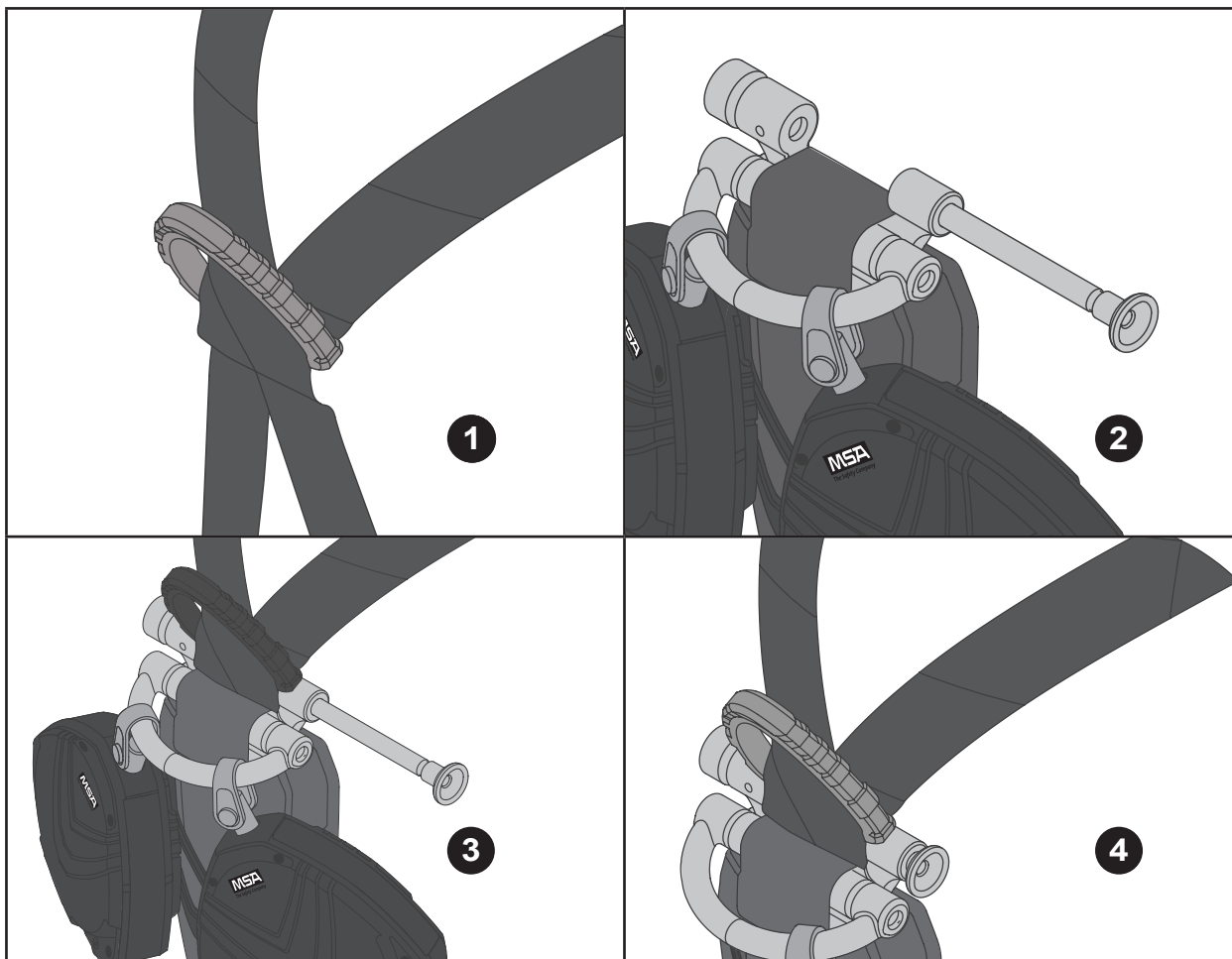

## Kiinnitysohjeet

V-EDGE PFL -turvatarraimen kiinnike kiinnitetään MSA V-FORM™- ja V-FIT™-turvaljaisiin, aivan takaosassa olevan D-renkaan alapuolelle. Kiinnikettä saa käyttää ainoastaan V-EDGE PFL -turvatarraimen kiinnittämiseen turvaljaisiin. Kaikki muut laitteet kiinnitetään suoraan turvaljaiden D-renkaaseen.

### V-EDGE PFL -turvatarraimen kiinnittäminen kokovaljaisiin:

- ❶ Nosta turvaljaiden takaosan D-rengasta ja vedä punotut hihnat niin kauas takaosan D-kiinnikelevyn läpi, kunnes mahdut työntämään kiinnityssokan punotun hihnan ja takaosan D-kiinnikelevyn välistä.
- ❷ Vedä kiinnikkeen vasemmalla puolella olevaa (vihreää) uratappia ja kierrä sitä vastapäivään. Vedä oikealla puolella olevasta (vihreästä) turvaljaiden liitinsokasta.
- ❸ Aseta kiinnikkeen tuet turvaljaiden ylävartalohihnojen päälle ja työnnä turvaljaiden (vihreä) kiinnityssokka ylävartalohihnojen taakse. Kun turvaljaiden kiinnityssokka on kokonaan paikallaan, sokan punainen merkintä ei saa näkyä millään osin.
- ❹ Vedä turvaljaiden hihnoja takaisinpäin kohti selkäpehmustetta, jotta punottu hihna ei jää löysälle.

### Toisen käyttäjän on tarkastettava V-EDGE PFL -turvatarrain asennuksen jälkeen ja ennen käyttöä.

1. Varmista, että turvaljaiden kiinnityssokka ylittää turvaljaiden kummankin punotun hihnan taakse ja takaosan D-kiinnikelevyn kahden aukon väliin.
2. Varmista, että turvaljaiden kiinnityssokka kulkee kokonaan kiinnikkeen molempien tukien läpi ja on lukittu; sokan punainen merkintä ei saa näkyä.
3. Varmista, että V-EDGE PFL -turvatarrain on asennettu oikeinpäin. Nykäyksen vaimentimen pussin on riiputtava kiinnikkeen alapuolella.
4. Varmista, että turvaljaiden molemmat hihnat on vedetty kireälle ja samalla tavalla takaosan D-kiinnikelevyn aukoista.

## 1 Yleiset tiedot

V-EDGE PFL -turvatarrainten käyttäjillä ei saa olla terveydellisiä esteitä laitteen käytölle. Turvatarrainten käyttö edellyttää laitteen käyttökoulutusta. Raskaana olevat, alaikäiset tai alkoholin tai huumeiden vaikutuksen alla olevat eivät saa käyttää V-EDGE PFL -turvatarraimia.

V-EDGE PFL -turvatarrainten kaikille käyttäjille on luovutettava käyttöohjeet käyttömaan kielellä. Tämä koskee myös jälleenmyyviä laitteita. Näiden ohjeiden laiminlyönti saattaa estää laitteen oikean toiminnan, mikä voi johtaa vakavaan vammaan tai kuolemaan.

Suosittelemme, että V-EDGE PFL -turvatarraimet ovat käyttäjäkohtaisia.

MSA vakuuttaa, että tämä tuote on tarkastettu kaikilta osin ja että tuote vastaa ominaisuuksiltaan ja teknisiltä tiedoiltaan tuotemerkinnässä mainittujen standardien kaikkia vaatimuksia. Tuote täyttää henkilönsuojaimista annetun asetuksen 2016:425 vaatimukset. Vaatimustenmukaisuusvakuutuksen saa osoitteesta: <https://MSAsafety.com/DoC>.

### Takuutiedot

Täydelliset takuehdot voi ladata tämän tuotteen sivulta osoitteesta [MSAsafety.com](https://MSAsafety.com) napsauttamalla Literature-välillehteä.

## 2 Käyttötarkoitus ja tuotteeseen liittyvät rajoitukset

V-EDGE PFL -turvatarraimia käytetään kokovaljaiden ja kiinnityskohdan välisinä kiinnityslaitteina (ks. **Taulukko 1**: Järjestelmävaatimukset). V-EDGE PFL -turvatarrainta ei saa kiinnittää muunlaisiin turvavaljaisiin kuin kokovaljaisiin. Jos laite toimitetaan täydellisen järjestelmän osana, osia ei saa vaihtaa. V-EDGE PFL -turvatarrainta ei saa käyttää sen käyttörajojen ulkopuolella tai muuhun kuin sen varsinaiseen käyttötarkoitukseen. Kysy tarvittaessa lisätietoja MSA:lta. V-EDGE PFL -turvatarrainta saa käyttää ainoastaan pysty- ja vaakakäyttöön ohjeiden mukaisissa kohteissa (**taulukko 4 tai 5** (ei reunan yli ja reunan yli)).

- Vain yhdelle käyttäjälle. Kuormituskapasiteetti 60–140 kg (130–310 lbs), mukaan lukien työkalut.
- V-EDGE PFL -turvatarrainta ei saa altistaa avotulelle, hapoille, emäksisille liuksille tai sallitun lämpötila-alueen  $-40^{\circ}\text{C}$ ... $54^{\circ}\text{C}$  ( $-40^{\circ}\text{F}$ ... $130^{\circ}\text{F}$ ) ulkopuolelle
- Köysi ei saa koskettaa kuumia pintoja (esim. kuumia putkia), tarttua liikkuvien koneisiin tai osua sähkövaarallisiin osiin (kuten sähkölinjoihin)
- Ei saa käyttää epävakailta pinnoilla, hienojakoisten materiaalien tai pölyisten pintojen päällä, esim. hiekka- tai hiilipinnoilla. Tarrain ei toimi näillä pinnoilla riittävän nopeasti, ja tarrain ei välttämättä lukkiudu putoamistilanteessa
- Laitteeseen ei saa kiinnittää muita liitoshihnaan tarkoitettuja liittimiä, sillä ne pidentäisivät köyttä ja vapaata pudotusmatkaa.

## 3 Asennus ja käyttö

Laadi kirjallinen pelastussuunnitelma ja hoida käyttöpaikalle suunnitelman toteuttamiseen tarvittavat varusteet mahdollisen tapaturman varalta.

V-EDGE PFL -turvatarrainten saa kiinnittää turvavaljaiden punottuun hihnastoon vain turvavaljaiden kiinnikkeellä (ks. **Kiinnitysohjeet**). Kiinnikkeen ja hihnaston väliin ei saa kiinnittää muita liittimiä. Kiinnikettä ei saa ohittaa tai kiinnittää suoraan V-EDGE PFL -turvatarrainten mekanismiin.

Varmista, että molemmat V-EDGE PFL -turvatarrainten liittimet ovat yhteensopivia niiden kanssa käytettävien kiinnitysosien kanssa (jotta liitin ei pääse irtoamaan vahingossa). Ennen käyttöä on lisäksi varmistettava, että liittimet ovat täysin kiinni ja lukittuja. Järjestelmävaatimukset on annettu **taulukossa 1**.

Varmista, että V-EDGE PFL on kiinnitetty yhteensopiviin kiinnityslaitteisiin – taipuisat kiinnityslaitteet kuten taipuisat johteet tai ulkonevat rakenteet saattavat vaikuttaa V-EDGE PFL -turvatarrainten lukkiutumiseen putoamistilanteessa. Lisätietoja saat tarvittaessa MSA:lta.

V-EDGE PFL -turvatarrainten köysi kelaautuu nopeasti ulos ja sisään käytön aikana. Älä päästä köyttä kulkemaan jalkojen välistä tai käsivarsien alta tai kiertymään rakenteiden ympäri. Jos köysi ei kelaudu sisään käytön aikana, vedä se kokonaan ulos kotelosta ja anna sen kelaautua hitaasti takaisin sisään. Jos köysi ei vielä kelaudu vaivatta sisään, ota yhteyttä MSA:han.

Haarautuvalla liitoshihnalla varustettu V-EDGE PFL -turvatarrainten Twin-Leg-malli on tarkoitettu pitkäaikaiseen kytkentään, kun käyttäjä siirtyy kiinnityskohdasta toiseen. Yhden liitoshihnan on oltava kiinni asianmukaisessa ankkuriliittimessä, kun käyttäjä siirtyy uuteen paikkaan. Toinen liitoshihna kiinnitetään uudessa paikassa olevaan asianmukaiseen ankkuriliittimeen ennen ensimmäiseksi kiinnitetyn liitoshihnan irrottamista.

Tällä tavalla siirrytään kohteesta toiseen

## 4 Käyttö korkeilla paikoilla lähellä reunaa

Käyttö korkeilla paikoilla lähellä reunaa: V-EDGE PFL -turvatarrain on testattu vaakakäytössä (korkeilla paikoilla lähellä reunaa) tyyppin A reunan yli standardissa CNB/P/11.060 mainituilla menetelmillä. Tyyppin A reuna määritellään purseettomaksi teräsreunaksi, joka säde on  $r = 0,5\text{ mm}$  (0,020"). Tätä laitetta voi testatusti käyttää vastaavien reunojen yli.

Korkeille paikoille lähelle reunaa soveltuvia kokoonpanoja saa käyttää vasta viimeisenä menetelmänä. Ensimmäiseksi on sovellettava muita menetelmiä, kuten putoamista estäviä henkilösuojaimia ja käyttäjän yläpuolelle kiinnitettäviä ankkuriliittimiä.

Pätevän henkilön on arvioitava korkeilla paikoilla lähellä reunaa olevat työkohteet ennen laitteen käyttöä. Älä työskentele paikoissa, joissa köysi hankautuu toistuvasti tai jatkuvasti teräviä, kovia tai hankaavia reunoja vasten. Jos riskien arvioinnissa näyttää siltä, että reuna saattaisi vaurioittaa köyttä, estä köyden ja reunan välinen kosketus tai suoja reunat esimerkiksi pehmusteella ennen työn aloittamista.

Vältä laitteen vaakakäyttöä tai kiinnittämistä käyttäjän jalkojen tasolle aina, kun se on mahdollista. Tällä estetään heilahtamisvaara pudotessa ja käyttäjän iskeytyminen rakenteisiin, jotka voivat johtaa vakaviin vammoihin. Vähennä heilahtamisvaaraa kiinnittämällä laite suoraan käyttäjän yläpuolelle.



Noudata taulukossa 5 annettuja kiinnityskohtia, ja huomioi mm. reunan sallittu kulma  $\geq 90^\circ$  ja kiinnityspisteen ja reunan välinen sallittu etäisyys  $\geq 0 \text{ mm}^{**}$  (0 ft<sup>\*\*</sup>). Näin varmistat, että laite toimii oikein putoamistilanteessa. Käyttäjän liikerata saa olla keskiakselilta sivusuunnissa vain korkeintaan 1,5 m (5 ft) taulukon kuvan mukaisesti. V-EDGE PFL -turvatarraimen kiinnityskohdan on oltava vähintään käyttäjän jalkojen tasolla tai sen yläpuolella. Kiinnityskohdan yläpuolelle ei saa kiivetä. (Ks. taulukko 5) Estä laitteen käyttö muiden kuin sallittujen reunojen yli (esimerkiksi kiinnityskohdan vastakkaisella puolella tai nurkkien ympäri). Jos reunan yli on mahdollista pudota, tilannetta varten on määritettävä erityiset pelastustoimenpiteet ja niihin on annettava koulutus. Turvatarraimen köyden varassa roikkuvan käyttäjän luo on päästävä kuormittamatta köyttä lisää tai siirtämättä reunan yli kiristynyttä köyttä.

## 5 Turvaetäisyys maahan

Varmista riittävä turvaetäisyys maahan, jotta käyttäjä ei iskeydy esineisiin tai rakenteisiin pudotessaan. Liian pieni turvaetäisyys maahan tai esteet voivat estää V-EDGE PFL -turvatarraimen toiminnan.

Tutustu **taulukkoon 4** (Pysty- ja vaakakäyttö) tai **taulukkoon 5** (Vaakakäyttö, myös reunojen yli). Niissä on annettu hyväksytyt kiinnityskohdat, etäisyydet käyttäjään ja turvaetäisyyden vähimmäisvaatimukset. Turvaetäisyys maahan lasketaan seuraavasti: se on työskentelytason ja sen alapuolella olevan ensimmäisen esteen (seuraava taso tai maan pinta) välinen pystyettäisyys. Turvaetäisyys on voimassa käyttäjän seisossa. Jos käyttäjä on polvillaan tai kumartuneena, turvaetäisyyteen on lisättävä 0,9 m (3 jalkaa).

**Taulukon 4** kaaviossa annetut vaaditut turvaetäisyydet perustuvat käyttöpaikkaan, jossa pudotusmatkalla ei ole esteitä. Jos pudotusmatkalla on esteitä (kuten rakenteessa olevia kulmia), vaadittu pudotusmatka voi olla pienempi, mutta putoamistilanteeseen voi liittyä muita vaaroja, kuten repeämät tai iskeytymisestä aiheutuvat vammat. Jos putoamisen yhteydessä on heilahtamisvaara, turvaetäisyyden on oltava suurempi.

V-EDGE PFL -turvatarraimen saa kiinnittää taipuisaan tai periksi antavaan kiinnityskohtaan, esim. omalla painollaan paikallaan pysyvään kiinnityslaitteeseen tai kiinnitysohjeeseen, vain siinä tapauksessa, että laitteen köysi ei pääse koskettamaan reunaa. Näissä tapauksissa ankkurilaitteen ylimääräinen taipumisliike on lisättävä **taulukossa 4** (ei reunan yli) annettuihin vähimmäisturvaetäisyyksiin.

Turvaetäisyyden on oltava mahdollisimman pieni, jotta putoamisen aikainen loukkaantumisriski on mahdollisimman pieni.

## 6 Puhdistaminen, huolto ja säilytys

V-EDGE PFL -turvatarraimen ulkopinnat ja köyden voi tarvittaessa puhdistaa kostealla liinalla ja lämpimällä vedellä (maks. 40 °C). Anna kuivua itsestään ennen käyttöä. Jos köysi on erittäin likainen tai siinä on esim. maalia, köysi ei kelautu laitteeseen normaalisti ja sen kestävyys saattaa heikentyä.

Säilytä ja kuljeta V-EDGE PFL -turvatarrainta viileässä, kuivassa ja puhtaassa ympäristössä. Suojaa sitä pölyltä, öljyiltä ja suorilta auringonpaisteilta. Suojaa laite kuljetuksen ajaksi vaurioilta ja likaantumiselta. Jos V-EDGE PFL -turvatarrainta on säilytetty pitkään, tutki se huolellisesti.

Anna köyden kelautua laitteen sisään ennen laitteen säilyttämistä. Jousi saattaa heikentyä, jos laitetta säilytetään niin, että köysi on täysin ulkona. Jos köysi vapautetaan, se kelautuu erittäin nopeasti takaisin laitteeseen. Laitteen sisäosat voivat vaurioitua ja/tai köysi voi taittua.

Pikalukkojen, sulkulukkojen ja kiinnikkeen liikkuvat osat kannattaa voidella säännöllisesti pienen viskositeetin öljyllä. Noudata voiteluainevalmistajan antamia ohjeita. Älä voitele osia liikaa. Pyyhi ylimääräinen voiteluaine puhtaalla, kuivalla liinalla.

## 7 Tarkastukset ennen käyttöä ja säännölliset tarkastukset (taulukko 2)

Liitoshihnat on tarkastettava ennen käyttöä säännöllisesti, sillä käyttäjän turvallisuus on liitoshihnan kunnan ja kestävyuden varassa. V-EDGE PFL -turvatarrainten säännöllisen tarkastuksen saa suorittaa ainoastaan pätevä\* henkilö, muu kuin käyttäjä, joka noudattaa tarkasti valmistajan antamia ohjeita säännöllisestä tarkastuksesta. Tarkastusväli määritetään käytön mukaan (**taulukko 7**) tai ympäristöolosuhteiden mukaan tai paikallisia määräyksiä noudattaen. Tarkastus on suoritettava vähintään kerran vuodessa. Tarkastuksen tulokset on säilytettävä. Tarkastusten kausilokin esimerkkiversion voi ladata tämän tuotteen sivulta osoitteesta **MSAsafety.com** napsauttamalla Literature-välilehteä.

### Taulukko 7 Säännöllisten tarkastusten väli

Käyttö	Väli
Harvinaisesta kevyeen	Kerran vuodessa (12 kk välein)
Keskiraskaasta raskaaseen	Kerran puolessa vuodessa tai kerran vuodessa (6–12 kk välein)
Rankasta jatkuvaan	Neljännes- tai puolivuositain (3–6 kk välein)

*Pätevä henkilö määrittää käytön\*.*

V-EDGE PFL -turvatarrainta ei voi korjata. V-EDGE PFL -turvatarraimen ei saa tehdä muutoksia, eikä siihen saa lisätä mitään osia. Jos V-EDGE PFL -turvatarrainta on käytetty putoamistilanteessa tai ei läpäise tarkastusta, jos siinä on havaittu ongelma tai jos sen kestävyyttä epäillään millään tavalla, V-EDGE PFL -turvatarraimen on kiinnitettävä "EI SAA KÄYTTÄÄ" -lyllytti ja se on hävitettävä paikallisten määräysten mukaisesti.

### Käyttöaika enintään:

Tuotteen jatkokäyttö riippuu siitä, läpäiseekö se ennen käyttöä suoritettavat tarkastukset ja säännölliset tarkastukset. Tuotteen käyttöikä voi olla lyhyempi, jos se on jatkuvassa käytössä, jos sitä käytetään vaativissa käyttöolosuhteissa tai jos paikalliset määräykset niin edellyttävät.

\* Pätevä henkilö: Henkilö, muu kuin käyttäjä, joka hallitsee henkilösuojausten tarkastuksen MSA:n antamien ohjeiden mukaisesti.

\*\* Varmista, että ankkuriliittimen ja kohdan, jossa turvatarrain pysäyttää putoamisen välinen etäisyys on ankkuriliittimen käyttöohjeen vaatimusten mukainen. Varmista myös oikea asennustapa: köyden liitin ei saa koskettaa reunaa, mikäli käyttäjä putoaa.

## AVERTISSEMENT

Les normes nationales et les lois locales, régionales et fédérales imposent que l'utilisateur soit formé avant d'utiliser ce produit. Utilisez ce manuel dans le cadre d'un programme de formation à la sécurité de l'utilisateur adapté à l'occupation de l'utilisateur. Ces instructions doivent être procurées aux utilisateurs avant l'utilisation du produit et conservées pour consultation ultérieure par l'utilisateur. L'utilisateur doit lire, comprendre (ou se faire expliquer) et tenir compte de l'ensemble des instructions, étiquettes, marquages et avertissements accompagnant ce produit et les produits destinés à être utilisés en combinaison avec ce produit.

**LE NON-RESPECT DE CES CONSIGNES PEUT ENTRAÎNER DES BLESSURES GRAVES, VOIRE MORTELLES.**

**Tableau 1 - Exigences du système**

Pièce	EN
Norme pour le connecteur d'ancrage	EN 795 et/ou TS 16415
Norme pour le harnais	EN 361
Norme pour les connecteurs	EN 362
Résistance structurelle minimale	12 kN

**Tableau 2 - Contrôles préalables à l'utilisation et inspection périodique**

Contrôles préalables à l'utilisation	Réalisés avant chaque utilisation. Étiquetez « inutilisable » et remettez à une personne compétente* en cas d'échec aux contrôles préalables à l'utilisation.
Étiquettes	Vérifiez que les étiquettes sont lisibles
Date d'inspection	Vérifiez que la date de la prochaine inspection n'a pas été dépassée <sup>4</sup>
Durée de vie du produit	Vérifiez que le produit n'a pas atteint la fin de sa durée de vie utile
Indicateur de charge	Vérifiez que le support de fixation ne s'est pas déployé (figure 1)
État général	Inspectez pour détecter tout signe de dommages excessifs, d'usure, de corrosion ou de contamination. Contrôlez la poche pour détecter tout signe de coupures, d'abrasion, de brins effilochés / cassés, de déchirures, de brûlures, de moisissures, de décoloration ou d'attaque chimique. Inspectez toute la longueur de la sangle et vérifiez qu'elle ne présente aucun fil cassé, effiloché, coupé, usé ou manquant. Vérifiez que la sangle ne présente aucune réduction en largeur ou en épaisseur. Vérifiez l'absence de zones lisses, décolorées, brillantes, durcies ou vitrifiées pouvant indiquer une exposition à la chaleur ou à des produits chimiques. Vérifiez le fonctionnement correct des connecteurs.
Extraction / Rétraction	Inspectez l'extraction et la rétraction de la ligne en la tirant sur toute sa longueur et en la laissant se rétracter dans le boîtier de manière contrôlée. Le fonctionnement de la ligne doit se faire de manière fluide et sans hésitation (maintenez une légère tension sur la ligne de vie pendant qu'elle se rétracte). Répétez l'opération trois fois.
Verrouillage	Tirez vivement sur la ligne de vie – vérifiez que le dispositif se verrouille – Répétez l'opération trois fois.
Connexion du harnais	Vérifiez que la goupille est entièrement logée entre le support et les sangles du harnais et qu'aucun marquage rouge n'est visible

**Tableau 3 - Matériaux**

Pièce	Matériau
Boîtier	Polycarbonate
Tambour	Polycarbonate / aluminium
Mécanisme de verrouillage, cliquets, assemblage pivotant	Acier inoxydable
Ressort principal	Acier
Ligne de vie	Mélange HMPE / Kevlar® 1,00" (25,4 mm) de large / 0,14" (3,6 mm) d'épaisseur
Connecteurs	Acier ou aluminium
Absorbeur d'énergie	HMPE
Poche de l'absorbeur d'énergie	Polypropylène / polyester

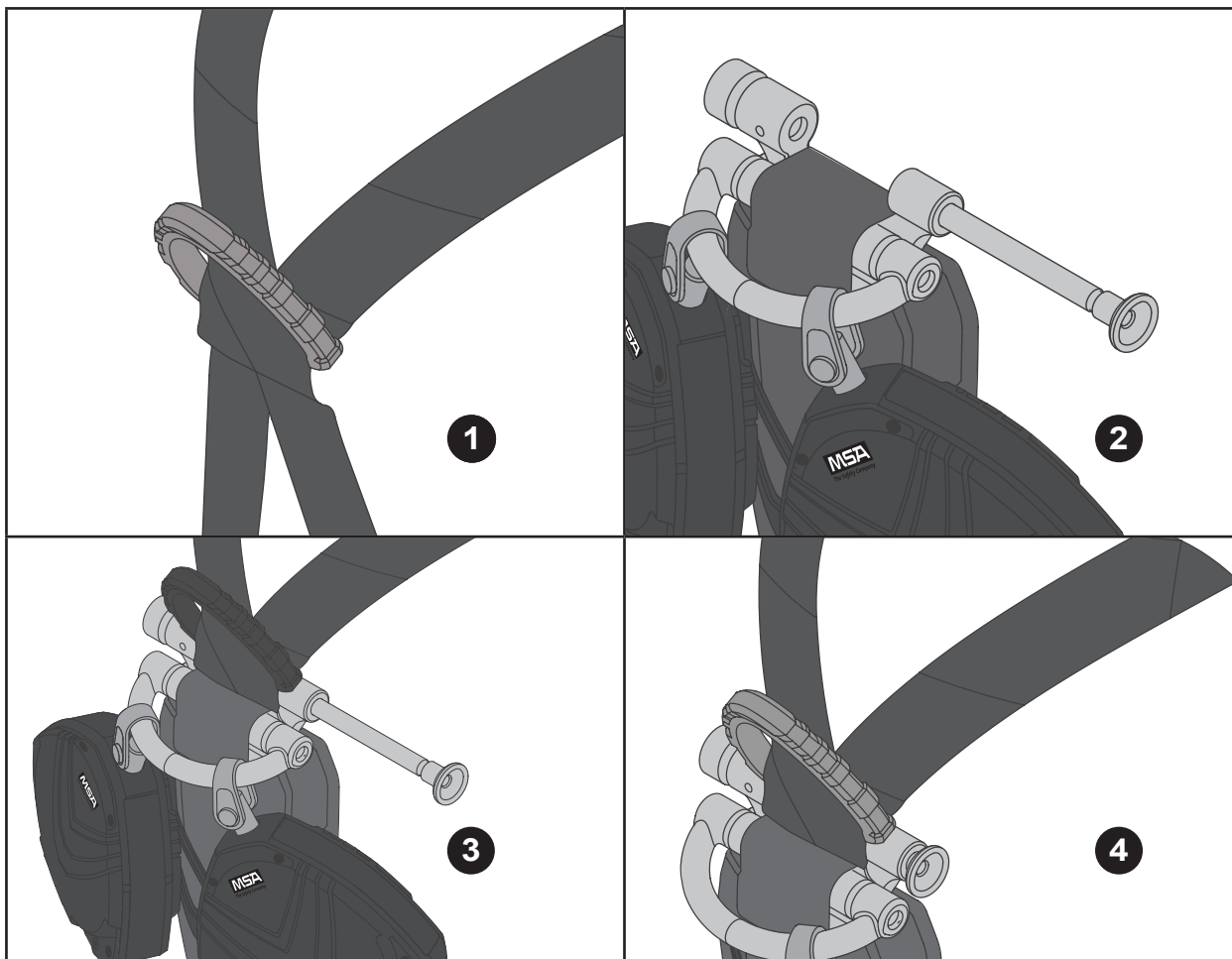

## Instructions de réglage

Le support de fixation du V-EDGE PFL permet la connexion aux harnais MSA V-FORM™ et V-FIT™ juste au-dessous de l'anneau en D arrière. Le support doit uniquement être utilisé pour connecter le V-EDGE PFL au harnais. Tous les autres dispositifs doivent être connectés directement à l'anneau en D du harnais.

### Installation du V-EDGE PFL sur un harnais intégral :

- ❶ Soulevez l'anneau en D dorsal arrière sur le harnais et tirez les sangles à travers la cale en D dorsale jusqu'à ce qu'il y ait suffisamment de place pour glisser la goupille de fixation entre les sangles et la cale en D dorsale.
- ❷ Tirez le bouton moleté (vert) du côté gauche du support, puis tournez-le dans le sens inverse des aiguilles d'une montre. Tirez la goupille du connecteur du harnais (verte) à droite pour ouvrir le support.
- ❸ Placez les bras du support au-dessus des sangles de tronc du harnais et faites passer la goupille du connecteur du harnais (verte) derrière les sangles de tronc. Lorsque la goupille du connecteur du harnais est entièrement engagée, aucun marquage rouge ne doit être visible sur la goupille.
- ❹ Refaites passer les sangles du harnais dans le rembourrage dorsal afin d'éliminer le mou dans les sangles.

### Après l'installation et avant l'utilisation, le V-EDGE PFL doit être inspecté par un autre utilisateur.

1. Vérifiez que la goupille du connecteur du harnais est passée derrière les deux sangles du harnais entre deux encoches de la cale en D dorsale.
2. Vérifiez que la goupille du connecteur du harnais est entièrement logée dans les deux bras du support et verrouillée en position ; aucun marquage rouge ne doit être visible sur la goupille.
3. Vérifiez que le V-EDGE PFL est installé dans le bon sens, de telle manière que la poche de l'absorbeur d'énergie soit suspendue sous le support de fixation.
4. Vérifiez que les deux sangles du harnais sont serrées fermement et uniformément à travers la cale en D dorsale.

## 1 Informations générales

Les utilisateurs des V-EDGE PFL doivent être en bonne santé et avoir suivi une formation adaptée. Les V-EDGE PFL ne doivent pas être utilisés par les femmes enceintes, les mineurs ou les personnes sous l'influence de l'alcool ou de drogues.

Les instructions doivent être conservées et fournies à tous les utilisateurs des V-EDGE PFL dans la langue du pays de destination, même en cas de revente. Le non-respect de ces instructions risque d'avoir un impact négatif sur la fonctionnalité du produit et de provoquer des blessures graves voire mortelles.

Il est recommandé d'affecter les V-EDGE PFL en tant qu'article de distribution personnelle.

MSA certifie que ce produit a été inspecté dans son intégralité et est conforme à l'ensemble des exigences et spécifications des normes mentionnées sur le produit. Ce produit satisfait aux exigences du règlement 2016/425 européen relatif aux EPI.

La déclaration de conformité est disponible à l'adresse suivante : <https://MSAsafety.com/DoC>.

### Détails de la garantie

Les termes et conditions peuvent être consultés dans leur intégralité sur la page du produit sur [MSAsafety.com](https://MSAsafety.com) en cliquant sur l'onglet « Documentation ».

## 2 Usage prévu et limitations du produit

Les V-EDGE PFL sont conçus pour être utilisés en tant qu'élément de connexion entre un harnais intégral et un point d'ancrage (voir **tableau 1** pour les exigences du système). Un harnais intégral est le seul dispositif de maintien du corps acceptable pouvant être utilisé avec les V-EDGE PFL. En cas de fourniture au sein d'un système complet, les composants ne doivent pas être substitués. Le V-EDGE PFL doit uniquement être utilisé aux fins auxquelles il est destiné et dans le cadre de ses limitations. Veuillez vous adresser à MSA pour plus de précisions. Le V-EDGE PFL convient pour l'utilisation verticale ou horizontale conformément aux emplacements acceptables (**tableau 4 ou 5** (sans bord et sur bord)).

- Pour un seul utilisateur dans la plage de poids de 60 à 140 kg (130 à 310 lbs), outils compris.
- Le V-EDGE PFL doit être protégé contre les flammes, les acides, les solutions caustiques ou les températures dépassant la plage de -40 °C à 54 °C (-40 °F à 130 °F)
- La ligne de vie ne doit pas entrer en contact avec des surfaces chaudes (par ex. tuyaux chauds), être emmêlée sur des machines en mouvement ou soumise à des risques électriques (par ex. lignes d'alimentation)
- Incompatible avec une utilisation sur des surfaces instables, des matériaux à grains fins ou des surfaces à particules, telles que le sable ou le charbon, car la vitesse insuffisante pourrait empêcher le verrouillage lors d'une chute
- Il ne faut pas ajouter de connecteurs de longe supplémentaires, car cela allongerait la ligne de vie et augmenterait la chute libre.

## 3 Installation et utilisation

Un plan de sauvetage écrit et les moyens de le mettre en œuvre doivent être prévus pour gérer les urgences pouvant survenir pendant l'utilisation.

Le V-EDGE PFL doit être fixé aux sangles du harnais uniquement à l'aide du support du connecteur du harnais (voir **Instructions de réglage**). Ne fixez pas de connecteurs supplémentaires entre le support et le harnais et n'essayez pas de contourner le support de connexion ou d'effectuer une connexion directement sur le mécanisme du V-EDGE PFL.

Vérifiez que les deux connecteurs du V-EDGE PFL sont compatibles avec les fixations auxquelles ils sont accrochés (pour éviter un déroulement) et qu'ils sont parfaitement fermés et verrouillés avant l'utilisation. Voir **tableau 1** pour les exigences du système.

Vérifiez que le V-EDGE PFL est fixé à des ancrages compatibles – les ancrages flexibles comme par ex. les lignes d'ancrage ou les structures en porte-à-faux peuvent affecter la capacité du V-EDGE PFL à se verrouiller lors d'une chute. Pour plus de précisions, veuillez contacter MSA.

Pendant l'utilisation, l'extraction et la rétraction de la ligne de vie du V-EDGE PFL se font sans hésitation. Ne laissez pas la ligne de vie passer entre les jambes ou sous les bras ou s'enrouler autour de structures. Si la ligne de vie ne se rétracte pas pendant l'utilisation, extrayez entièrement la ligne de vie et laissez-la se rétracter lentement. Si la rétraction de la ligne de vie continue d'être hésitante, veuillez contacter MSA.

La configuration à double jambe du V-EDGE PFL est conçue pour assurer une fixation à 100 % des utilisateurs lorsqu'ils se déplacent sur le site de travail. Une des jambes doit être fixée à un connecteur d'ancrage approprié pendant que l'utilisateur se déplace jusqu'au nouvel emplacement. Une fois arrivé à cet emplacement, fixez la deuxième jambe à un connecteur d'ancrage approprié avant de déconnecter la première jambe.

Répétez cette procédure jusqu'à ce que la destination finale soit atteinte

## 4 Utilisation sur bord d'attaque

Utilisation sur bord d'attaque : Le V-EDGE PFL a été testé pour une utilisation horizontale (bord d'attaque) sur un bord de type A en utilisant les méthodes de la norme CNB/P/11.060. Un bord de type A se définit par un bord en acier d'un rayon  $r = 0,5 \text{ mm}$  (0,020") et sans bavures. Suite à ce test, l'équipement peut être utilisé sur des bords similaires.

Les configurations sur bord d'attaque doivent uniquement être utilisées après avoir exclu tous les autres niveaux de contrôle, y compris les systèmes de retenue et les ancrages au-dessus de la tête.

Avant l'utilisation, les bords d'attaque doivent être évalués par une personne qualifiée. Évitez de travailler à un endroit où la ligne de vie sera usée de manière continue ou répétée par des bords tranchants, durs ou abrasifs. Si l'évaluation des risques indique qu'un bord risque d'endommager la ligne de vie, éliminez ce contact ou protégez les bords avec un tampon ou d'autres moyens avant le début du travail.

Une utilisation horizontale ou un ancrage aux pieds de l'utilisateur doivent être limités autant que possible afin d'éviter le risque de chute par balancement et la possibilité que l'utilisateur heurte une structure, ce qui pourrait entraîner de graves blessures. Pour réduire le risque de chute par balancement, il est préférable de choisir un ancrage directement au-dessus de l'utilisateur.

Les points d'ancrage doivent être conformes au tableau 5, y compris un angle de redirection  $\geq 90^\circ$  et un recul  $\geq 0$  mm\*\* (0 ft\*\*) ; cela permet d'assurer le fonctionnement correct du dispositif en cas de chute. Les mouvements latéraux des deux côtés de l'axe central doivent être limités à un maximum de 1,5 m (5 ft), comme indiqué. Le point d'ancrage du V-EDGE PFL doit se situer au niveau des pieds de l'utilisateur ou plus haut. Il est interdit de grimper au-dessus du point d'ancrage. (Voir tableau 5) Des mesures doivent être prises pour empêcher l'utilisation sur des bords inattendus (par exemple du côté opposé à l'ancrage ou dans les coins).

Si une chute au niveau d'un bord est possible, des mesures de sauvetage spéciales doivent être définies et une formation adéquate doit avoir lieu. Il faut prendre en considération la manière d'atteindre une victime suspendue sans sollicitation ou mouvement supplémentaire de la ligne de vie sur un bord.

## 5 Tirant d'air

Veillez à ce qu'il y ait suffisamment d'espace pour éviter de heurter un obstacle ou une structure lors d'une chute. Un espace insuffisant ou des obstacles peuvent entraver le fonctionnement du V-EDGE PFL.

Consultez le **tableau 4** (Utilisation verticale et horizontale) ou le **tableau 5** (Utilisation horizontale avec prise en compte du bord) pour connaître les points d'ancrage acceptables en fonction de l'utilisateur et pour les tirants d'air minimum requis. Le tirant d'air est calculé comme étant la distance verticale séparant la plate-forme de travail et le premier obstacle situé sous celle-ci (par ex. la plate-forme suivante ou le sol). Le tirant d'air prévu est adapté à un utilisateur qui travaille debout. Si l'utilisateur est agenouillé ou penché, il faut ajouter 0,9 m (3 ft) au tirant d'air requis.

Les tirants d'air requis indiqués dans le graphique du **tableau 4** sont basés sur les conditions de chute libre. La présence d'obstacles (par ex. bords de structure) peut réduire les tirants d'air requis, mais aussi donner naissance à des risques additionnels tels que de potentielles blessures causées par des lacérations ou un choc. Des espaces supplémentaires peuvent être requis pour prévoir les effets d'une chute par balancement.

Fixez uniquement le V-EDGE PFL à un ancrage capable de dévier ou de se déployer en cas de chute, comme par exemple un ancrage à poids mort ou une ligne d'ancrage, s'il n'existe aucun risque de contact entre la ligne et un bord. Dans ce genre de cas, le déploiement additionnel de l'ancrage doit être ajouté aux tirants d'air minimum indiqués au **tableau 4** (sans bord).

Afin de réduire le risque de blessure en cas de chute, la distance de chute doit être minimisée.

## 6 Nettoyage, maintenance et stockage

Si nécessaire, l'extérieur et la ligne de vie du V-EDGE PFL peuvent être nettoyés à l'aide d'un chiffon humide et d'eau chaude (40 °C max.), puis laissés à sécher naturellement avant utilisation. Une accumulation excessive de saleté, peinture, etc. risque de compromettre à la fois la rétraction et la résistance de la ligne de vie.

Stockez ou transportez le V-EDGE PFL dans un environnement frais, sec et propre, exempt de poussière, d'huile et de lumière directe du soleil. Lors du transport, le dispositif doit être protégé afin de prévenir tout dommage ou toute contamination. Après des périodes de stockage prolongées, inspectez le V-EDGE PFL avant de le remettre en service.

Quand il n'est pas utilisé, stockez le dispositif avec la ligne de vie entièrement rétractée car le ressort de rétraction peut être affaibli par des périodes d'extraction totale prolongées. Si la ligne de vie est relâchée, elle se rétracte à grande vitesse, ce qui peut endommager les pièces intérieures et/ou créer des pincements dans la ligne de vie.

Il peut être nécessaire de lubrifier périodiquement les parties mobiles des mousquetons automatiques, des mousquetons et du support de fixation avec une huile pénétrante à basse viscosité. Suivez les instructions du fabricant du lubrifiant. Ne lubrifiez pas de manière excessive. Essayez l'excès avec un chiffon propre et sec.

## 7 Contrôles préalables à l'utilisation et inspection périodique (tableau 2)

La sécurité de l'utilisateur repose sur l'efficacité continue et la durabilité de l'équipement, c'est pourquoi des contrôles préalables à l'utilisation doivent être effectués avant toute utilisation. Des inspections périodiques doivent être réalisées par une personne, autre que l'utilisateur, compétente\* pour l'inspection des V-EDGE PFL, conformément aux instructions d'inspection périodique de MSA. L'intervalle est dicté par l'utilisation (**tableau 7**), les réglementations locales ou les conditions environnementales et doit être au moins annuel.

Il faut tenir et conserver des registres indiquant les résultats de l'inspection. Un modèle de journal d'inspection périodique est disponible en téléchargement depuis la page du produit sur **MSAsafety.com** en cliquant sur l'onglet « Documentation ».

**Tableau 7** Intervalle d'inspection périodique

Utilisation	Intervalle
Peu fréquente à légère	Une fois par an (12 mois)
Modérée à intensive	Une ou deux fois par an (6-12 mois)
Rude à permanente	Deux à quatre fois par an (3-6 mois)

*L'utilisation doit être déterminée par une personne compétente\*.*

Le V-EDGE PFL n'est pas réparable. Le V-EDGE PFL ne doit pas être modifié et aucune pièce ne doit y être ajoutée.

Si le V-EDGE PFL a été soumis à une chute, s'il ne passe pas l'inspection avec succès, si un problème a été identifié ou s'il existe le moindre doute concernant la convenance du V-EDGE PFL, il doit être étiqueté comme « INUTILISABLE » et mis au rebut conformément aux réglementations locales.

### Durée de vie maximale du produit :

L'utilisation continue dépend de l'exécution concluante des contrôles préalables à l'utilisation et des inspections périodiques. La durée de vie utile peut être réduite par la fréquence et les conditions d'utilisation ou les réglementations locales.

\* Personne compétente : personne autre que l'utilisateur qui est compétente pour réaliser l'inspection de l'EPI conformément aux instructions de MSA.

\*\* S'assurer que la distance de recul est conforme aux exigences stipulées dans le manuel du connecteur d'ancrage et que la configuration ne permet pas le contact entre le connecteur de la ligne de vie et le bord d'attaque en cas de chute.

## **▲ FIGYELMEZTETÉS**

A nemzeti szabványok, valamint az állami, tartományi/megyei és szövetségi jogszabályok előírják, hogy a használó a termék használata előtt betanítást kapjon. Használja ezt a használati utasítást a felhasználói foglalkozásának megfelelő biztonsági oktatási/gyakorlási program részeként. Ezen használati utasítást át kell adni a felhasználóknak a termék használata előtt, és meg kell őrizni azt a felhasználó általi későbbi használat céljából. A felhasználónak el kell olvasnia, meg kell értenie (vagy el kell magyaráztatnia) és figyelembe kell vennie a termékkel és az azzal együtt használandó egyéb termékekkel kapcsolatos összes utasítást, címkét és figyelmeztetést.

**ENNEK FIGYELMEN KÍVÜL HAGYÁSA SÚLYOS VAGY HALÁLOS SZEMÉLYI SÉRÜLÉSHEZ VEZETHET.**

### **1. táblázat – Rendszerkövetelmények**

<b>Alkatrész</b>	<b>HU</b>
Kikötési pont csatlakozóra vonatkozó szabvány	EN 795 és/vagy TS 16415
Hevederre vonatkozó szabvány	EN 361
Csatlakozókra vonatkozó szabvány	EN 362
Minimum szerkezeti erősség	12 kN

### **2. táblázat – Használat előtti ellenőrzések és periodikus vizsgálat**

<b>Használat előtti ellenőrzések</b>	<b>Minden használat előtt elvégzendő. Ha nem felelt meg a használat előtti ellenőrzésen, jelölje meg „használatatlan” címkével, és adja át egy hozzáértő személynek*.</b>
Címkék	A címkék legyenek olvashatók
Vizsgálat dátuma	Ellenőrizze, hogy a következő vizsgálat dátuma nem járt-e le <sup>4</sup>
Termék élettartama	A termék nem érte el eltarthatóságának végét
Terhelésjelző	Ellenőrizze, hogy a rögzíthető tartó nincs-e elhasználódva (1. ábra)
Általános feltétel	Vizsgálja meg, hogy mutatkoznak-e túlzott sérülés, kopás, korrózió vagy szennyeződés jelei. Ellenőrizze, hogy a zseben van-e vágás, dörzsölés, kopás/megtört szakaszok, szakadás, égés, penész, fakulás vagy vegyi hatás jele. Vizsgálja meg a szövetet teljes hosszában, és ellenőrizze, hogy nincs-e törött, kopott, megvágott, lehorzsolts vagy hiányzó szál.. Ellenőrizze, hogy a szövet szélessége vagy vastagsága nem csökkent-e. Ellenőrizze, hogy nincs-e sima, kifakult, fényes, megkeményedett vagy fényezett terület, amely jelzi a hőnek vagy a vegyi anyagoknak való kitétséget. Ellenőrizze a csatlakozók helyes működését.
Kihúzás / Visszahúzás	Vizsgálja meg a kihúzást és a visszahúzást úgy, hogy húzza ki a kötél teljes hosszát, majd ellenőrzött módon engedje azt vissza a házába. A kötélnél használatának akadálymentesnek és gördülékenynek kell lennie (visszahúzáskor feszítse meg kissé a mentőkötélet). Ismétlje meg háromszor.
Zár	Húzza meg erőteljesen a mentőkötélet – ellenőrizze, hogy az eszköz záródik-e – Ismétlje meg háromszor.
Hevederzet csatlakozó	Ellenőrizze, hogy a pecek teljesen bent van-e a tartó és a heveder szövete között, és nem látható-e a piros jelölés

### **3. táblázat – Anyag**

<b>Alkatrész</b>	<b>Anyag</b>
Ház	Polikarbonát
Dob	Polikarbonát/alumínium
Zárszerkezet, rögzítőkapcsok, forgószerkezet	Rozsdamentes acél
Fő rugó	Acél
Mentőkötél	1,00" (25,4 mm) széles / 0,14" (3,6 mm) vastag HMPE / Kevlar® keverék
Csatlakozók	Acél vagy alumínium
Energiaelnyelő	HMPE
Energiaelnyelő táska	Polipropilén/poliészter

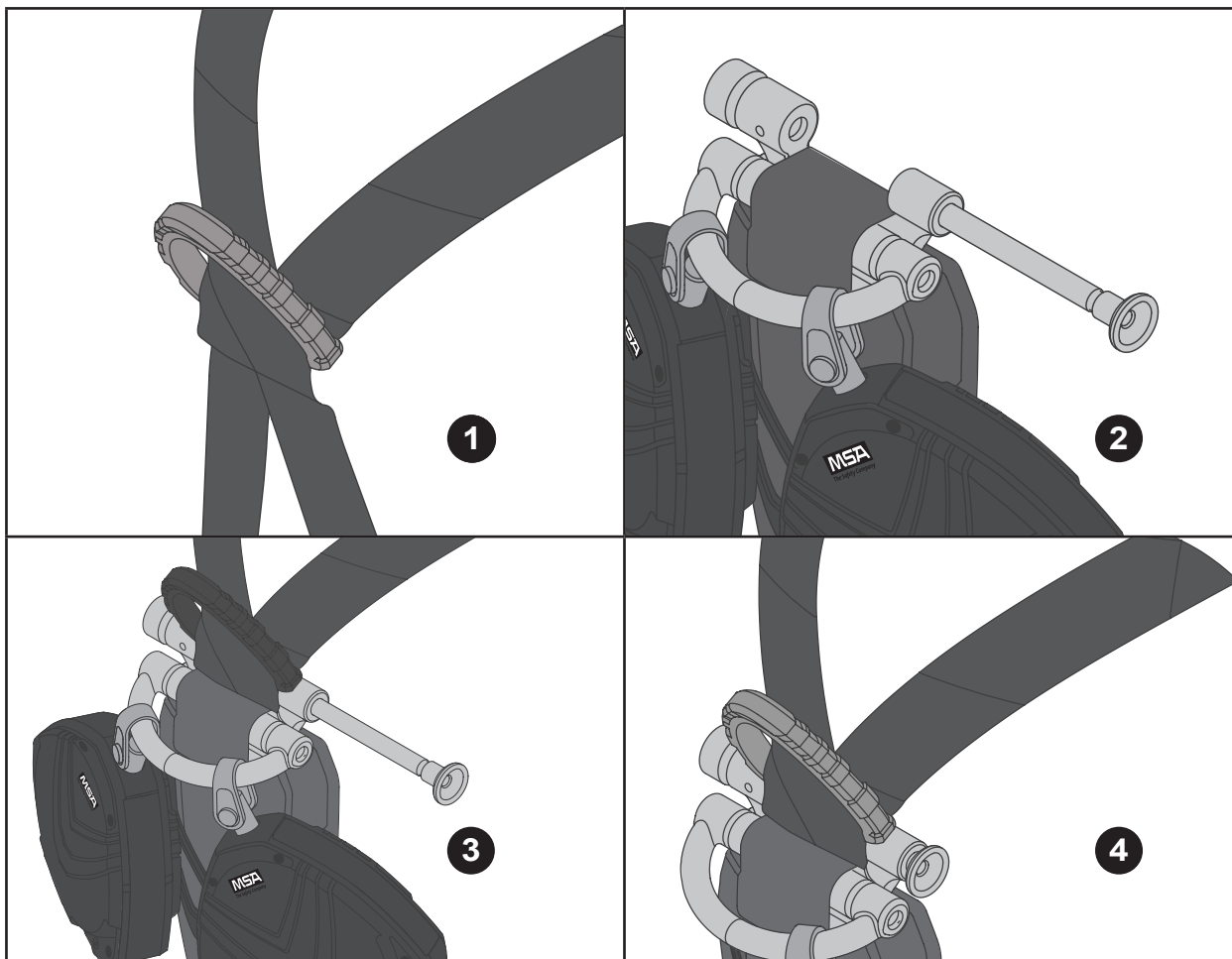

## A felhelyezéssel kapcsolatos tudnivalók

A V-EDGE PFL rögzíthető tartó lehetővé teszi az MSA V-FORM™ és V-FIT™ hevederekre való csatlakoztatást a hátsó D-gyűrű alatt. A tartó csak a V-EDGE PFL hevederre való csatlakoztatására használható. A többi eszközt közvetlenül a heveder D-gyűrűjére kell csatlakoztatni.

### A V-EDGE PFL teljes testhevederzetre való csatlakoztatásához:

- ❶ Emelje fel a hátsó D-gyűrűt a hevederen, és húzza át a szövet pántokat a hátsó D-alátétén, amíg elég hely nem lesz ahhoz, hogy a rögzítő pecket a szövet és a hátsó D-alátét közé illesztéséhez.
- ❷ Húzza meg a (zöld) recés gombot a tartó bal oldalán, és forgassa el az óramutató járásával ellentétes irányban. Húzza meg a (zöld) heveder csatlakozó pecket a jobb oldalon a tartó nyitásához.
- ❸ Helyezze a tartó karjait a heveder felsőtesti pántjai fölé, és vezesse be a (zöld) heveder csatlakozót pecket a felsőtesti pántok mögé. Amikor a heveder csatlakozó pecek teljesen össze van zárva, a csapon nem látható piros jelölés.
- ❹ Húzza vissza a heveder pántjait a hátsó párnázatok keresztül, hogy megszüntesse a szövet lazaságát.

### A szerelést követően és használat előtt a V-EDGE PFL eszközt egy második használónak ellenőriznie kell.

1. Ellenőrizze, hogy a heveder csatlakozó pecek a heveder szövet mindkét pántjai mögé, a hátsó D-alátéte lévő két nyílás közé kerüljön.
2. Ellenőrizze, hogy a heveder csatlakozó pecek teljesen be van-e húzva a tartó mindkét karján keresztül és rögzítve van-e; a piros jelölés ne legyen látható a pecken.
3. Ellenőrizze, hogy a V-EDGE PFL megfelelő irányban van-e szerelve, és az energiaelnyelő tasak a rögzíthető tartó alatt függ-e.
4. Ellenőrizze, hogy mindkét heveder pánt jól meg van-e húzva a hátsó D-alátétén keresztül.

## 1 Általános információk

A V-EDGE PFL eszközöket csak egészségügyileg alkalmas és megfelelően képzett személyek kezelhetnek. A V-EDGE PFL eszközöket terhesek, kiskorúak, illetve alkohol vagy kábítószer befolyása alatt álló személyek nem használhatják.

Az utasításokat meg kell őrizni és a V-EDGE PFL eszközök használóinak újraértékesítés esetén is át kell adni a célország nyelvén. Az utasítások be nem tartása negatívan befolyásolhatja a termék működését, ami súlyos sérülést vagy halált okozhat.

Javasoljuk, hogy a V-EDGE PFL eszközöket csak személyi célra használja.

Az MSA tanúsítja, hogy ez a cikk teljes körűen át lett vizsgálva, és megfelel a terméken feltüntetett szabványok követelményeinek és előírásainak. Ez a termék megfelel a 2016/425 PPE rendelet követelményeinek. A megfelelőségi nyilatkozat a következő hivatkozással kattintva érhető el: <https://MSAsafety.com/DoC>.

### Jótállás adatai

A feltételek az [MSAsafety.com](https://MSAsafety.com) termékoldalon, a Szakirodalom fülre kattintva található.

## 2 Rendeltetészerű használat és a termékkel kapcsolatos korlátozások

A V-EDGE PFL eszközök csatlakozó elemként használhatók a teljes testhevederzet és a kikötési pont között (lásd a rendszerkövetelményeket az **1. táblázatban**). A teljes testhevederzet az egyedüli elfogadható testtartó eszköz, amely a V-EDGE PFL rendszerben használható. Ha egy komplett rendszer elemeként szállítják, a komponenseket nem kell cserélni. A V-EDGE PFL kizárólag a rendeltetésének megfelelő célra, kizárólag a korlátozásokon belül használható. Részletes leírás az MSA-tól kapható. A V-EDGE PFL függőleges vagy vízszintes használatra alkalmas az elfogadható helyeken (**4. vagy 5. táblázat** (perem nélküli és peremes)).

- Csak egy személy használhatja a 60 – 140 kg (130 – 310 lbs) súlytartományban, eszközzel együtt.
- A V-EDGE PFL eszközt tűz, savak, maró hatású oldatok vagy -40 °C és 54 °C (-40 °F – 130 °F) tartományon kívüli hőmérséklettől védeni kell
- A mentőkötél nem érintkezhet forró felületekkel (pl. forró csövekkel), nem akadhat be mozgó géprezszbe, illetve nem érintkezhet elektromos veszélyforrásokkal (pl. elektromos vezetékkel)
- Instabil felületeken, finom szemcsésű anyagokon vagy kis részecskékből álló – pl. homok vagy szén – felületeken nem használható, mivel a nem megfelelő sebesség megakadályozhatja a záródást zuhanás esetén
- További rögzítőkötél csatlakozó nem adható hozzá, mivel az meghosszabbítaná a mentőkötélet és növelné a szabadesést.

## 3 Szerelés és használat

Írásos mentési tervet és a végrehajtás módjának rendelkezésre kell állnia a használat közben esetlegesen fellépő sürgősségi esetek kezelésére.

A V-EDGE PFL csak a heveder csatlakozó tartóval lehet a heveder szövetéhez csatlakoztatni (lásd **Szerelési utasítások**).

Ne csatlakoztasson további csatlakozókat a tartó és a heveder közé; ne hagyja ki a csatlakozó tartót, illetve ne csatlakoztassa közvetlenül a V-EDGE PFL szerkezetre.

Ellenőrizze, hogy mindkét V-EDGE PFL csatlakozó kompatibilis-e azon eszközökkel, amelyekhez csatlakozik (a kipattanás megakadályozására), és hogy használat előtt teljesen zárva és reteszelve van-e. A rendszerkövetelményeket lásd az **1. táblázatban**.

Ellenőrizze, hogy a V-EDGE PFL csatlakoztatva van-e a kompatibilis kikötési pontokra – a rugalmas kikötési eszközök, mint pl. kikötőkábelek vagy konzolos tartók befolyásolhatják, hogy a V-EDGE PFL zuhanás esetén reteszeli-e. További részletekért forduljon az MSA vállalatához.

Használat közben a V-EDGE PFL mentőkötél azonnal kihúzódik és visszahúzódik. Ne hagyja, hogy a mentőkötél átmenjen lábai vagy karjai között, vagy tárgyak köré tekeredjen. Ha a mentőkötél használat közben nem húzódik vissza, húzza ki teljesen a mentőkötélet és hagyja lassan visszahúzódnia. Ha a mentőkötél továbbra is megakad visszahúzódnia közben, forduljon az MSA vállalatához.

A V-EDGE PFL kétágú konfiguráció 100%-os rögzítést biztosít a munkavégzés helyén való mozgáskor. Az egyik lábat csatlakoztassa egy megfelelő kikötési csatlakozóra, miközben a használó helyet változtat. Az új helyen csatlakoztassa a második lábat megfelelő kikötési csatlakozóra, mielőtt az eredeti lábat lecsatlakoztatja.

Ismételje meg ezt a folyamatot addig, amíg el nem éri a végleges célhelyet

## 4 Perem feletti használat

Perem feletti használat: A V-EDGE PFL a CNB/P/11.060 módszerei szerint tesztelve lett vízszintes (perem feletti) használatra „A” típusú perem felett. Az „A” típusú perem olyan acélperem, amelynek sugara  $r = 0,5 \text{ mm}$  (0,020”) és nincs rajta sorja. Ezen teszt szerint az eszköz hasonló peremek felett használható.

A perem feletti konfigurációk csak az összes többi elsőbbségi kontroll alkalmazása után használhatók, beleértve a visszatartó rendszereket és a fej feletti kikötési megoldásokat.

Használat előtt a perem feletti konfigurációkat szakképzett személynek meg kell vizsgálnia. Ne dolgozzon ott, ahol a mentőkötél folyamatosan vagy ismétlődően éles, kemény vagy dörzsölő hatású peremekhez súrlódik. Ha a kockázatértékelés azt jelzi, hogy egy perem kárt tehet a mentőkötélben, akkor a munka előtt szüntesse meg az érintkezést, vagy védje meg a peremeket lemezzel vagy egyéb eszközzel.

A használó lábfejejénél való vízszintes használatot vagy kikötést lehetőség szerint kerülni kell, hogy elkerülje a lehetséges lengésszerű zuhanást és a használó szerkezetbe ütközését, ami súlyos sérülést okozhat. A lengésszerű zuhanás kockázatának elkerülésére inkább közvetlenül a használó felett kell kikötöni.



A kikötési helyeket az 5. táblázat szerint kell meghatározni, beleértve a  $\geq 90^\circ$ -os újirányítási szöveget és a  $\geq 0$  mm\*\*-es (0 ft\*\*) visszaesést; biztosítva az eszköz helyes működését zuhanás esetén. A központi tengely mindkét oldalára való oldalirányú mozgásokat maximum 1,5 m-re (5 ft) korlátozzuk az ábra szerint. A V-EDGE PFL kikötési pont a használó lábfejeének szintjén vagy felette legyen. A kikötési pont fölé nem szabad felmászni. (Lásd az 5. táblázatot) Végezzen méréseket, hogy megakadályozza a nemkívánatos peremek feletti használatot (például a kikötési pont ellentétes oldalán vagy sarkok körül).

Ha lehetséges a perem feletti zuhanás, különleges mentési intézkedéseket kell meghatározni és begyakorolni. Meg kell fontolni egy felfüggesztett felhasználó elérését, anélkül, hogy a perem felett tovább terhelne vagy mozgathatná a mentőkötélet.

## 5 Zuhanási távolság

Gondoskodjon az elegendő távolságról, hogy ne ütközzön akadálynak vagy szerkezetnek zuhanás közben. A nem megfelelő távolság vagy az akadályok akadályozhatják a V-EDGE PFL használatát.

Tanulmányozza a **4. táblázatot** (függőleges és vízszintes használat) vagy az **5. táblázatot** (vízszintes használat perem figyelembe vételével), amelyben az elfogadható kikötési helyek szerepelnek a használóra és a minimum távolsági követelményekre vonatkozóan. A zuhanási távolság kiszámítása: függőleges távolság a munkaemelvénnyel és az alatta lévő első akadály (például a következő emelvény vagy a talaj) között. A megadott távolság az álló helyzetben dolgozó felhasználóra vonatkozik. Ha a felhasználó térdel vagy lehajol, további 0,9 m (3 láb) távolság szükséges.

A távolsággal kapcsolatos követelmények a **4. táblázat szerint** a szabadesés feltételeitől függenek. Akadályok jelenléte (pl. szerkezetek peremei) csökkentheti a távolsággal kapcsolatos követelményeket, de további veszélyeket okozhat, például szakadási vagy ütési sérüléseket. További távolságra lehet szükség a lengéses zuhanás hatásainak kivédésére.

Csak olyan kikötési ponthoz csatlakoztassa a V-EDGE PFL eszközt, amely zuhanáskor letekeresedik vagy kienged – például holt súlyos kikötőeszköz vagy kikötő kötél – ahol nem áll fenn annak kockázata, hogy a kötél peremmel érintkezik. Ilyen esetekben a kikötőeszköz további kiengedését hozzá kell adni a minimum távolsághoz, amely a **4. táblázatban szerepel** (perem nélkül).

A zuhanás közbeni lehetséges sérülés esélyének csökkentésére a zuhanás távolságát minimálisra kell csökkenteni.

## 6 Tisztítás, karbantartás és tárolás

Szükség esetén a V-EDGE PFL külseje és a mentőkötél nedves törülközővel és meleg vízzel (max.  $40^\circ\text{C}$ ) tisztítható, majd használat előtt természetes módon szárítandó. A szennyeződés, festék stb. túlzott felgyülemelése ronthatja a visszahúzást és a mentőkötél erősségét.

A V-EDGE PFL eszközt hűvös, száraz, tiszta környezetben, portól, olajtól és közvetlen napsugárzástól távol tárolja vagy szállítsa. Szállítás közben a készüléket védje sérülés vagy szennyeződés ellen. Hosszabb tárolás után vizsgálja meg a V-EDGE PFL eszközt, mielőtt azt újra használatba veszi.

Ha nem használja, tárolja a teljesen visszahúzott mentőkötéssel, mivel a hosszú ideig kihúzott állapotban való tárolás gyengítheti a visszahúzó rugót. Ha a mentőkötél ki van engedve, nagy sebességgel vissza fog húzódnival, és lehet, hogy sérülést okoz a belső alkatrészekben, és/vagy összegubancolja a mentőkötélet.

A biztonsági horgok, a karabinerek és a rögzíthető tartó mozgó részeit időnként alacsony viszkozitású olajjal kenje meg. Kövesse a kenőanyag gyártójának utasításait. Ne kenje meg túlságosan. Törölje le a felesleget egy tiszta, száraz törülközővel.

## 7 Használat előtti ellenőrzések és periodikus vizsgálat (2. táblázat)

A használó biztonsága az eszköz folytonos hatékonyságán és tartósságán múlik, ezért a használat előtti ellenőrzéseket minden használat előtt el kell végezni. A periodikus vizsgálatokat a használótól független személynek kell elvégeznie, aki hozzáértő\* a V-EDGE PFL eszközök vizsgálatában, az MSA periodikus ellenőrzésekre vonatkozó utasításai szerint. A gyakoriságot a használat (**7. táblázat**), a helyi környezetvédelmi jogszabályok vagy körülmények befolyásolják, és legalább évente elvégzendő.

Nyilvántartást kell vezetni a vizsgálat eredményeiről. A periodikus vizsgálati napló példánya letölthető erről a termékoldalról az **MSAsafety.com** weboldalon, a Szakirodalom fülre kattintva.

### 7. táblázat Periodikus vizsgálat gyakorisága

Használat	Gyakoriság
Ritkától könnyűig	Évente (12 havonta)
Mérsékelttől intenzívig	Félévente–évente (6-12 hónap)
Súlyostól folyamatosig	Negyedévente–félévente (3-6 hónap)

*A használatot hozzáértő személynek kell meghatározni\*.*

A V-EDGE PFL nem javítható. A V-EDGE PFL nem módosítható vagy bővíthető. Ha a V-EDGE PFL zuhanásnak volt kitéve, nem megy át az ellenőrzésen, hibát találtak, vagy kétség merül fel a V-EDGE PFL megfelelőségével kapcsolatban, azt a „HASZNÁLHATATLAN” címkével kell ellátni és a helyi jogszabályok szerint kell ártalmatlanítani.

### A termék maximális élettartama:

A folytonos használat a használat előtti ellenőrzések és a periodikus vizsgálatok sikerességétől függ. Az eltarthatóság a használat gyakoriságától és körülményeitől, valamint a helyi jogszabályoktól függ.

\* Hozzáértő személy: a használótól független személy, aki ért a személyi védőfelszerelések (PPE) ellenőrzéséhez az MSA utasításai szerint.

\*\* Gondoskodjon arról, hogy a visszacsapódás távolsága megfeleljen a kikötési pont csatlakozó kézikönyvben szereplő követelményeknek, és azt, hogy a beállítás ne engedje, hogy a mentőkötél csatlakozója zuhanás esetén peremmel érintkezzen.

## **⚠ AVVERTENZA**

Le norme nazionali, regionali, provinciali e locali richiedono che l'utilizzatore sia adeguatamente formato, prima di usare questo prodotto. Utilizzare il presente manuale nell'ambito di un programma di formazione sulla sicurezza adeguato al tipo di lavoro svolto dall'utilizzatore. Le presenti istruzioni devono essere fornite agli utilizzatori prima dell'uso del prodotto e devono essere conservate per la consultazione successiva. L'utilizzatore deve leggere e capire (oppure gli si devono spiegare) e rispettare tutte le istruzioni, le etichette, i contrassegni e le avvertenze fornite con questo prodotto e con i prodotti destinati all'uso in associazione con esso.

**IGNORARE QUESTE PRECAUZIONI COMPORTA IL RISCHIO DI LESIONI GRAVI O MORTALI.**

**Tabella 1 - Requisiti di sistema**

Componente	EN
Standard relativi ai connettori di ancoraggio	EN 795 e/o TS 16415
Standard relativo all'imbracatura	EN 361
Standard relativo ai connettori	EN 362
Resistenza minima della struttura	12 kN

**Tabella 2 - Controlli prima dell'uso e ispezione periodica**

Controlli prima dell'uso	Da eseguire prima di ogni utilizzo. Contrassegnare il prodotto come "inutilizzabile" e consegnarlo a una persona competente* se non supera i controlli prima dell'uso.
Etichette	Verificare che le etichette siano leggibili
Data dell'ispezione	Verificare che la data dell'ispezione successiva non sia trascorsa <sup>4</sup>
Vita utile del prodotto	Verificare che il prodotto non abbia raggiunto la fine della vita utile
Indicatore di carico	Verificare che la staffa di fissaggio non abbia arrestato una caduta (Figura 1)
Condizioni generali	Verificare che il prodotto non presenti tracce di eccessivo danneggiamento, usura, corrosione o contaminazione. Verificare che la sacca non presenti tagli, abrasioni, fili strappati o sfilacciati, lacerazioni, bruciature, muffa, scolorimento o segni di attacco da parte di agenti chimici. Ispezionare il tessuto in tutta la sua lunghezza e verificare che non abbia fili rotti, spezzati, tagliati, abrasioni o mancanti. Verificare la larghezza e lo spessore della cinghia. Verificare che non vi siano aree lisce, scolorite, lucide, indurite o vetrificate che indicano l'esposizione al calore o ad agenti chimici. Verificare che i connettori funzionino correttamente.
Estrazione / Retrazione	Ispezionare l'estrazione e la retrazione del cavo estraendolo per l'intera lunghezza e lasciandolo ritrarre all'interno dell'alloggiamento in modo controllato. L'azione del cavo deve essere uniforme e senza esitazione (mantenere una leggera tensione sulla linea vita mentre si ritrae). Ripetere tre volte.
Blocco	Tirare bruscamente la linea vita e verificare che il dispositivo si blocchi. Ripetere tre volte.
Collegamento imbracatura	Verificare che lo spinotto si trovi interamente tra la staffa e la cinghia dell'imbracatura e che non sia visibile alcun segno rosso

**Tabella 3 - Materiali**

Componente	Materiale
Custodia	Policarbonato
Tamburo	Policarbonato / alluminio
Meccanismo di blocco, denti di arresto, gruppo giunto girevole	Acciaio inox
Molla principale,	Acciaio
Linea vita	Misto HMPE e Kevlar® da 1,00" (25,4 mm) di larghezza e 0,14" (3,6 mm) di spessore
Connettori	Acciaio o alluminio
Assorbitore di energia	HMPE
Sacca per assorbitore di energia	Polipropilene / poliestere

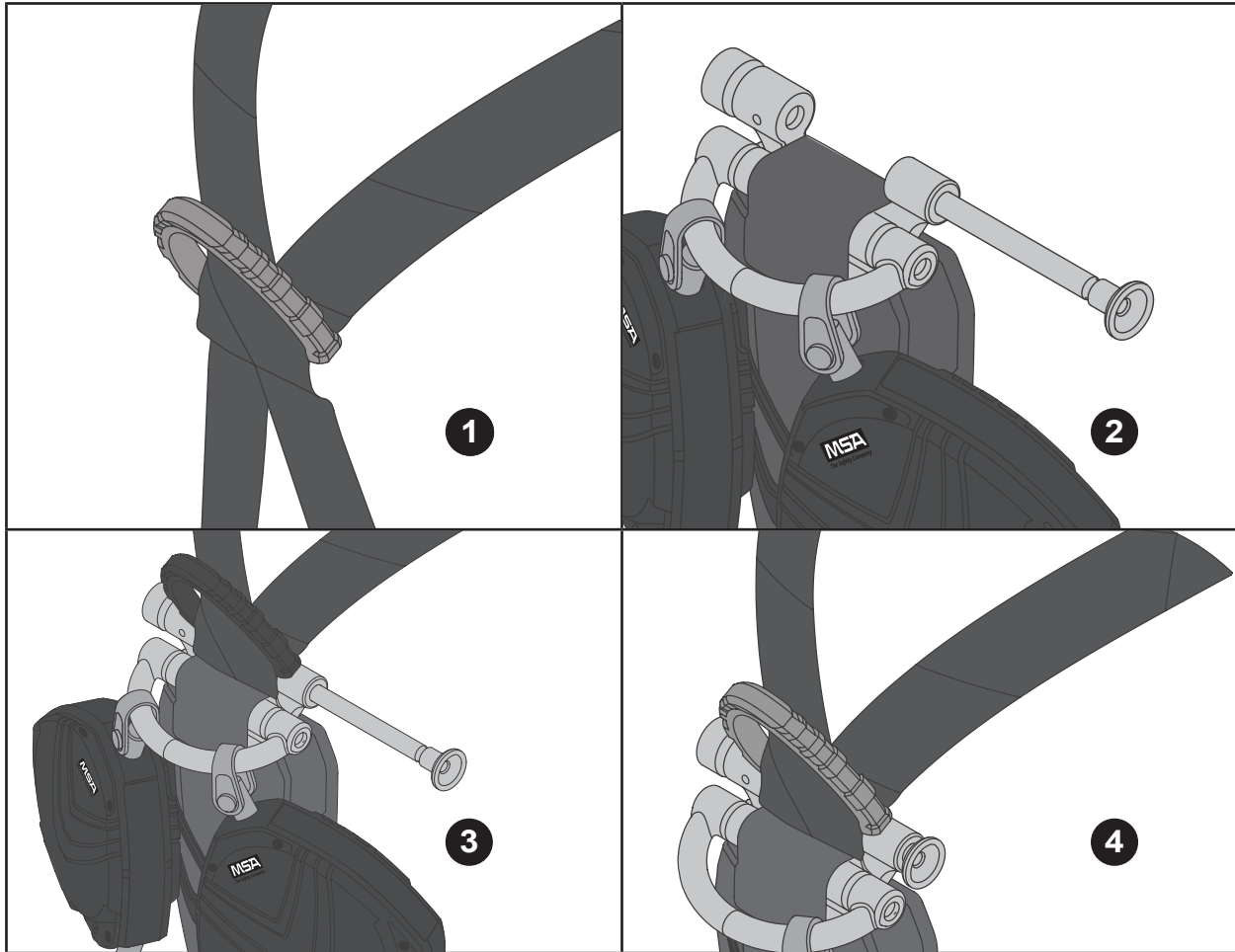

## Istruzioni per indossare il dispositivo

La staffa di montaggio del PFL V-EDGE consente il collegamento alle imbracature MSA V-FORM™ e V-FIT™ appena sotto l'anello a D posteriore. La staffa deve essere utilizzata solo per collegare il PFL V-EDGE all'imbracatura. Tutti gli altri dispositivi devono essere collegati direttamente all'anello a D dell'imbracatura.

### Installazione del PFL V-EDGE su un'imbracatura integrale:

- ❶ Sollevare l'anello a D posteriore sull'imbracatura e tirare le cinghie attraverso l'anello a D fino ad avere spazio sufficiente per inserire lo spinotto di fissaggio tra la cinghia e l'anello a D.
- ❷ Tirare l'elemento zigrinato verde sul lato sinistro della staffa, quindi ruotarlo in senso antiorario. Tirare lo spinotto del connettore dell'imbracatura (verde) sulla destra per aprire la staffa.
- ❸ Posizionare i bracci della staffa sulle cinghie del busto dell'imbracatura e inserire lo spinotto del connettore dell'imbracatura (verde) dietro le cinghie del busto. Quando lo spinotto del connettore dell'imbracatura è completamente inserito, sullo spinotto non devono essere visibili i segni rossi.
- ❹ Tirare all'indietro le cinghie dell'imbracatura attraverso il cuscinetto dorsale per eliminare il gioco della cinghia.

### Dopo l'installazione e prima dell'uso, il PFL V-EDGE deve essere ispezionato da un secondo operatore.

1. Verificare che lo spinotto del connettore dell'imbracatura passi dietro entrambe le cinghie dell'imbracatura, tra le due parti dell'anello a D posteriore.
2. Verificare che lo spinotto del connettore dell'imbracatura sia completamente inserito in entrambi i bracci della staffa e che rimanga bloccato in posizione; nessun segno rosso dello spinotto deve essere visibile.
3. Verificare che il PFL V-EDGE sia installato con l'orientamento corretto, in modo che la sacca dell'assorbitore di energia rimanga sotto la staffa di fissaggio.
4. Verificare che entrambe le cinghie dell'imbracatura siano ben tese, in modo uniforme, attraverso l'anello a D posteriore.

## 1 Informazioni generali

Gli utilizzatori del PFL V-EDGE devono essere in buone condizioni fisiche e adeguatamente addestrati. I PFL V-EDGE non devono essere utilizzati da donne in gravidanza, minori o persone sotto gli effetti di alcol o droghe.

È necessario conservare le istruzioni, che dovranno essere fornite a tutti gli utilizzatori dei PFL V-EDGE nella lingua del paese di utilizzo, anche qualora il prodotto venga rivenduto. Ignorare queste istruzioni può compromettere la funzionalità del prodotto, determinando gravi lesioni o morte.

È consigliabile usare i PFL V-EDGE come oggetti strettamente personali.

MSA dichiara che questo articolo è stato completamente ispezionato ed è interamente conforme ai requisiti e alle specifiche delle norme indicate sul prodotto. Il prodotto soddisfa i requisiti del regolamento DPI 2016/425. La dichiarazione di conformità è disponibile al seguente link: <https://MSAsafety.com/DoC>.

### Dettagli della garanzia

Il testo completo dei termini e delle condizioni è disponibile nella pagina del prodotto sul sito [MSAsafety.com](https://MSAsafety.com), facendo clic sulla scheda Documentazione.

## 2 Uso previsto e limitazioni del prodotto

I PFL V-EDGE sono destinati a essere usati come elementi di collegamento tra un'imbracatura integrale e un punto di ancoraggio (per i requisiti del sistema, consultare la **Tabella 1**). Un'imbracatura integrale è l'unico dispositivo di ritenuta per il corpo il cui utilizzo è consentito con i PFL V-EDGE. Se forniti come elementi di un sistema più esteso, i componenti non devono essere sostituiti. Il PFL V-EDGE deve essere utilizzato solo per lo scopo previsto e solo entro i limiti indicati. Ulteriori dettagli sono disponibili rivolgendosi a MSA. IL PFL V-EDGE è idoneo per l'utilizzo in verticale o in orizzontale nelle località idonee (**Tabella 4 o 5** (uso senza bordi e oltre i bordi)).

- Per un singolo utilizzatore di peso compreso tra 60 e 140 kg (tra 130 e 310 lb), utensili compresi.
- Il PFL V-EDGE deve essere protetto da fiamme, acidi, soluzioni caustiche o temperature che non rientrino nell'intervallo compreso tra -40 °C e 54 °C (tra -40 °F e 130 °F)
- La linea vita non deve entrare in contatto con superfici calde (come tubi caldi), impigliarsi in macchinari in movimento né toccare elementi elettrici (come linee elettriche)
- Non idoneo all'utilizzo su superfici instabili e su materiali sabbiosi o sfusi, come sabbia o carbone, perché se la velocità è insufficiente il dispositivo potrebbe non bloccarsi in caso di caduta
- Non si devono aggiungere altri connettori al cordino, perché così facendo si allungherebbe la linea vita aumentando lo spazio di caduta libera.

## 3 Installazione e utilizzo

È necessario predisporre un piano di salvataggio in forma scritta e individuare i mezzi per attuarlo in caso di emergenze che potrebbero sorgere durante l'uso.

Il PFL V-EDGE deve essere collegato alla cinghia dell'imbracatura solo mediante la staffa di collegamento (consultare le **Istruzioni per indossare il dispositivo**). Non collegare altri connettori tra la staffa e l'imbracatura, non escludere la staffa di collegamento e non collegare direttamente al meccanismo del PFL V-EDGE.

Verificare che entrambi i connettori del PFL V-EDGE siano compatibili con gli elementi di fissaggio a cui vengono collegati (per evitare che si sgancino) e controllare che siano completamente chiusi e bloccati prima dell'uso. Per i requisiti di sistema, consultare la **Tabella 1**.

Verificare che il PFL V-EDGE sia collegato a elementi di ancoraggio compatibili: gli ancoraggi flessibili, come le linee di ancoraggio o le strutture a cantilever, possono impedire il blocco del PFL V-EDGE in caso di caduta. Per ulteriori dettagli, rivolgersi a MSA.

Durante l'uso, la linea vita del PFL V-EDGE si estrae e si ritrae tempestivamente. Non far passare la linea vita tra le gambe o sotto le braccia ed evitare che si avvolga nelle strutture. Se la linea vita non si ritrae durante l'uso, estrarla completamente e farla rientrare lentamente. Se continua a non rientrare tempestivamente, rivolgersi a MSA.

La configurazione doppia del PFL V-EDGE è destinata a offrire un vincolo sicuro al 100% durante gli spostamenti sul lavoro. Una gamba deve essere collegata a un connettore di ancoraggio adeguato, mentre l'utilizzatore si trasferisce nella nuova posizione; una volta raggiunta la nuova posizione si collega l'altra gamba a un connettore di ancoraggio adeguato, per poi scollegare la prima gamba.

Ripetere quindi la procedura fino a raggiungere la destinazione finale

## 4 Utilizzo oltre i bordi

Utilizzo oltre i bordi: il PFL V-EDGE è testato per l'utilizzo in orizzontale (oltre i bordi) su bordi di tipo A con metodi CNB/P/11.060. Un bordo di tipo A è un bordo in acciaio con raggio  $r=0,5$  mm (0,020"), privo di bave. Avendo superato questo test, il dispositivo è utilizzabile su bordi di questo tipo.

Le configurazioni per l'utilizzo oltre i bordi devono essere utilizzate solo dopo aver esaurito tutte le altre sequenze di controlli, in ordine di priorità, compresi i sistemi di ritenuta e gli ancoraggi dall'alto.

Prima dell'uso, i bordi devono essere valutati da una persona qualificata. Evitare di lavorare in aree in cui la linea vita sia costantemente o ripetutamente soggetta ad abrasione contro bordi affilati, duri o abrasivi. Se a seguito della valutazione del rischio emerge che un bordo potrebbe danneggiare la linea vita, evitare il contatto con tale bordo o proteggerlo con un'imbottitura o altri mezzi, prima di iniziare a lavorare.

L'uso in orizzontale o con ancoraggio all'altezza dei piedi deve essere sempre limitato per evitare il rischio di oscillazioni e l'eventualità di impatto tra l'utilizzatore e la struttura, con il rischio di gravi lesioni. Per ridurre il rischio di caduta con oscillazione è preferibile scegliere un ancoraggio direttamente sopra l'utilizzatore.

Per i punti di ancoraggio occorre seguire la Tabella 5, compresi l'angolo di rinvio  $\geq 90^\circ$  e l'arretramento  $\geq 0$  mm\*\* (0 piedi\*\*); verificare che il dispositivo possa funzionare correttamente in caso di caduta. I movimenti laterali su entrambi i lati dell'asse centrale devono essere limitati a 1,5 m (5 piedi) al massimo, come mostrato. Il punto di ancoraggio del PFL V-EDGE deve trovarsi al livello dei piedi dell'utilizzatore o più in alto. Non è consentito salire a un'altezza superiore a quella del punto di ancoraggio (osservare la Tabella 5). Si dovranno adottare misure volte a impedire l'uso su bordi non previsti (ad esempio sul lato opposto dell'ancoraggio e oltre gli angoli). Se esiste il rischio di caduta oltre un bordo, si dovranno stabilire misure di soccorso speciali e fornire formazione in merito alle stesse. Considerare le modalità per raggiungere un utilizzatore sospeso senza sottoporlo a ulteriore carico e senza spostare la linea vita oltre un bordo.

## 5 Spazio di caduta (tirante d'aria)

Verificare che lo spazio sia sufficiente per evitare di colpire un ostacolo o una struttura durante la caduta. Un tirante d'aria insufficiente o eventuali ostacoli possono impedire il funzionamento del PFL V-EDGE.

Consultare la **Tabella 4** (Uso in verticale e in orizzontale) o la **Tabella 5** (Utilizzo in orizzontale oltre i bordi) per le posizioni di ancoraggio accettabili rispetto all'utilizzatore e per i requisiti minimi relativi al tirante d'aria, calcolato come distanza verticale tra la piattaforma di lavoro e il primo ostacolo sottostante (come la piattaforma successiva o il terreno). La distanza fornita serve per consentire all'utilizzatore di lavorare in posizione eretta. Se l'utilizzatore è in ginocchio o è chinato, è necessaria una distanza supplementare di 0,9 m (3 ft).

I requisiti indicati nell'immagine della **Tabella 4** fanno riferimento a condizioni di caduta libera; eventuali ostacoli (come i bordi della struttura) possono modificare i requisiti relativi al tirante d'aria e introdurre ulteriori rischi, come potenziali lacerazioni o lesioni da impatto. Potrebbero essere necessari spazi maggiori per tenere conto degli effetti di una possibile caduta con oscillazione.

Fissare il PFL V-EDGE a punti di ancoraggio in grado di estendersi o di allungarsi in caso di caduta (come gli ancoraggi mobili o le linee di ancoraggio) solo se è possibile escludere il rischio che la linea venga a contatto con un bordo. In questi casi l'ulteriore estensione dell'ancoraggio deve essere aggiunta ai tiranti d'aria di cui alla **Tabella 4** (uso senza bordi).

Per ridurre il rischio di lesioni in caso di caduta, il tirante d'aria deve essere ridotto al minimo.

## 6 Pulizia, manutenzione e conservazione

Se necessario, la parte esterna e la linea vita del PFL V-EDGE si possono pulire con un panno umido e acqua calda (max 40 °C), dopodiché basta lasciare asciugare all'aria prima dell'uso. Un accumulo eccessivo di sporcizia, vernice e altri elementi può compromettere la retrazione e la resistenza della linea vita.

Conservare o trasportare il PFL V-EDGE in un ambiente fresco, asciutto e pulito, al riparo da polvere, olio e luce solare diretta. Durante il trasporto il dispositivo deve essere protetto per evitare danni o contaminazione. Dopo lunghi periodi di conservazione e inutilizzo, prima di rimettere in servizio il PFL V-EDGE, è necessario ispezionarlo.

Quando non è in uso, conservare il prodotto con la linea vita completamente ritratta perché se rimane completamente estratta per lunghi periodi si rischia di indebolire la molla di ritrazione. Se la linea vita viene rilasciata, si ritrarrà velocemente danneggiando i componenti interni e/o attorcigliandosi.

Le parti mobili dei moschettoni, dei ganci e della staffa di fissaggio possono richiedere una lubrificazione periodica con olio ad alta penetrazione e bassa viscosità. Rispettare le istruzioni del produttore del lubrificante. Non lubrificare eccessivamente. Rimuovere il lubrificante in eccesso con un panno pulito e asciutto.

## 7 Controlli prima dell'uso e ispezione periodica (Tabella 2)

La sicurezza dell'utilizzatore dipende dalla perfetta efficienza e dalla robustezza delle apparecchiature, quindi si dovranno svolgere le opportune ispezioni periodiche prima di ogni utilizzo. I PFL V-EDGE devono essere sottoposti a ispezioni periodiche a cura di una persona competente\* diversa dall'utilizzatore, in conformità alle istruzioni di MSA. La frequenza delle ispezioni periodiche sarà determinata dall'utilizzo (**Tabella 7**), dalle norme locali o dalle condizioni ambientali; dovrà comunque avvenire almeno una volta all'anno.

I risultati delle ispezioni devono essere conservati; è possibile scaricare un esempio di registro delle ispezioni periodiche su questo prodotto accedendo a [MSAsafety.com](http://MSAsafety.com) e facendo clic sulla scheda Documentazione.

**Tabella 7** Frequenza delle ispezioni periodiche

Utilizzo	Intervallo
Da occasionale a leggero	Annuale (12 mesi)
Da moderato a pesante	Da semestrale ad annuale (6-12 mesi)
Da intenso a continuo	Da trimestrale a semestrale (3-6 mesi)

*L'utilizzo deve essere determinato da una persona competente\*.*

Il PFL V-EDGE non è riparabile. Il PFL V-EDGE non deve essere modificato e non è consentito aggiungergli alcun elemento. Se il PFL V-EDGE ha arrestato una caduta, se non ha superato un'ispezione, se mostra qualsiasi problema o se ci sono dubbi in relazione alla sua idoneità, il PFL V-EDGE deve essere contrassegnato come "INUTILIZZABILE" e smaltito in conformità alle norme locali.

### Massima durata utile del prodotto:

L'uso continuato è soggetto al superamento dei controlli prima dell'uso e delle ispezioni periodiche. La durata utile può essere minore in base alla frequenza e alle condizioni d'utilizzo o ai sensi delle norme locali.

\* Persona competente: persona, diversa dall'utilizzatore, competente nell'ispezione dei DPI secondo le istruzioni di MSA.

\*\* Assicurarsi che la distanza di arretramento soddisfi i requisiti del manuale dei connettori di ancoraggio e che l'installazione non consenta al connettore della linea vita di entrare in contatto con lo spigolo in caso di caduta.

## WAARSCHUWING

Nationale normen en overheids-, provinciale en lokale wetgeving eisen dat de gebruiker een training volgt voordat hij het product gaat gebruiken. Gebruik de handleiding als onderdeel van een trainingsprogramma gebruikersveiligheid die toepasselijk is voor het beroep van de gebruiker. Deze instructies moeten aan de gebruiker verstrekt worden vóór gebruik van het product en bewaard worden als naslagwerk voor de gebruiker. Alle bij dit product, en de bij dit product gebruikte andere producten, geleverde instructies, labels, markeringen en waarschuwingen moeten door de gebruiker gelezen, begrepen (of uitgelegd gekregen) en nagekomen worden.

HET NIET OPVOLGEN VAN DEZE VOORSCHRIFTEN KAN LEIDEN TOT ERNSTIG LETSEL OF OVERLIJDEN.

**Tabel 1 - Systeemeisen**

Component	NL
Ankerverbinding, norm	EN 795 en / of TS 16415
Harnas, norm	EN 361
Verbindingen, norm	EN 362
Minimale constructiesterkte	12 kN

**Tabel 2 - Inspecties voorafgaand aan gebruik en periodieke inspectie**

Inspecties voorafgaand aan gebruik	Uit te voeren voorafgaand aan elk gebruik. Label het toestel als "onbruikbaar" en overhandig het aan een bevoegd persoon* als inspecties voorafgaand aan gebruik niet succesvol waren.
Labels	Controleer of de labels leesbaar zijn
Inspectiedatum	Controleer of de datum eerstvolgende inspectie niet is verstreken <sup>4</sup>
Levensduur product	Controleer of het product niet het einde van de levensduur heeft bereikt
Belastingindicator	Controleer of de bevestigingsbeugel niet is geactiveerd (afbeelding 1)
Algemene staat	Inspecteer op tekenen van buitensporige schade, slijtage, corrosie of vervuiling. Controleer de tas op tekenen van snijplekken, schuren, rafelen / gebroken strengen, scheuren, brandplekken, schimmel, verkleuring of chemische aantasting. Inspecteer de volledige lengte van de banden en controleer of er geen gebroken, gerafelde, gesneden, afgesleten of ontbrekende draden zijn. Controleer of de banden ergens minder breed of dik zijn. Controleer of er ergens gladde, verkleurde, glanzende, harde of glimmende stukken zijn die duiden op blootstelling aan hitte of chemicaliën. Controleer de correcte werking van verbindingstukken.
Extractie / Oprollen	Inspecteer het uitrollen en oprollen van de lijn door deze volledig uit te trekken en op een gecontroleerde manier terug in de behuizing te laten oprollen. Het uit- en oprollen van de lijn moet soepel en zonder horten en stoten verlopen (handhaaf een lichte spanning op de veiligheidslijn bij het oprollen). Herhaal dit drie keer.
Vergrendelen	Trek met een ruk aan de veiligheidslijn - controleer of het toestel vergrendelt - Herhaal dit drie keer.
Harnasverbinding	Controleer of de pen volledig tussen beugel en harnasbanden zit en er geen rode markering zichtbaar is

**Tabel 3 – Materialen**

Component	Materiaal
Behuizing	Polycarbonaat
Trommel	Polycarbonaat / aluminium
Sluitmechanisme, pallen, wartelassemlage	Roestvast staal
Hoofdveer	Staal
Veiligheidslijn	1,00" (25,4mm) breed / 0,14" (3,6mm) dik, mix van HMPE / Kevlar®
Aansluitstukken	Staal of aluminium
Schokdemper	HMPE
Tas schokdemper	Polypropyleen / polyester

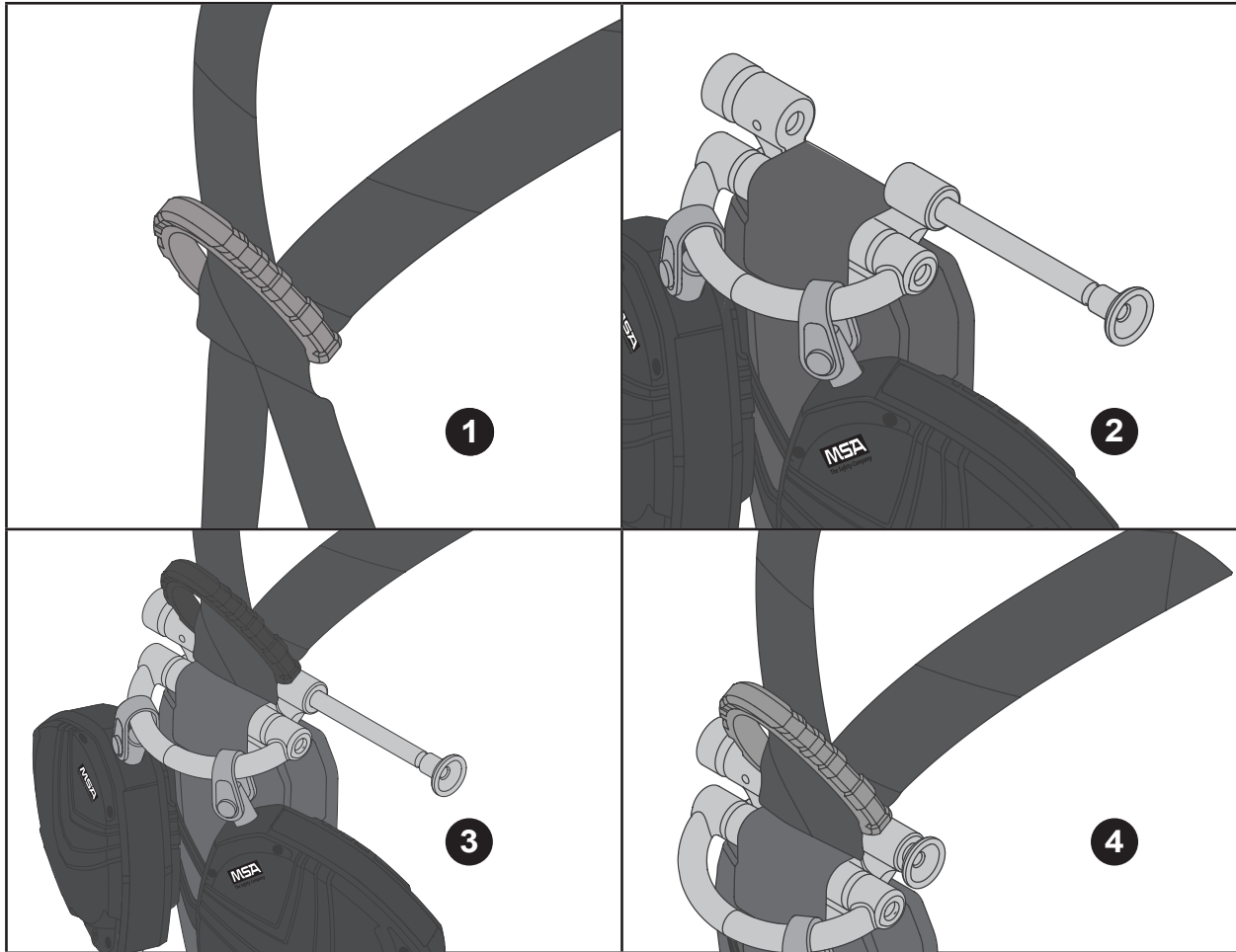

## Aanleginstructies

Met de bevestigingsbeugel kan de V-EDGE PFL worden verbonden met de MSA V-FORM™ en V-FIT™ harnessen vlak onder de D-ring op de rug. De beugel mag alleen worden gebruikt om de V-EDGE PFL met het harness te verbinden. Eventuele andere toestellen moeten rechtstreeks aan de D-ring van het harness worden verbonden.

### Verbinden van de V-EDGE PFL met een harnessgordel:

- ❶ Til de D-ring op de rug op het harness op en trek de banden door de D-pakkingschijf op de rug tot er nog voldoende ruimte is om de bevestigingspen tussen de banden en de D-pakkingschijf op de rug door te voeren.
- ❷ Trek aan de (groene) geribde knop links van de beugel en draai deze tegen de wijzers van de klok in. Trek aan de (groene) verbindingspen van het harness rechts om de beugel te openen.
- ❸ Plaats de beugelarmen over de borstbanden van het harness en voer de (groene) verbindingspen van het harness achter de borstbanden langs. De verbindingspen van het harness moet zover worden ingeschoven tot er geen rode markering meer zichtbaar is op de pen.
- ❹ Trek de harnessbanden terug door de rugpadding om slap hangen van het bandenstel weg te werken.

### Na installatie en voorafgaand aan gebruik moet de V-EDGE PFL door een tweede persoon worden geïnspecteerd.

1. Controleer of de verbindingspen van het harness achter beide harnessbanden loopt tussen twee gleuven in de D-pakkingschijf op de rug.
2. Controleer of de verbindingspen van het harness volledig in beide beugelarmen zit en vergrendeld is; er mag geen rode markering op de pen zichtbaar zijn.
3. Controleer of de V-EDGE PFL in de juiste richting is aangebracht: de tas van de schokdemper moet onder de bevestigingsbeugel hangen.
4. Controleer of beide harnessbanden even strak zijn aangetrokken door de D-pakkingschijf op de rug.

## 1 Algemene informatie

Gebruikers van V-EDGE PFLs moeten medisch fit en voldoende getraind zijn. V-EDGE PFLs mogen niet worden gebruikt door zwangere vrouwen of personen onder de invloed van alcohol of drugs.

Instructies moeten worden bewaard en aan alle gebruikers van V-EDGE PFLs worden gegeven in de taal van het land van bestemming, zelfs als ze worden doorverkocht. Niet-naleving van deze instructies kan de functionaliteit van het product nadelig beïnvloeden, wat kan leiden tot ernstig letsel of overlijden.

Aanbevolen wordt V-EDGE PFLs als een persoonlijk item te zien.

MSA certificeert dat dit product volledig is geïnspecteerd en voldoet aan de volledige eisen en specificaties van de op het product aangegeven normen. Dit product voldoet aan de PBM-verordening 2016/425. De verklaring van overeenstemming vindt u onder de volgende link: <https://MSAsafety.com/DoC>

### Garantiedetails

Alle voorwaarden kunnen worden gevonden op de productpagina op [MSAsafety.com](https://MSAsafety.com) door de klikken op het tabblad Literatuur.

## 2 Beoogd gebruik en gebruiksgrenzen

V-EDGE PFLs zijn bedoeld voor gebruik als een verbindingselement tussen een harnasgordel en een verankeringspunt (zie **tabel 1** voor systeemvereisten). Een harnasgordel is het enige toegelaten toestel om een lichaam in vast te houden dat gebruikt mag worden met V-EDGE PFLs. Als het wordt geleverd als onderdeel van een compleet systeem, mogen de componenten niet worden vervangen. De V-EDGE PFL mag alleen worden gebruikt voor het beoogde doel en altijd binnen de gebruiksgrenzen. Meer toelichting kan worden verkregen bij MSA. De V-EDGE PFL is geschikt voor verticaal of horizontaal gebruik in overeenstemming met aanvaardbare locaties (**tabel 4 of 5** (niet over rand en over rand)).

- Voor één gebruiker, binnen de gewichtsklasse 60-140 kg (130-310 lbs), inclusief gereedschap.
- De V-EDGE PFL moet worden beschermd tegen brand, zuren, bijtende oplossingen of temperaturen lager dan -40°C of hoger dan 54°C (-40°F tot 130°F).
- De veiligheidsslijn mag niet in contact komen met hete oppervlakken (zoals hete buizen), verstrikt raken in bewegende machinedelen of in contact komen met elektrische gevaren (zoals elektrische leidingen).
- Niet geschikt voor gebruik op instabiele ondergronden, korrelig materiaal of ondergrond van zand of kolen, waar onvoldoende snelheid de vergrendelfunctie bij een val mogelijk niet activeert.
- Er mogen geen vanglijnverbindingsstukken worden toegevoegd, omdat dit de veiligheidsslijn zou verlengen en de vrije val zou vergroten.

## 3 Plaatsing en gebruik

Een schriftelijk reddingsplan en middelen om dit te implementeren moeten aanwezig zijn om noodsituaties tijdens gebruik te kunnen afhandelen.

De V-EDGE PFL mag alleen met behulp van de aansluitbeugel van het harnas op de harnasbanden worden bevestigd (zie **Aanleginstructies**). Breng geen extra verbindingsstukken aan tussen de beugel en het harnas, probeer ook niet de verbindingsbeugel te omzeilen of een directe verbinding op het mechanisme van de V-EDGE PFL te maken.

Beide V-EDGE PFL-verbindingstukken moeten compatibel zijn met de bevestigingen waarmee ze worden verbonden (om loskomen te voorkomen) en moeten vóór gebruik volledig gesloten en vergrendeld zijn. Zie **tabel 1** voor systeemvereisten.

De V-EDGE PFL moet worden bevestigd aan daarvoor geschikte ankers – flexibele ankers, zoals ankerlijnen of hefboomconstructies, kunnen bij een val het vergrendelingsmechanisme van de V-EDGE PFL negatief beïnvloeden. Neem voor meer toelichting contact op met MSA.

De V-EDGE PFL veiligheidsslijn moet tijdens gebruik zonder hapering uit- en oprollen. De veiligheidsslijn mag niet tussen benen door of onder armen door lopen of zich rond constructies kunnen wikkelen. Als de veiligheidsslijn tijdens gebruik niet oprolt, trek de veiligheidsslijn dan helemaal uit en laat hem langzaam oprollen. Als de veiligheidsslijn bij het oprollen blijft haperen, neem dan contact op met MSA.

De V-EDGE PFL met twee uiteinden geeft gebruikers 100% verbinding terwijl ze zich over de werklocatie bewegen. Eén van de uiteinden moet aan een verankeringsbevestiging blijven, terwijl de gebruiker naar de nieuwe locatie gaat. Op de nieuwe locatie wordt het tweede uiteinde aan een passende verankeringsverbinding bevestigd voordat de eerste verbinding wordt losgemaakt.

Deze procedure wordt herhaald tot de uiteindelijke bestemming is bereikt.

## 4 Gebruik over randen

Gebruik over randen: De V-EDGE PFL is getest voor horizontaal gebruik (over randen) over een type A-rand met behulp van de methodes in CNB/P/11.060. Een type A-rand wordt gedefinieerd als een stalen rand met een radius van  $r = 0,5 \text{ mm}$  (0,020") zonder bramen. Op grond van deze test kan de uitrusting worden gebruikt over gelijksoortige randen.

Configuraties geschikt voor over randen mogen alleen worden gebruikt als alle maatregelen die hoger in de hiërarchie staan, zoals valbegrenzingssystemen en verankeringen boven het hoofd, uitgeput zijn.

De randen moeten voorafgaand aan gebruik worden beoordeeld door een gekwalificeerd persoon. Vermijd werkzaamheden waarbij de veiligheidsslijn continu of herhaaldelijk over scherpe, harde of ruwe randen schuurt. Als de risicobeoordeling aangeeft dat een rand de veiligheidsslijn kan beschadigen, dan mag er geen direct contact met de rand zijn; anders moet de rand met behulp van bekleding of andere middelen eerst worden beschermd.

Horizontaal gebruik of verankeringsbevestiging op voetheogte van de gebruiker moeten waar mogelijk worden beperkt om het risico op een slingerende val te vermijden waarbij de gebruiker tegen de constructie kan slaan en letsel kan oplopen. Verankeringsbevestiging direct boven de gebruiker heeft de voorkeur, omdat daarbij het risico op een slingerende val minder is.



Ankerlocaties dienen te voldoen aan tabel 5, inclusief een omléidingshoek  $\geq 90^\circ$  en terugspringing in de gevel  $\geq 0 \text{ mm}^{**}$  (0 ft\*\*), wat het correct functioneren van het toestel moet waarborgen bij een val. Laterale bewegingen naar beide kanten vanuit de centrale as moeten worden beperkt tot maximaal 1,5 m (5 ft) zoals afgebeeld. Het ankerpunt van de V-EDGE PFL moet op voetheogte van de gebruiker zijn of hoger. Boven het verankeringspunt klimmen is niet toegestaan. (Zie tabel 5) Er moeten maatregelen worden getroffen om gebruik over onbedoelde randen (zoals op de tegenoverliggende kant van de verankering of rond hoeken) te voorkomen.

Als een val over een rand mogelijk is, moeten er speciale reddingsmaatregelen en training daarin worden vastgelegd. Nagedacht moet worden over hoe men bij een persoon kan komen die na een val hangt zonder de veiligheidslijn die over een rand ligt nog meer te belasten of te bewegen.

## 5 Vrije valruimte

Er moet voldoende vrije valruimte zijn om te voorkomen dat iemand een obstakel of de constructie raakt tijdens een val. Onvoldoende vrije valruimte of obstructies kunnen het functioneren van de V-EDGE PFL hinderen.

Raadpleeg **tabel 4** (verticaal en horizontaal gebruik) of **tabel 5** (horizontaal gebruik over een rand) voor aanvaardbare ankerlocaties in relatie tot de gebruiker en voor minimum eisen aan vrije valruimte. De vrije valruimte wordt berekend als de verticale afstand tussen het werkplatform en het eerste obstakel daaronder (zoals het volgende platform of de grond). De voorziene vrije ruimte is voor de gebruiker in staande positie. Als de gebruiker knielt of buigt, is nog eens 0,9 m (3 ft) extra vrije ruimte nodig.

De eisen aan vrije valruimte in de grafiek in **tabel 4** zijn gebaseerd op omstandigheden van een vrije val. De aanwezigheid van obstructies (zoals randen in de constructie) kunnen eisen aan vrije valruimte verlagen, maar kunnen extra gevaren met zich meebrengen, zoals risico van scheuren of letsel door ergens tegenaan stoten. Extra vrije valruimte kan nodig zijn om de effecten van een slingerende val op te vangen.

Bevestig de V-EDGE PFL alleen aan een anker dat bij een val kan afbuigen of activeren, zoals een doodgewicht anker of ankerlijn, als er geen risico is dat de lijn een rand kan raken. In dergelijke gevallen moet deze extra afstand door activering worden opgeteld bij de minimale vrije valruimte zoals gespecificeerd in **tabel 4** (niet over een rand).

De valafstand moet tot een minimum beperkt worden om kans op letsel zo klein mogelijk te houden.

## 6 Reinigen, onderhoud en opslag

De buitenkant en veiligheidslijn van de V-EDGE PFL kunnen, indien nodig, worden gereinigd met een vochtige doek en warm water (max.  $40^\circ\text{C}$ ) en moeten aan de lucht drogen voordat ze weer kunnen worden gebruikt. Buitensporige ophoping van vuil, verf, enz. kan het oprollen en de sterkte van de veiligheidslijn nadelig beïnvloeden.

Bewaar en vervoer de V-EDGE PFL in een koele, droge en schone omgeving, uit de buurt van stof, olie en direct zonlicht. Tijdens het vervoer moet het toestel beschermd worden om schade en contaminatie te voorkomen. Inspecteer de V-EDGE PFL na langdurige opslag voordat u deze weer in gebruik neemt.

Wanneer u het toestel niet gebruikt, bewaar het dan met de veiligheidslijn volledig opgerold, omdat de oprolveer kan verzwakken als de veiligheidslijn langdurig volledig uitgetrokken blijft. Als de veiligheidslijn wordt losgelaten, zal deze met hoge snelheid oprollen en mogelijk interne delen beschadigen en/of valse slagen veroorzaken in de veiligheidslijn.

Bewegende delen van musketonhaken, karabijnhaken en de bevestigingsbeugel moeten periodiek worden gesmeerd met kruipolie met lage viscositeit. Volg de instructies van de fabrikant van het smeermiddel op. Gebruik niet teveel smeermiddel. Veeg overtollig smeermiddel af met een schone, droge doek.

## 7 Inspecties voorafgaand aan gebruik en periodieke inspectie (tabel 2)

De veiligheid van de gebruiker is afhankelijk van de constante efficiëntie en duurzaamheid van de uitrusting, daarom moet deze voor elk gebruik worden geïnspecteerd. Periodieke inspecties moeten worden uitgevoerd door iemand anders dan de gebruiker die gekwalificeerd\* is voor de inspectie van V-EDGE PFLs volgens de instructies van MSA. Het interval wordt bepaald door het gebruik (**tabel 7**), plaatselijke regelgeving of omgevingsfactoren, maar minimaal eens per jaar.

Het resultaat van de inspectie moet worden bijgehouden. Een voorbeeld van een periodiek logboek kan worden gedownload vanaf deze productpagina op [MSAsafety.com](http://MSAsafety.com) door de klikken op het tabblad Literatuur.

**Tabel 7** Interval periodieke inspectie

Gebruik	Interval
Zelden tot licht	Jaarlijks (12 maanden)
Matig tot intensief	Halfjaarlijks tot jaarlijks (6-12 maanden)
Zeer intensief tot continu	Per kwartaal tot halfjaarlijks (3-6 maanden)

*De levensduur wordt bepaald door een deskundig persoon\*.*

De V-EDGE PFL kan niet worden gerepareerd. De V-EDGE PFL mag niet worden gemodificeerd en er mag niets aan worden toegevoegd. Als de V-EDGE PFL aan een val heeft blootgestaan, niet slaagt voor de inspectie, of als er een probleem is of als er twijfel is aan de geschiktheid van de V-EDGE PFL, dan moet het toestel als "ONBRUIKBAAR" worden gelabeld en volgens de lokale regelgeving worden afgevoerd.

### Maximum gebruiksduur van het product:

Constant gebruik is ervan afhankelijk of het toestel slaagt voor de inspecties voorafgaand aan gebruik en de periodieke inspecties. De levensduur van het product kan verminderd worden door gebruiksfrequentie en -voorwaarden of lokale regelgeving.

\* Deskundig persoon: iemand anders dan de gebruiker die deskundig is in de inspectie van PBM in overeenstemming met de instructies van MSA.

\*\* Zorg ervoor dat de reductieafstand voldoet aan de vereisten in de handleiding van de verankeringsverbinding en dat de veiligheidslijn zodanig is afgesteld dat deze bij een val niet in contact komt met de uitstekende rand.

## ADVARSEL

Nasjonale og lokale lover og regler krever at brukeren må ha gjennomgått en opplæring for bruk av dette produktet. Bruk denne håndboken som en del av brukerens sikkerhetsopplæringsprogram som er egnet for brukerens yrke. Brukere må få tilgang til denne bruksanvisningen før bruk av produktet og beholdes tilgjengelig for senere referanse. Brukeren må lese, forstå (eller få forklart) og følge alle instruksjoner, etiketter, merker og advarsler som fulgte med dette produktet og de produktene som er beregnet brukt sammen med dette produktet. HVIS DETTE IKKE FØLGES, KAN DET FØRE TIL ALVORLIG PERSONSKADE ELLER DØDSFALL.

**Tabell 1 - Systemkrav**

Komponent	NO
Standard for forankringskobling	EN 795 og/eller EN 16415
Standard for sele	EN 361
Standard for koblinger	EN 362
Minimumsstyrke konstruksjon	12 kN

**Tabell 2 - Kontroller før bruk og regelmessige undersøkelser**

Kontroller før bruk	Fullført før hver bruk. Merk som "ubrukelig" og send til en kompetent person* hvis kontroller før bruk ikke bestås.
Etiketter	Kontroller at etikettene er lesbare
Undersøkelsesdato	Kontroller at dato for neste undersøkelse ikke er passert ④
Produktlevetid	Kontroller at produktet ikke har nådd slutten av sin levetid
Lastindikator	Kontroller at tilbehørsbraketten ikke har blitt utløst (figur 1)
Generell tilstand	Undersøk for tegn på skade, slitasje, korrosjon eller kontaminasjon. Kontroller posen for tegn på kutt, slitasje, frynser/ødelagte tråder, rifter, brannskader, jordslag, misfarging eller skader fra kjemikalier. Inspiser hele lengden på båndet og kontroller at det ikke har brukket, er frynsete, avkuttet, avskrapet eller at det er tråder som mangler. Kontroller at båndet ikke er smalere eller tynnere. Kontroller at det ikke er noen områder som er glatte, misfarget, harde eller blanke, noe som kan indikere eksponering for varme eller kjemikalier. Kontroller at koblingene fungerer som de skal.
Uttrekking / Inntrekking	Inspiser uttrekkingen og tilbaketrekkingen av linen ved å trekke ut hele linen og la den trekkes tilbake inn i huset på en kontrollert måte. Linen må betjenes jevnt og umiddelbart (hold linen stramt mens den trekkes inn). Gjenta tre ganger.
Lås	Trekk hardt i linen - kontroller at enheten låses - Gjenta tre ganger.
Seletilkobling	Kontroller at hele pinnen er mellom braketten og selebåndene og at det ikke er noen røde markeringer synlige

**Tabell 3 - Materialer**

Komponent	Materiale
Kapsling	Polykarbonat
Trommel	Polykarbonat/aluminium
Låsemekanisme, sperrehakene, svingenhet	Rustfritt stål
Hovedfjæren	Stål
Line	1,00" (25,4 mm) bred/0,14" (3,6 mm) tykk blanding av HMPE/Kevlar®
Koblinger	Stål eller aluminium
Energiabsorberer	HMPE
Energiabsorberende pose	Polypropylen/polyester

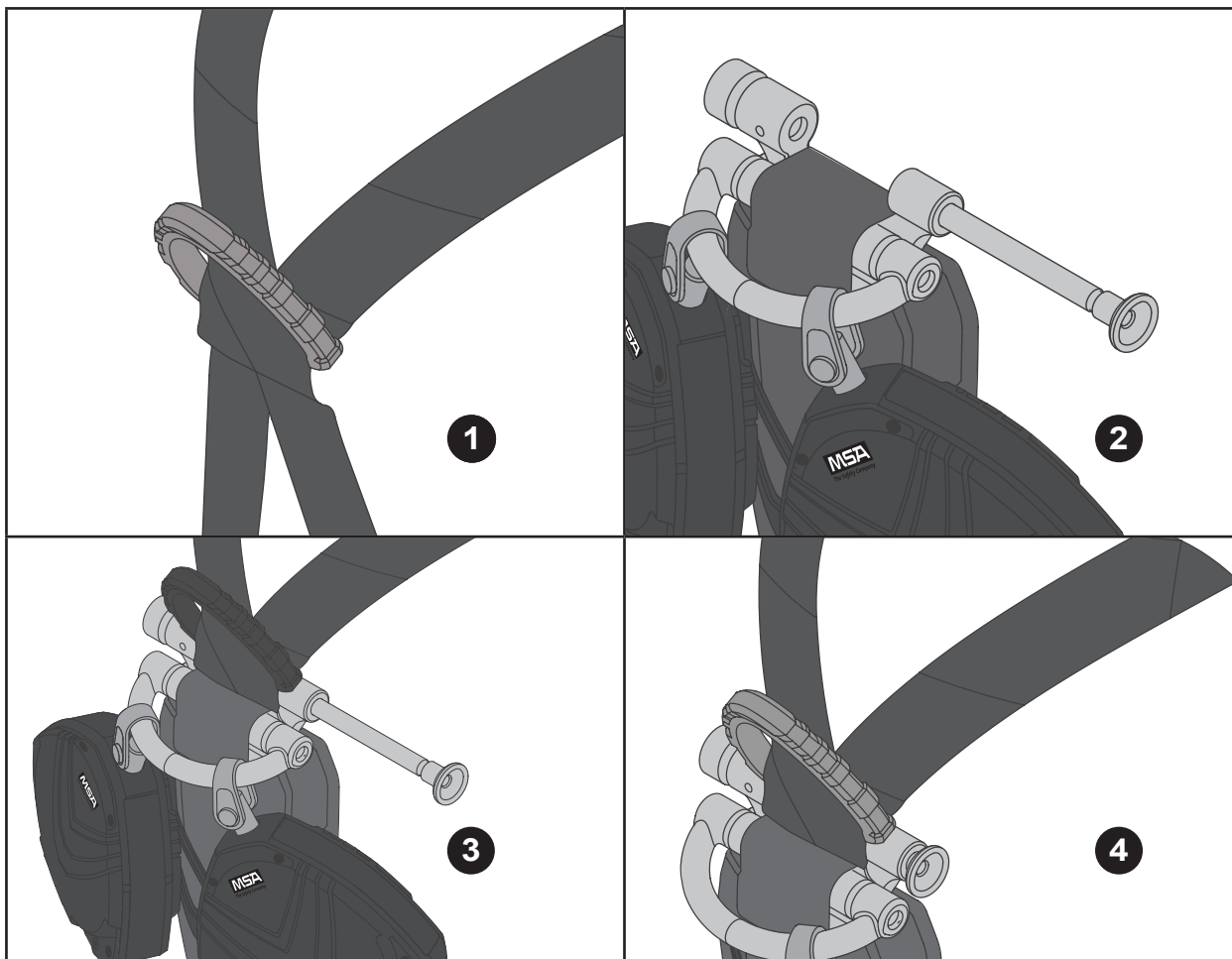

## Tilpassingsinstruksjoner

Monteringsbraketten V-EDGE PFL gjør at enheten kan kobles til selene MSA V-FORM™ og V-FIT™ rett under den bakre D-ringen. Braketten skal bare benyttes til å koble V-EDGE PFL til seletøyet. Alle andre enheter skal kobles rett på seletøyets D-ring.

### Montere V-EDGE PFL på en helkroppssele:

- ❶ Løft den bakre D-ringen på seletøyet og trekk stroppene til båndene gjennom den bakre D-skiven helt til det er tilstrekkelig plass til å føre tilkoblingspinnen mellom båndet og den bakre D-skiven.
- ❷ Trekk i den (grønne) knudrete knotten på venstre side av braketten og roter den deretter mot klokken. Trekk så i den (grønne) tilkoblingspinnen til seletøyet på høyre siden for å åpne braketten.
- ❸ Plasser brakettarmene over torsostroppene til seletøyet og før (grønn) pinnen til seletøyfestet bak torsostroppene. Når pinnen til seletøyfestet er helt inn, skal ingen av de røde markeringene på pinnen være synlig.
- ❹ Trekk stroppene til seletøyet tilbake gjennom ryggpolstringen slik at du eliminerer at båndet blir slakt.

### Etter montering, men før bruk skal V-EDGE PFL inspiseres av en annen bruker.

1. Kontroller at pinnen for tilkobling til seletøyet går bak begge båndene til seletøyet, mellom to spor i den bakre D-skiven.
2. Kontroller at pinnen for tilkobling til seletøyet er helt sikret gjennom begge brakettarmene og låst på plass. Ingen rød markering skal være synlig på pinnen.
3. Kontroller at V-EDGE PFL er montert i rett retning, slik at den energiabsorberende posen henger under festebraketten.
4. Kontroller at begge stroppene til seletøyet er strammet til og at de er like mye gjennom den bakre D-skiven.

## 1 Generell informasjon

Personer som bruker V-EDGE PFL skal være medisinsk skikket og ha fått egnet opplæring. V-EDGE PFL skal ikke brukes av gravide, mindreårige eller personer som er påvirket av alkohol eller legemidler.

Bruksanvisningen skal oppbevares og gis til alle som bruker V-EDGE PFL på språket i mottakerlandet, også dersom produktet selges videre. Hvis ikke instruksjonene ovenfor følges, kan det påvirke funksjonen til produktet, noe som kan føre til alvorlig personskade eller død.

Det anbefales at V-EDGE PFL behandles som en personlig utdelt enhet.

MSA bekrefter at denne enheten har blitt inspisert og er i tråd med alle kravene og spesifikasjonene spesifisert i standardene som er angitt på produktet. Dette produktet oppfyller kravene i PVU-forordning 2016/425. Samsvarserklæringen finner du under denne lenken: <https://MSAsafety.com/DoC>

### Garanti

Vilkår og betingelser finner du i sin helhet på dette produktets side på [MSAsafety.com](https://MSAsafety.com) ved å klikke på fanen Literature.

## 2 Tiltent bruk og produktbegrensninger

V-EDGE PFL er beregnet for bruk som et tilkoblingselement mellom en helkroppssele og et festepunkt (se **tabell 1** for systemkrav). En helkroppssele er det eneste godkjente kroppssikringssystemet som kan brukes med V-EDGE PFL. Hvis den leveres som en del av et komplett system, skal komponentene ikke byttes ut. V-EDGE PFL må bare brukes til det den er beregnet for og innenfor sine begrensninger. Ytterligere klargjøring kan fås fra MSA. V-EDGE PFL er egnet for vertikal eller horisontal bruk i samsvar med godkjente steder (**Tabell 4 eller 5** (kant eller ikke kant)).

- Kun for én bruker, i vektområdet 60–140 kg, inkludert verktøy.
- V-EDGE PFL skal beskyttes mot brann, syre, lut eller temperaturer utenfor området -40 °C til 54 °C.
- Linen må ikke komme i kontakt med varme flater (for eksempel varme rør), vikle seg inn i bevegelig maskineri eller komme i kontakt med elektrisk fare (som f.eks. strømledninger).
- Uegnet for bruk på ustabile underlag, finkornet materiale eller partikkelunderlag som sand eller kull, hvor låsefunksjonen kanskje ikke vil fungere som følge av en utilstrekkelig hastighet.
- Det skal ikke legges til flere linekoblinger, da dette vil forlenge linen og øke fritt fall.

## 3 Installasjon og bruk

For å håndtere nødssituasjoner som kan oppstå under bruk skal det være utarbeidet en skriftlig redningsplan og midlene for å gjennomføre den skal være på plass.

V-EDGE PFL skal kun kobles til ved hjelp av tilkoblingsbraketten på seletøyets bånd (se **Tilpassingsinstruksjoner**). Ikke fest ekstra braketter mellom denne braketten og seletøyet, prøv å forbikoble tilkoblingsbraketten eller koble mekanismen på V-EDGE PFL rett på.

Kontroller at begge V-EDGE PFL-tilkoblingene er kompatible med tilbehøret som de er koblet til (for å forhindre utrulling), og at de er helt lukket og låst før bruk. Se **tabell 1** for systemkrav.

Kontroller at V-EDGE PFL er festet på kompatible ankre - fleksible ankre, som forankringslinjer eller fritt bærende strukturer kan påvirke låsevnen til V-EDGE PFL ved et eventuelt fall. Ta kontakt med MSA for ytterligere informasjon.

I bruk vil linen til V-EDGE PFL bli dratt ut og trukket inn uten forsinkelse. Ikke la linen gå mellom beina eller under armene, og ikke vikle den rundt strukturer. Hvis linjen ikke trekker seg inn ved bruk, skal du trekke ut hele linen og la den trekke seg inn igjen langsomt. Kontakt MSA hvis linen fortsetter å ha denne tregheten.

V-EDGE PFL-konfirmasjonen med to avgreininger er beregnet på å kunne gi brukerne 100% fastspenning mens de beveger seg rundt på anleggsområdet. En av beina må være koblet til en egnet forankring mens brukeren forflytter seg til den nye lokasjonen. På den nye lokasjonen skal du koble det andre beinet til et egnet forankringspunkt før du kobler fra det originale beinet.

Gjenta denne prosessen helt til endelig destinasjon er nådd

## 4 Bruk over kant

Bruk over kant: V-EDGE PFL er testet for horisontal bruk (over kant) over en kant av type A ved hjelp av metodene i CNB/P/11.060. Kantdefinisjonen til type A er en stålkant med en radius på  $r = 0,5$  mm uten ujevnheter. Som følge av denne testen kan dette utstyret benyttes over tilsvarende kanter.

Kantkonfigurasjoner skal kun benyttes etter at alle andre kontrollhierarkier, inkludert fallsikringssystemer og festepunkt over hodet har blitt vurdert.

Før bruk skal alle kanter vurderes av en kvalifisert person. Unngår arbeid på steder der linen kontinuerlig eller gjentatte ganger vil bli skrappt mot en skarp, hard eller slipende kant. Hvis risikoanalysen indikerer at en kant kan skade linen, må du eliminere kontakt av denne typen, eller dekke til kanten ved hjelp av en polstring eller tilsvarende før arbeidet starter.

Horisontal bruk eller festing ved brukers bein skal begrenses når dette er mulig for å unngå potensielle svingfall og muligheten for at brukeren treffer en struktur, og potensielt forårsaker personskade. For å redusere risikoen for et svingfall foretrekkes det å bruke en forankring direkte over brukeren.

Festesteder skal følge tabell 5, inkludert en omdirigeringsretning  $\geq 90$  og tilbakeslag  $\geq 0$  mm\*\*, for å sikre at enheten fungerer korrekt i tilfelle et fall. Sidebevegelser til begge sider av midtaksen skal begrenses til 1,5 m som vist. Festepunktet til V-EDGE PFL skal være ved brukers fotnivå eller over. Det er ikke tillatt å klatre over festepunktet. (Se tabell 5) Det skal iverksettes tiltak for å forhindre bruk over kanter produktet ikke er beregnet for (så som motsatt side av forankringen eller rundt hjørner).

Hvis et fall over en kant er mulig, skal det utarbeides og øves på spesielle redningstiltak. Vurder hvordan du kan få tak i en person som henger, uten å belaste eller flytte linen som ligger over kanten.

## 5 Fallklaring

Forsikre deg om at det er tilstrekkelig klaring for å forhindre at personen kan komme borti en hindring eller struktur under et fall. For liten klaring eller hindringer kan hindre at V-EDGE PFL fungerer slik den skal.

Se **tabell 4** (Vertikal og horisontal bruk) eller **tabell 5** (Horisontal bruk med kantvurdering) for godkjente forankringssteder i forhold til brukeren og for minimumskrav til klaring. Fallsikring beregnes som den vertikale avstanden mellom arbeidsplattformen og den første hindringen nedenfor (som f.eks. neste plattform eller bakken). Den angitte klaringen er for brukeren som arbeider i stående stilling. Hvis brukeren kneler eller bøyer seg ned, er det nødvendig med en klaring på ytterligere 0,9 m (3 ft).

Kravene til klaring som er angitt på grafen i **tabell 4** er basert på forholdene ved fritt fall. Forekomsten av hindringer (som f.eks. strukturkanter) kan redusere kravene til klaring, men kan tilføre andre farer som f.eks. muligheten for oppriving eller støtskader. Men det kan være nødvendig med enda større klaring for å ta høyde for effektene av et svingfall.

Bare fest V-EDGE PFL til en forankring som kan bøye seg eller utløses i et fall, slik som et dødvektfeste eller forankringsline, der det ikke er noen fare for at linen kan komme i kontakt med veggen. I tilfeller som dette skal den ekstra utløsingen av ankeret legges til minimumsklaringen spesifisert i **Tabell 4** (ikke kant).

For å redusere potensielle skader ved et fall, må fallengden minimeres.

## 6 Rengjøring, vedlikehold og oppbevaring

Om nødvendig kan den utvendige delen av V-EDGE PFL samt linen rengjøres med en fuktig klut og varmt vann (maks. 40 °C), men må da få tørke naturlig før bruk. Oppsamling av smuss, maling osv. kan føre til problemer med inntrekking av og styrken til linen.

V-EDGE PFL skal oppbevares og transporteres under kjølige, tørre og rene forhold, og må holdes unna støv, olje og direkte sollys. Under transport må utstyret beskyttes for å forhindre skade eller forurensning. Etter lange oppbevaringsperioder, sjekk V-EDGE PFL før den tas i bruk.

Når den ikke er i bruk, skal linen lagres helt inntrukket fordi dersom den er helt uttrukket over lengre tid, kan dette svekke inntrekkingsfjæren. Hvis linen er trukket ut vil den bli spunnet inn igjen i en høy hastighet, noe som potensielt kan skade interne deler og/eller føre til knekk på linen.

Bevegelige deler på kroker, karabinkroker og festebraketten kan kreve regelmessig smøring med penetrerende olje med lav viskositet. Følg instruksjonene til smøremiddelprodusenten. Smør ikke for mye. Tørk av overflødig smurning med en ren, tørr klut.

## 7 Kontroller før bruk og regelmessige undersøkelser (tabell 2)

Brukerens sikkerhet avhenger av utstyrets kontinuerlige effektivitet og slitestyrke. Derfor skal det utføres kontroller før hver bruk. Regelmessige undersøkelser skal utføres av andre enn brukeren, og disse må være kompetente\* for undersøkelse av V-EDGE PFL, i henhold til MSAs instruksjoner for regelmessig undersøkelse. Intervallene avhenger av bruken (**tabell 7**), lokale forskrifter eller miljømessige forhold, men inspeksjoner skal utføres minst én gang i året.

Registre med resultatene av undersøkelsen må lagres. Du kan laste ned et eksempel på logg for periodisk undersøkelse fra dette produktets side på [MSAsafety.com](http://MSAsafety.com) ved å klikke på fanen Literature.

**Tabell 7** Intervall for periodiske inspeksjoner

Bruk	Intervall
Sjelden til lett	Årlig (12 måneder)
Moderat til hyppig	Halvårlig til årlig (6–12 måneder)
Svært hyppig til kontinuerlig	Kvartalsvis til halvårlig (3–6 måneder)

*Brukshyppighet skal avgjøres av en kompetent person\*.*

V-EDGE PFL kan ikke repareres. V-EDGE PFL skal ikke endres eller utvides. Hvis V-EDGE PFL har vært gjennom et fall, ikke passerer en inspeksjon, en feil er oppdaget eller det er tvil om V-EDGE PFL er egnet, skal den merkes med "UBRUKELIG" og kastes i henhold til lokale lover og regler.

### Maksimal produktlevetid:

Fortsatt bruk avhenger av at produktet består kontroller før bruk og regelmessige undersøkelser. Produktets levetid kan bli redusert avhengig av brukshyppighet og bruksforhold eller lokale forskrifter.

\* Kompetent person: En person, utenom brukeren, som er kompetent til å undersøke PVU i samsvar med instruksjonene til MSA.

\*\* Forsikre deg om at reduksjonsavstanden oppfyller kravene i håndboken for forankringstilkoblingen og at konfigurasjonen ikke tillater at linetilkoblingen kommer i kontakt med kanten i tilfelle fall.

**▲ OSTRZEŻENIE**

Normy krajowe i stanowe oraz przepisy regionalne i federalne wymagają przeszkolenia użytkownika przed rozpoczęciem użytkowania produktu. Użyć tej instrukcji jako części programów szkoleniowych bezpieczeństwa użytkownika, odpowiednich dla stanowiska pracy użytkownika. Instrukcje te należy udostępnić użytkownikom przed użyciem tego produktu i zachować dostępne do wglądu. Użytkownik musi przeczytać, zrozumieć (lub być pouczony) i stosować się do wszystkich instrukcji, etykiet, oznaczeń i ostrzeżeń, które są dołączone do tego produktu oraz innych produktów, które są przeznaczone do stosowania z nim.  
**NIEPRZESTRZEGANIE TEGO OSTRZEŻENIA MOŻE SPOWODOWAĆ POWAŻNE OBRAŻENIA CIAŁA LUB ŚMIERĆ.**

**Tabela 1 - Wymagania systemowe**

Komponent	EN
Standardowe złączki kotwiczące	EN 795 i/lub TS 16415
Standardowa uprząż	EN 361
Standardowe złączki	EN 362
Minimalna wytrzymałość konstrukcji	12 kN

**Tabela 2 - Sprawdzenie sprzętu przed użyciem oraz przeglądy okresowe**

Sprawdzenie sprzętu przed użyciem	Do wykonania przed pierwszym użyciem. Oznaczyć jako „nienadający się do użytku” i przekazać kompetentnej osobie*, jeżeli sprzęt nie przeszedł pomyślnie kontroli przed rozpoczęciem użytkowania.
Etykiety	Upewnić się, że etykiety są czytelne
Data przeprowadzenia przeglądu	Upewnić się, że nie upłynęła data następnego przeglądu ④
Okres żywotności produktu	Upewnić się, że okres żywotności produktu nie minął
Wskaźnik obciążenia	Upewnić się, że uchwyt do mocowania nie został zwolniony (rys. 1)
Stan ogólny	Sprawdzić pod kątem nadmiernego uszkodzenia, zużycia, korozji lub zanieczyszczeń. Sprawdzić torbę pod kątem rozcięć, postrzępionych/ pękniętych splotów, rozdarć, nadpalenia, spleśnienia, odbarwień lub uszkodzeń spowodowanych substancjami chemicznymi. Sprawdzić całą długość taśmy, czy nie jest przerwana, postrzępiona, przecięta, wytarta, lub czy nie brakuje nici. Sprawdzić, czy tkanina nie jest skrócona lub zbyt cienka. Sprawdzić, czy nie ma gładkich, odbarwionych, błyszczących, stwardniałych lub wygładzonych miejsc wskazujących na narażenie na wysoką temperaturę lub chemikalia. Upewnić się, że złączki działają prawidłowo.
Wysuwanie / System hamowania	Sprawdzić wysuwanie i wciąganie liny, wyciągając ją całkowicie i pozwalając na jej wciągnięcie do obudowy w sposób kontrolowany. Praca liny musi być płynna i niezatrzymywana (utrzymywać lekkie napięcie na linie podczas jej zwijania). Powtórzyć trzy razy.
Blokada	Pociągnąć mocno za linkę, aby upewnić się, że blokada urządzenia działa prawidłowo. Powtórzyć trzy razy.
Połączenie upręży	Upewnić się, że złącze wtykowe jest odpowiednio osadzone pomiędzy uchwytem i taśmą, i nie jest widoczne czerwone oznaczenie

**Tabela 3 – Materiały**

Komponent	Materiał
Obudowa	Poliwęglan
Bęben	Poliwęglan/ aluminium
Mechanizm blokujący, zapadki, zespół złączki obrotowej	Stal nierdzewna
Główna sprężyna	Stal
Lina bezpieczeństwa	1,00" (25,4 mm) szerokości / 0,14" (3,6 mm) grubości HMPE / Kevlar® Blend
Złączki	Stal lub aluminium
Pochłaniacz energii	HMPE
Torba na pochłaniacz energii	Polipropylen/ poliester

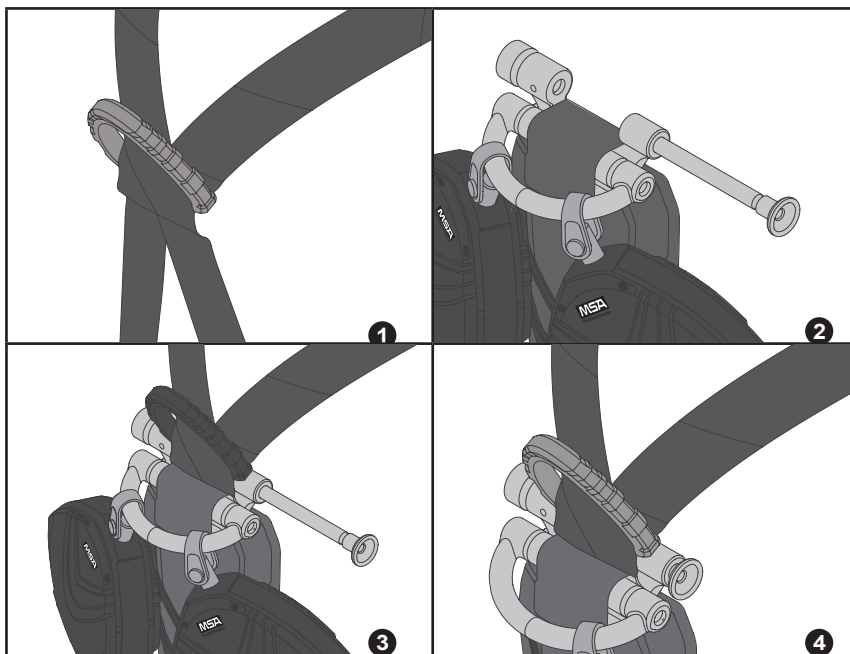

## Instrukcje dotyczące dopasowania

Uchwyt mocujący urządzenia ograniczającego upadek V-EDGE PFL pozwala na podłączenie do uprząży MSA V-FORM™ oraz V-FIT™ poniżej tylnego pierścienia D. Uchwyt może być stosowany jedynie w celu montażu osobistego ogranicznika upadku V-EDGE do uprząży. Wszystkie pozostałe urządzenia powinny być mocowane wyłącznie bezpośrednio do pierścienia D na uprząży.

**Abymy przymocować osobisty ogranicznik upadku V-EDGE do pełnej uprząży, należy:**

- ❶ Unieść tylny pierścień grzbietowy D na uprząży i przeciągnąć taśmy przez element grzbietowy D-shim, pozostawiając wystarczająco dużo przestrzeni, aby umieścić złącze wtykowe akcesorium pomiędzy taśmą a grzbietowym elementem D-shim.
- ❷ Pociągnąć (zielone) pokrętko radełkowane po lewej stronie uchwytu, a następnie przekręcić je w kierunku przeciwnym do ruchu wskazówek zegara. Pociągnąć (zielone) złącze wtykowe uprząży po prawej stronie, aby otworzyć uchwyt.
- ❸ Umieścić ramiona uchwytu na pasach piersiowych uprząży, a (zielone) złącze wtykowe pod pasami piersiowymi. Kiedy złącze wtykowe zostanie całkowicie zamocowane, czerwone oznaczenie na złączu nie będzie widoczne.
- ❹ Przeciągnąć pasy uprząży do tyłu przez podkładkę grzbietową, aby zniwelować luz na taśmie.

**Po zakończeniu montażu i przed pierwszym użyciem osobisty ogranicznik upadku V-EDGE powinien zostać sprawdzony przez drugiego użytkownika.**

1. Upewnić się, że złącze wtykowe zostało umieszczone za obiema taśmami uprząży, pomiędzy dwiema szczelinami elementu grzbietowego D-shim.
2. Upewnić się, że złącze wtykowe całkowicie przechodzi przez ramiona uchwytu i zatrzaskuje się w odpowiedniej pozycji; czerwone oznaczenie złącza nie jest widoczne.
3. Upewnić się, że osobisty ogranicznik upadku V-EDGE został zamontowany w prawidłowym kierunku tak, aby torba na pochłaniacz energii znajdowała się poniżej uchwytu na osprzęt.
4. Upewnić się, że obie taśmy zostały przeciągnięte przez element grzbietowy D-shim oraz odpowiednio i równomiernie napięte.

## 1 Informacje ogólne

Użytkownicy osobistych ograniczników upadku V-EDGE powinni posiadać zaświadczenie lekarskie potwierdzające zdolność do użytkowania tego typu urządzeń oraz zostać odpowiednio przeszkoleni. Osobisty ogranicznik upadku V-EDGE nie może być używany przez kobiety w ciąży, osoby niepełnoletnie oraz osoby będące pod wpływem alkoholu lub narkotyków.

Instrukcje powinny zostać zachowane i przekazane wszystkim użytkownikom osobistych ograniczników upadku V-EDGE w wersji językowej kraju docelowego, również w przypadku odsprzedaży. Niezastosowanie się do tych zaleceń może niekorzystnie wpłynąć na działanie produktu oraz skutkować poważnymi urazami ciała lub śmiercią.

Zaleca się, aby osobisty ogranicznik upadku V-EDGE był urządzeniem osobistym.

Firma MSA zaświadcza, że element ten został w pełni skontrolowany i jest zgodny z pełnymi wymaganiami oraz specyfikacjami norm wskazanymi na produkcie. Produkt ten spełnia wymogi regulacji dotyczącej środków ochrony indywidualnej PPE 2016/425. Deklarację zgodności można znaleźć pod następującym linkiem: <https://MSAsafety.com/DoC>.

**Szczegółowe informacje dot. gwarancji**

Szczegółowe warunki gwarancji są dostępne pod adresem na niniejszej stronie produktu na [MSAsafety.com](https://MSAsafety.com) w zakładce „Literatura”.

## 2 Przeznaczenie produktu i ograniczenia w zastosowaniu

Osobisty ogranicznik upadku V-EDGE jest przeznaczony do użytku jako element łączący pomiędzy pełną uprzężą a punktem kotwiczenia (patrz **Tabela 1** dotycząca wymagań systemu). Pełna uprzęż to jedyne akceptowalne urządzenie podtrzymujące ciało człowieka, które może być stosowane z osobistym ogranicznikiem upadku V-EDGE. Komponenty dostarczone w ramach kompletnego systemu nie mogą zostać wymienione. Osobisty ogranicznik upadku V-EDGE może być stosowany tylko zgodnie z przeznaczeniem i zgodnie z ograniczeniami. Szczegółowe informacje można uzyskać w firmie MSA. V-EDGE PFL nadaje się do pionowego lub poziomego użytkowania zgodnie z dopuszczalnymi lokalizacjami (**tabela 4 lub 5** (bez krawędzi oraz z krawędzią)).

- Przeznaczone tylko dla jednego użytkownika o wadze od 60 do 140 kg (130 – 310 lbs) (włączając narzędzia).
- Urządzenie V-EDGE należy chronić przed ogniem, kwasami, roztworami żrącymi oraz wpływem temperatur niższych niż  $-40^{\circ}\text{C}$  ( $-40^{\circ}\text{F}$ ) i wyższych niż  $54^{\circ}\text{C}$  ( $130^{\circ}\text{F}$ ).
- Należy chronić linę bezpieczeństwa przed kontaktem z gorącymi powierzchniami (np. gorącymi rurami), zapłataniem w elementy ruchome maszyny oraz kontaktem ze źródłami prądu elektrycznego (np. liniami wysokiego napięcia).
- Urządzenia nie są przeznaczone do użytku na niestabilnych powierzchniach, powierzchniach pokrytych materiałami drobnoziarnistymi lub cząsteczkami, np. piaskiem lub węglem, ponieważ niedostateczna prędkość urządzenia może uniemożliwić zatrzaśnięcie blokady podczas zatrzymywania upadku.
- Dodatkowe łączniki liny nie powinny być przyłączane, ponieważ może to spowodować przedłużenie linki i zwiększenie drogi swobodnego spadania.

## 3 Montaż i użytkowanie

Użytkownik musi mieć plan ratunkowy oraz dostępne środki do jego realizacji, aby zapewnić natychmiastowy ratunek we wszystkich przewidywalnych warunkach.

Osobisty ogranicznik upadku V-EDGE powinien zostać zamocowany do taśmy wyłącznie za pomocą uchwyty mocującego uprząży (patrz **Instrukcje dotyczące dopasowania**). Nie należy montować dodatkowych złączek pomiędzy uchwytem i uprzężą, próbować omijać uchwyt mocujący lub przyłączać bezpośrednio do mechanizmu osobistego ogranicznika upadku V-EDGE.

Upewnić się, że obie złączki osobistego ogranicznika upadku V-EDGE są kompatybilne z osprzętem, do którego są przyłączane (aby zapobiec rozwinięciu), oraz że zostały całkowicie zamknięte i zablokowane przed użyciem. Patrz **Tabela 1** dotycząca wymagań systemu.

Upewnić się, że osobisty ogranicznik upadku V-EDGE został zamocowany do kompatybilnych elementów kotwiczących — elastyczne elementy kotwiczące, takie jak liny kotwiące lub struktury wspornikowe mogą niekorzystnie wpływać na zablokowanie osobistego ogranicznika V-EDGE podczas zatrzymywania upadku. Szczegółowe informacje można uzyskać w firmie MSA.

Podczas użytkowania wysuwanie i wciąganie liny bezpieczeństwa osobistego ogranicznika upadku V-EDGE powinno odbywać się bez przeszkód. Nie należy dopuścić do tego, aby liny znajdowały się pomiędzy nogami, pod ramionami lub były owinięte wokół obiektów. Jeżeli podczas użytkowania nie następuje wciąganie liny bezpieczeństwa, należy całkowicie wyciągnąć linę i umożliwić jej swobodne zwinięcie w obudowie. Jeżeli trudności ze zwijaniem liny nadal się utrzymują, należy skontaktować się z MSA.

Wersja podwójna osobistego ogranicznika upadku V-EDGE zapewnia użytkownikowi pełne bezpieczeństwo podczas pracy. Jedna linka musi zostać zamocowana do odpowiedniego łącznika kotwiczącego podczas przemieszczania się do nowej lokalizacji. Po przemieszczeniu się do nowej lokalizacji przymocować drugą linkę do odpowiedniego łącznika kotwiczącego przez odłączeniem poprzedniej linki.

Powtarzać tę procedurę aż do osiągnięcia lokalizacji docelowej.

## 4 Praca przy krawędziach

Praca przy krawędziach: Osobisty ogranicznik upadku V-EDGE został przetestowany pod kątem użytkowania na powierzchniach poziomych (krawędź prowadząca), przy krawędziach typu A z uwzględnieniem wytycznych zawartych w normie CNB/P/11.060. Krawędź typu A to krawędź stalowa o promieniu krzywizny 0,5 mm (0.020”), bez zadziorów. Zgodnie z wynikami testu niniejszy osprzęt może być używany przy podobnych krawędziach.

Konfiguracje przeznaczone do pracy przy krawędziach mogą być używane wyłącznie po uprzednim zastosowaniu, w odpowiedniej kolejności, innych urządzeń bezpieczeństwa, włączając systemy zabezpieczające przed upadkiem i wysokościowe punkty kotwiczące.

Przed użyciem osprzęt przeznaczony do użytku przy krawędziach musi zostać sprawdzony przez wykwalifikowaną osobę. Unikać pracy w przestrzeniach, w których lina bezpieczeństwa byłaby narażona na ciągły lub powtarzający się kontakt z ostrymi, twardymi lub szorstkimi krawędziami. Jeżeli ocena ryzyka wykaże, że krawędź może uszkodzić linę, należy wyeliminować ryzyko kontaktu lub zabezpieczyć krawędź za pomocą osłony lub innych środków przed rozpoczęciem pracy.

Użytkowanie na powierzchniach poziomych oraz kotwiczenie przy stopach użytkownika musi zostać ograniczone tam, gdzie to możliwe, aby uniknąć potencjalnego upadku o ruchu wahadłowym oraz ryzyka zderzenia użytkownika z obiektami, co może skutkować poważnymi urazami. Aby zmniejszyć ryzyko upadku o ruchu wahadłowym, należy dokonać kotwiczenia nad głową użytkownika.

Lokalizacje punktów kotwiczących powinny być zgodne z wytycznymi zawartymi w Tabeli 5, włączając kąt nachylenia  $\geq 90^{\circ}$  i odległość od podłoża  $\geq 0$  mm\*\* (0 ft\*\*); upewnić się, że urządzenie działa prawidłowo podczas zatrzymywania upadku. Ruchy boczne po obu stronach osi środkowej powinny zostać ograniczone do maksymalnie 1,5 m (5 ft), jak pokazano na ilustracji. Punkt kotwiczenia osobistego ogranicznika upadku V-EDGE powinien znajdować się na wysokości stóp użytkownika lub wyżej. Wspinanie się powyżej punktu kotwiczenia jest niedozwolone. (Patrz Tabela 5) Powinny zostać podjęte środki w celu zapobiegania niezamierzonemu użytkowaniu urządzenia przy krawędziach (tj. po przeciwnej stronie punktu kotwiczącego lub wokół narożników).



Jeżeli istnieje możliwość upadku z krawędzi, należy określić odpowiednie procedury ratunkowe i przeszkolić pracowników w zakresie ich wdrażania. Należy wziąć pod uwagę możliwość dotarcia do zablokowanego użytkownika bez zwiększania obciążenia lub przemieszczania liny nad krawędzią.

## 5 Wolna przestrzeń upadku

Upewnić się, że jest zachowana odpowiednia wolna przestrzeń na wypadek upadku, aby uniknąć uderzenia w przeszkodę lub inne obiekty w razie upadku. Niewystarczająca wolna przestrzeń lub przeszkody mogą ograniczać funkcjonalność ogranicznika upadku V-EDGE.

Patrz **Tabela 4** (Użytkowanie pionowe i poziome) lub **Tabela 5** (Użytkowanie poziome z uwzględnieniem krawędzi), aby zapoznać się z odpowiednimi lokalizacjami punktów kotwiczenia w odniesieniu do danego użytkownika i wymagań dotyczących wolnej przestrzeni. Wolna przestrzeń upadku jest obliczana jako odległość w linii poziomej pomiędzy platformą roboczą a pierwszą przeszkodą poniżej (np. kolejną platformą lub podłożem). Podane przeszyty dotyczą pracownika w pozycji stojącej. Jeżeli użytkownik kłęczy lub pochyla się należy dodatkowo dodać 0,9 metra (3 ft) przeszytu.

Wymagania dotyczące wolnej przestrzeni wskazane na rysunku w **Tabeli 4** zostały opracowane na podstawie warunków swobodnego spadania. Występowanie przeszkód (np. krawędzi obiektów) może spowodować zmniejszenie wolnej przestrzeni, ale może także zwiększyć ryzyko, np. potencjalnego uszkodzenia liny lub obrażeń ciała użytkownika. Dodatkowa wolna przestrzeń może być wymagana w przypadku ryzyka upadku o ruchu wahadłowym.

Należy jedynie zamocować osobisty ogranicznik upadku V-EDGE do punktu kotwiczącego, który może odbić się lub zwolnić podczas upadku, np. kotwa nośna lub lina kotwicząca tam, gdzie nie występuje ryzyko kontaktu liny z krawędzią. W takich przypadkach zwolnienie dodatkowego punktu kotwiczącego należy dodać do minimalnych wymagań dotyczących wolnej przestrzeni, zawartych w **Tabeli 4** (powierzchnie bez krawędzi).

Aby zmniejszyć ryzyko potencjalnych urazów, wysokość upadku powinna zostać ograniczona do minimum.

## 6 Czyszczenie, konserwacja i przechowywanie

Jeśli potrzeba, należy czyścić obudowę i linę bezpieczeństwa osobistego ogranicznika upadku V-EDGE za pomocą wilgotnej szmatki i ciepłej wody (maks. 40°C), a następnie pozostawić do wyschnięcia. Nadmierne nagromadzenie brudu, farby, itp. może zakłócać prawidłowe działanie linki oraz zmniejszać jej wytrzymałość.

Przechowywać i transportować osobisty ogranicznik upadku V-EDGE w chłodnym, suchym i czystym otoczeniu, z dala od pyłu, oleju i bezpośredniego światła słonecznego. Podczas transportu urządzenie powinno być chronione przed uszkodzeniami i zanieczyszczeniem. Sprawdzić stan osobistego ogranicznika upadku V-EDGE po długim okresie przechowywania przed oddaniem do serwisu.

Jeżeli urządzenie nie jest używane, należy przechowywać je z całkowicie zwiniętą liną bezpieczeństwa, ponieważ przechowywanie wyciągniętej liny przez długi okres czasu może spowodować osłabienie sprężyny. Jeżeli lina zostanie zwolniona, nastąpi jej szybkie zwijanie, co może prowadzić do potencjalnego uszkodzenia części wewnętrznych systemu i/lub spowodować powstanie supłów na linie bezpieczeństwa.

Ruchove części zatrzasków, karabińczyki oraz uchwyt do osprzętu mogą wymagać okresowego smarowania penetrującym olejem o małej lepkości. Przestrzegać instrukcji producenta środka smarnego. Nie przesadzać ze smarowaniem. Wytrzeć nadmiar substancji smarnej za pomocą czystej, suchej szmatki.

## 7 Sprawdzenie sprzętu przed użyciem i przeglądy okresowe (Tabela 2)

Bezpieczeństwo użytkownika opiera się na maksymalnej wydajności oraz trwałości sprzętu, dlatego więc należy sprawdzić stan urządzenia przed każdym użyciem. Przeglądy okresowe powinny być przeprowadzane przez osobę niebędącą użytkownikiem, upoważnioną\* do przeprowadzania przeglądów osobistych ograniczników upadku V-EDGE, zgodnie z instrukcjami MSA dotyczącymi przeglądów okresowych. Odstępny czasowy pomiędzy przeglądami powinny zostać określone na podstawie użytkownika (**Tabela 7**), lokalnych przepisów i warunków środowiskowych oraz wynosić co najmniej rok.

Należy przechowywać dzienniki dotyczące przeglądów. Przykładowy dziennik przeglądów okresowych jest dostępny do pobrania ze strony produktu na [MSAsafety.com](http://MSAsafety.com), w zakładce „Literatura”.

**Tabela 7** Przeglądy okresowe – odstępy czasowe

Użycie	Częstotliwość
Rzadko wystawiane na działanie światła	Co roku (12 miesięcy)
Warunki umiarkowane do ciężkich	Co pół roku do roku (6–12 miesięcy)
Warunki ciężkie	Co kwartał do pół roku (3–6 miesięcy)

*Dopuszczenie do użytkowania powinno zostać określone przez kompetentną osobę\*.*

Nie należy naprawiać osobistego ogranicznika upadku V-EDGE. Nie należy zmieniać lub dodawać żadnych elementów do osobistego ogranicznika upadku V-EDGE. Jeżeli urządzenie V-EDGE PFL zostało poddane upadkowi, nie jest w stanie przejść kontroli, wykryto problem, lub istnieją jakiegokolwiek wątpliwości co do jego przydatności, należy oznaczyć je jako "NIEZDATE DO UŻYCIA" oraz usunąć zgodnie z lokalnymi przepisami.

### Maksymalna żywotność produktu:

Dalsze użytkowanie produktu zależy od pomyślnego wyniku kontroli przed rozpoczęciem użytkowania oraz przeglądów okresowych. Okres żywotności może ulec skróceniu z powodu częstotliwości użytkowania lub może być ograniczony lokalnymi przepisami.

\* Osoba kompetentna – osoba niebędąca użytkownikiem, upoważniona do przeprowadzania przeglądów środków ochrony osobistej zgodnie z instrukcjami MSA.

\*\* Upewnij się, że odległość obniżenia spełnia wymagania zawarte w instrukcji obsługi złącza kotwiczącego oraz że konfiguracja nie pozwala złączyć liny ratowniczej na zetknięcie się w razie upadku z krawędzią czołową.

**▲ AVISO**

Normas nacionais e leis estaduais, municipais e federais exigem que o usuário seja treinado antes de usar este produto. Utilize este manual como parte de um programa de treinamento para a segurança do usuário que seja apropriado para a ocupação do usuário. Estas instruções devem ser disponibilizadas aos usuários antes de usarem o produto e mantidas à mão para consulta pelo usuário. O usuário deverá ler, compreender (ou ter quem explique) e obedecer a todas as instruções, rótulos, marcações e advertências fornecidos com este produto e com os produtos que serão utilizados com ele.

**A NÃO OBEDIÊNCIA PODERÁ RESULTAR EM FERIMENTOS GRAVES OU MORTE.**

**Tabela 1 - Requisitos do sistema**

Componente	EN
Norma do conector de ancoragem	EN 795 e / ou TS 16415
Norma do cinturão	EN 361
Norma dos conectores	EN 362
Resistência mínima da estrutura	12 kN

**Tabela 2 - Controles antes de usar e inspeção periódica**

Controles antes de usar	Concluído antes de cada uso. Marcar como “inutilizável” e enviar para pessoa competente* se não for aprovado nos controles antes de usar.
Etiquetas	Verifique se as etiquetas estão legíveis
Data da inspeção	Verifique se a data da próxima inspeção não foi ultrapassada ④
Vida útil do produto	Verifique se o produto não alcançou seu limite de vida útil
Indicador de carga	Verifique se a braçadeira de conexão não foi utilizada (Figura 1)
Condições gerais	Inspeccione se há sinais de danos e uso excessivo, corrosão ou contaminação. Controle a bolsa para identificar sinais de cortes, abrasão, feixes de linha esgarçados / partidos, partes rasgadas, queimadas, derretidas, descoloradas ou de ação de produtos químicos. Inspeccione todo o tecido e certifique-se de que não existem fios partidos desgastados, cortados, com abrasão ou em falta. Verifique se não há reduções na profundidade ou espessura do trançado. Verifique se não há áreas macias, desbotadas, brilhantes, endurecidas ou vitrificadas, indicando exposição ao calor ou produtos químicos. Verifique se os conectores estão funcionando corretamente.
Extração / Retração	Inspeccione a extração e retração da linha puxando toda a linha para fora e controlando a sua retração para a cobertura. A operação da linha deve ser fluida e sem hesitações (manter uma leve tensão na linha de vida enquanto esta recolhe). Repita três vezes.
Bloqueio	Puxe com força a linha de vida – verifique se o dispositivo bloqueia – Repita três vezes.
Conexão do cinturão	Verifique se o pino está totalmente encaixado entre a braçadeira e o tecido do cinturão e se não há nenhuma marca vermelha visível

**Tabela 3 - Materiais**

Componente	Material
Estojo	Policarbonato
Tambor	Policarbonato / Alumínio
Mecanismo de bloqueio, travas, conjunto de união rotatória	Aço inoxidável
Mola principal,	Aço
Linha de vida	1.00" (25,4mm) de largura / 0.14" (3,6mm) de espessura, mistura HMPE / Kevlar®
Conectores	Aço ou alumínio
Absorvedor de energia	HMPE (polietileno de alto módulo)
Bolsa do absorvedor de energia	Polipropileno / poliéster

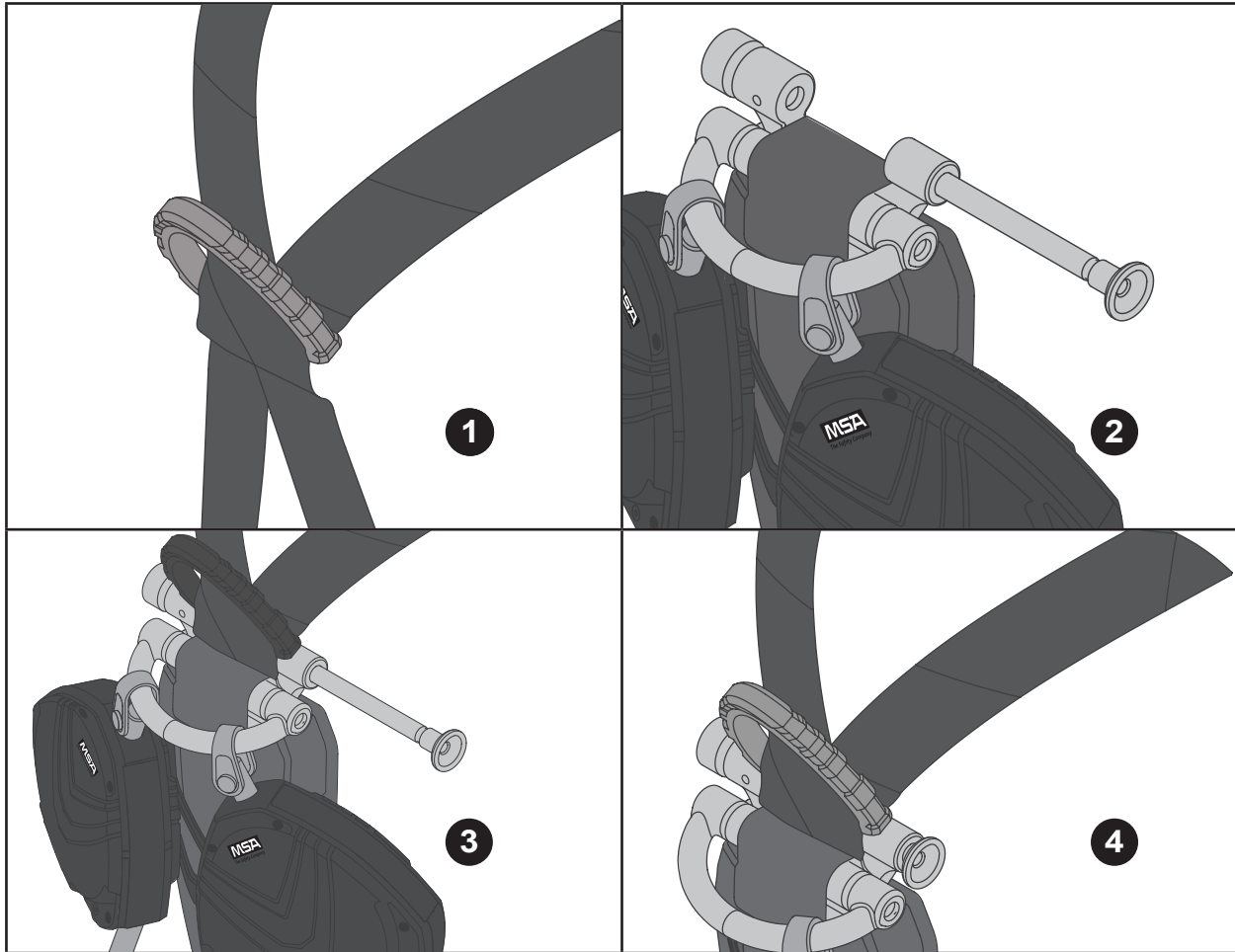

## Instruções de ajuste

A braçadeira de conexão do PFL, V-EDGE, permite fazer a conexão com os cinturões V-FORM™ e V-FIT™ da MSA logo abaixo da argola em D. A braçadeira deve ser usada apenas para conectar o PFL V-EDGE ao cinturão. Qualquer outro dispositivo deve ser conectado diretamente à argola em D do cinturão.

### Para instalar o PFL V-EDGE a um cinturão de corpo inteiro:

- ❶ Levante a argola em D dorsal no cinturão e puxe as tiras de tecido pela anilha em D dorsal até haver espaço suficiente para introduzir o pino de conexão entre o tecido e a anilha em D dorsal.
- ❷ Puxe o botão serrilhado (verde) no lado esquerdo da braçadeira e depois gire no sentido anti-horário. Puxe o pino conector (verde) do cinturão à direita para abrir a braçadeira.
- ❸ Coloque os braços da braçadeira sobre as faixas do tronco do cinturão e introduza o pino conector (verde) do cinturão atrás das faixas do tronco. Quando o pino conector do cinturão estiver totalmente encaixado, nenhuma marca vermelha deve ficar visível no pino.
- ❹ Puxe as faixas do cinturão de volta pelo estofado dorsal para eliminar a folga no tecido.

### Após a instalação e antes de usar, o PFL V-EDGE deve ser inspecionado por um segundo usuário.

1. Verifique se o pino conector do cinturão passou por trás das duas correias de tecido do cinturão entre os dois encaixes na anilha em D dorsal.
2. Verifique se o pino conector do cinturão está totalmente encaixado através dos dois braços da braçadeira e travados na posição; nenhuma marca vermelha deve ficar visível no pino.
3. Verifique se o PFL V-EDGE está instalado no sentido correto, de forma que a bolsa do absorvedor de energia fique pendurada abaixo da braçadeira de conexão.
4. Verifique se as duas correias do cinturão estão puxadas de forma igual pela anilha em D dorsal e bem apertadas.

# 1 Informações Gerais

Os usuários de PFLs V-EDGE devem estar em boas condições físicas, do ponto de vista médico, e ser treinados adequadamente. Os PFLs V-EDGE não devem ser usados por mulheres grávidas, menores ou pessoas sob influência de álcool ou drogas.

As instruções devem ser mantidas e fornecidas a todos os usuários de PFLs V-EDGE na língua do país de destino, mesmo que o equipamento seja revendido. Se estas instruções não forem seguidas, o funcionamento do produto pode ser prejudicado, resultando em ferimentos graves ou morte.

É recomendável que os PFLs V-EDGE sejam itens de uso pessoal.

A MSA certifica que este item foi totalmente inspecionado e que está em conformidade com todos os requisitos e especificações das normas indicadas no produto. Este produto cumpre os requisitos do Regulamento 2016/425 relativo a EPI. A declaração de conformidade pode ser consultada através da seguinte hiperligação: <https://MSAsafety.com/DoC>.

## Detalhes da garantia

Os termos e condições completos encontram-se na página deste produto em [MSAsafety.com](https://MSAsafety.com), clicando a opção Literatura.

## 2 Uso previsto e limitações do produto

Os PFLs V-EDGE estão previstos para serem usados como um elemento de conexão entre um cinturão de corpo inteiro e um ponto de ancoragem (veja os requisitos do sistema na **Tabela 1**). Um cinturão de corpo inteiro é o único dispositivo de detenção do corpo aceitável para ser usado com PFLs V-EDGE. Se for fornecido como parte de um sistema completo, os componentes não devem ser substituídos. O PFL V-EDGE deve ser usado apenas para o fim a que se destina e dentro de suas limitações. Mais esclarecimentos podem ser obtidos com a MSA. O PFL V-EDGE é adequado para uso na vertical ou horizontal, de acordo com locais aceitáveis (**Tabela 4 ou 5** (sem borda e borda)).

- Somente para Usuário individual, dentro da faixa de peso de 60 – 140 kg (130 – 310 lbs), incluindo ferramentas.
- O PFL V-EDGE deve ser protegido contra fogo, ácidos, soluções cáusticas ou temperaturas fora da faixa de -40°C até 54°C (-40°F até 130°F)
- A linha de vida não deve ter contato com superfícies quentes (como tubulação quente), ficar presa em maquinário em movimento, ou ter contato com perigos elétricos (como linhas de energia)
- Não é adequado para uso em superfícies instáveis, materiais de grãos finos ou superfícies de partículas, como areia ou carvão, uma vez que a velocidade insuficiente pode evitar o bloqueio em caso de queda
- Não devem ser incluídos conectores de talabarte adicionais, já que isso serviria para alongar a linha de vida e aumentar a queda livre.

## 3 Instalação e uso

Um plano de resgate por escrito e os recursos para implementá-lo devem estar disponíveis para lidar com emergências que possam surgir durante o uso.

O PFL V-EDGE deve ser conectado apenas usando a braçadeira de conexão do cinturão ao tecido do cinturão (ver **Instruções de ajuste**). Não ligue conectores adicionais entre a braçadeira e o cinturão, tente contornar a braçadeira de conexão ou conecte diretamente com o mecanismo do PFL V-EDGE.

Verifique se os dois conectores do PFL V-EDGE são compatíveis com as ligações às quais estão conectados (para evitar que o gancho se solte), e se estão totalmente fechados e travados antes de usar. Consulte os requisitos do sistema na **Tabela 1**.

Assegure-se de que o PFL V-EDGE está conectado a âncoras compatíveis – âncoras flexíveis, como linhas de ancoragem ou estruturas de vigas, podem afetar a habilidade do PFL V-EDGE de bloquear em caso de uma queda. Para mais esclarecimentos, entre em contato com a MSA.

Quando em uso, a linha de vida PFL V-EDGE é extraída e retraída sem hesitação. Não permita que a linha de vida passe por meio das pernas ou sob os braços, ou fique enrolada em torno de estruturas. Se a linha de vida não se retrair durante o uso, puxe totalmente a linha de vida e deixe-a se retrair lentamente. Se a linha de vida continuar hesitando durante a retração, entre em contato com a MSA.

A configuração de PFL V-EDGE PFL para duas pernas pretende dar aos usuários 100% de amarração enquanto se movimentam pelo local de trabalho. Uma das pernas tem que ficar conectada a um conector de ancoragem adequado enquanto o usuário se move para a nova localização. Na nova localização, conecte a segunda perna a um conector de ancoragem adequado antes de desconectar a outra perna.

Repita esse processo até alcançar o destino final

## 4 Uso para bordas abertas

Uso para bordas abertas: O PFL V-EDGE foi testado para uso horizontal (bordas abertas) sobre uma borda do Tipo A, usando os métodos em CNB/P/11.060. A definição de borda Tipo A é uma borda de aço com um raio de  $r = 0,5 \text{ mm}$  (0,020") e sem rebarbas. Devido a esse teste, o equipamento pode ser usado sobre bordas similares.

Configurações para bordas abertas devem ser usadas apenas depois que todas as outras hierarquias de controle, incluindo sistemas de prevenção e ancoragem acima da cabeça, tiverem sido esgotados.

Antes de serem usados, sistemas para bordas abertas devem ser avaliados por uma pessoa qualificada. Evite trabalhar onde a linha de vida tenha atrito contínua e repetidamente com bordas afiadas, duras ou abrasivas. Se a avaliação de risco indicar que uma borda possa danificar a linha de vida, elimine este contato ou proteja as bordas usando um estofamento ou outro recurso antes de iniciar o trabalho.

O uso horizontal ou a ancoragem aos pés do usuário devem ser limitados sempre que possível, para evitar o potencial de queda em balanço e a possibilidade do usuário bater em uma estrutura, causando potencialmente ferimentos graves. Para reduzir o risco de uma queda em balanço, é preferível fazer a ancoragem diretamente acima do usuário.

As localizações de ancoragem devem seguir a Tabela 5, incluindo um ângulo de redirecionamento  $\geq 90^\circ$  e um recuo  $\geq 0$  mm\*\* (0 ft\*\*), garantindo o funcionamento correto do dispositivo em caso de uma queda. Os movimentos laterais dos dois lados do eixo central devem ficar limitados a, no máximo, 1,5 m (5 ft), como mostrado. O ponto de ancoragem do PFL V-EDGE deve ser no nível dos pés do usuário, ou acima. Não é permitido subir acima do ponto de ancoragem. (Veja a Tabela 5) Devem ser tomadas medidas para evitar o uso sobre bordas não previstas (como no lado oposto da ancoragem, ou dobrando cantos).

Se for possível uma queda sobre uma borda, devem ser definidas e treinadas medidas de resgate especiais. É preciso levar em consideração como acessar um usuário suspenso sem exercer mais carga ou mover a linha de vida sobre uma borda.

## 5 Distância livre

Assegure-se de que há uma distância livre suficiente para evitar o choque com um obstáculo ou estrutura durante a queda. Uma distância livre insuficiente, ou obstáculos, podem inutilizar a função do PFL V-EDGE.

Consulte a **Tabela 4** (Uso vertical e horizontal) ou a **Tabela 5** (Uso horizontal com consideração da borda) para localizações de ancoragem aceitáveis em relação ao usuário e para os requisitos mínimos de distância livre. A distância livre da queda é calculada como a distância vertical entre a plataforma de trabalho e o primeiro obstáculo abaixo (como a próxima plataforma de trabalho, ou o chão). A distância fornecida é para o utilizador que desempenha funções de pé. Se o Utilizador estiver de joelhos ou curvado, é necessária uma distância adicional de 0,9 m (3ft).

Os requisitos de distância livre indicados no gráfico da **Tabela 4** baseiam-se em condições de queda livre. A presença de obstáculos (como bordas de estruturas) pode reduzir os requisitos de distância livre, mas também acrescentar perigos adicionais, como potencial de ferimentos de impacto ou laceração. Pode ser necessário prever distâncias livres adicionais para levar em conta os efeitos de uma queda em balanço.

Conecte o PFL V-EDGE somente a uma âncora que possa se desviar ou desdobrar em um queda, como uma âncora de peso morto ou uma linha de ancoragem, onde não haja risco da linha entrar em contato com uma borda. Nesses casos, o desdobramento adicional da âncora deve ser somado às distâncias livres mínimas especificadas na **Tabela 4** (sem borda).

Para reduzir o potencial de ferimento em uma queda. A distância da queda deve ser minimizada.

## 6 Limpeza, manutenção e armazenamento

Se necessário, você pode limpar o exterior do PFL V-EDGE e a linha de vida usando um pano úmido e água morna (no máx. 40°C), deixando-os secar naturalmente antes de usá-los. O acúmulo em excesso de sujeira, tinta etc. pode prejudicar tanto a retração como a resistência da linha de vida.

Guarde ou transporte o PFL V-EDGE em ambiente frio, seco e limpo, longe de poeira, óleo e incidência direta de luz solar. Durante o transporte, o equipamento deve ser protegido para evitar danos ou contaminação. Inspeção o PFL V-EDGE depois de longos períodos de armazenagem, antes de colocá-lo em serviço novamente.

Quando não for usada, guarde a linha de vida totalmente retraída, já que períodos longos com a linha totalmente extraída podem enfraquecer a mola de retração. Se a linha de vida for liberada, ela se retrairá em alta velocidade, potencialmente danificando peças internas e/ou torcendo a linha de vida.

As peças móveis de ganchos, mosquetões e braçadeiras de conexão podem exigir uma lubrificação periódica com óleo penetrante de baixa viscosidade. Siga as instruções do fabricante do lubrificante. Não lubrifique em excesso. Retire o excesso com um pano limpo e seco.

## 7 Controles antes de usar e inspeção periódica (Tabela 2)

A segurança do usuário depende da eficiência e durabilidade contínuas do equipamento, por isso é necessário realizar sempre controles antes de usar. As inspeções periódicas devem ser realizadas por uma pessoa que não seja o usuário e que seja competente\* para a inspeção dos PFLs V-EDGE, de acordo com as instruções da MSA para inspeções periódicas. O intervalo será determinado pelo uso (**Tabela 7**), os regulamentos locais ou as condições ambientais e deverá ser, no mínimo, anual.

Devem ser mantidos registros dos resultados da inspeção. Um exemplo de registro de inspeção periódica pode ser baixado na página do produto em **MSAsafety.com**, clicando na opção Literatura.

**Tabela 7** Intervalo de inspeções periódicas

Uso	Intervalo
Pouca frequência a superficial	Anualmente (12 meses)
Moderado a pesado	De semestral a anual (6-12 meses)
Intenso ou contínuo	De trimestral a semestral (3-6 meses)

O uso deve ser determinado por uma pessoa competente\*.

O PFL V-EDGE não pode ser reparado. O PFL V-EDGE não deve ser alterado ou ter peças adicionadas. Caso o PFL V-EDGE tenha sofrido uma queda, seja reprovado na inspeção, apresente algum problema identificado, ou se houver qualquer dúvida quanto à capacidade do PFL V-EDGE PFL ser usado, ele deve ser marcado como "INUTILIZÁVEL" e descartado de acordo com os regulamentos locais.

### Vida útil máxima do produto:

O uso contínuo depende do produto ser aprovado em controles antes de usar e inspeções periódicas. A vida útil pode ser reduzida pela frequência e pelas condições de uso, ou por regulamentos locais.

\* Pessoa competente: uma pessoa que não seja o usuário, competente para a inspeção de EPIs de acordo com as instruções da MSA.

\*\* Certifique-se de que a distância de segurança cumpre os requisitos indicados no manual do conector de ancoragem e que a configuração não permite que o conector da linha de vida entre em contacto com a aresta de ataque em caso de queda.

## **▲ AVERTISMENT**

Standardele naționale, precum și legile naționale, locale și federale prevăd ca utilizatorul să fie instruit înainte de utilizarea acestui produs. Utilizați acest manual ca parte a unui program de instruire de siguranță a utilizatorului, care este adecvat pentru ocupația utilizatorului. Aceste instrucțiuni trebuie să fie furnizate utilizatorilor înainte de folosirea produsului și trebuie păstrate pentru a fi consultate ulterior de către utilizator. Utilizatorul trebuie să citească, să înțeleagă (sau să i se explice) și să acorde atenție tuturor instrucțiunilor, etichetelor, marcajelor și avertismentelor care însoțesc acest produs și acele produse destinate utilizării în legătură cu acesta.

**NERESPECTAREA ACESTUI FAPT POATE DUCE LA VĂTĂMĂRI GRAVE SAU MOARTE.**

**Tabelul 1 - Cerințe de sistem**

Componentă	RO
Conectori de ancorare standard	EN 795 și / sau TS 16415
Harnașament standard	EN 361
Conectori standard	EN 362
Rezistență minimă a structurii	12 kN

**Tabelul 2 - Verificări înainte de utilizare și examinare periodică**

Verificări înainte de utilizare	Finalizat înainte de fiecare utilizare. Etichetați ca „neutilizabil“ și transferați-l unei persoane competente* dacă la verificările înainte de utilizare nu se obțin rezultate pozitive.
Etichete	Asigurați-vă că etichetele sunt lizibile
Data examinării	Asigurați-vă că data următoarei examinări nu a trecut <sup>4</sup>
Durata de viață a produsului	Asigurați-vă că produsul nu a ajuns la sfârșitul duratei sale de viață
Indicator de încărcare	Asigurați-vă că suportul de fixare nu a fost montat (Figura 1)
Condiții generale	Verificați dacă există semne de deteriorare excesivă, uzură, coroziune sau contaminare. Verificați dacă prezintă urme de tăieturi, abraziune, fâșii destrămate/deteriorate, fisuri, arsuri, mucegai, decolorare sau atac chimic. Inspectați întreaga lungime a părții țesute și verificați să nu existe fire rupte, uzate, tăiate, roase sau lipsă. Verificați să nu existe reduceri în lățimea sau grosimea țesăturii. Verificați să nu existe zone moi, decolorate, lucioase, întărite sau satinete ce indică expunerea la căldură sau substanțe chimice. Asigurați-vă că acei conectori funcționează corespunzător.
Extragere / Retragere	Inspectați extragerea și retragerea cablului prin tragerea în afară a întregii lungimi a cablului și prin lăsarea acestuia să se retragă înapoi în carcasă într-o manieră controlată. Operarea frânghiei trebuie să se facă lin și fără ezitare (mențineți o ușoară tensiune a frânghiei de salvare în timpul retragerii acesteia). Repetați de trei ori.
Blocare	Trageți puternic de frânghia de salvare - asigurați-vă că dispozitivul se blochează - Repetați de trei ori.
Conexiunea harnașamentului	Asigurați-vă că pinul se află complet între suport și chinga textilă a harnașamentului și că nu este vizibil niciun marcaj roșu

**Tabelul 3 - Materiale**

Componentă	Material
Carcasă	Policarbonat
Tambur	Policarbonat / aluminiu
Mecanism de blocare, clichete, ansamblu rotativ	Oțel inoxidabil
Arc principal,	Oțel
Frânghie de salvare	1,00" (25,4 mm) lățime / 0,14" (3,6 mm) grosime HMPE / Kevlar® Blend
Conectori	Oțel sau aluminiu
Absorbitor de energie	HMPE
Husă pentru absorbitor de energie	Polipropilenă / poliester

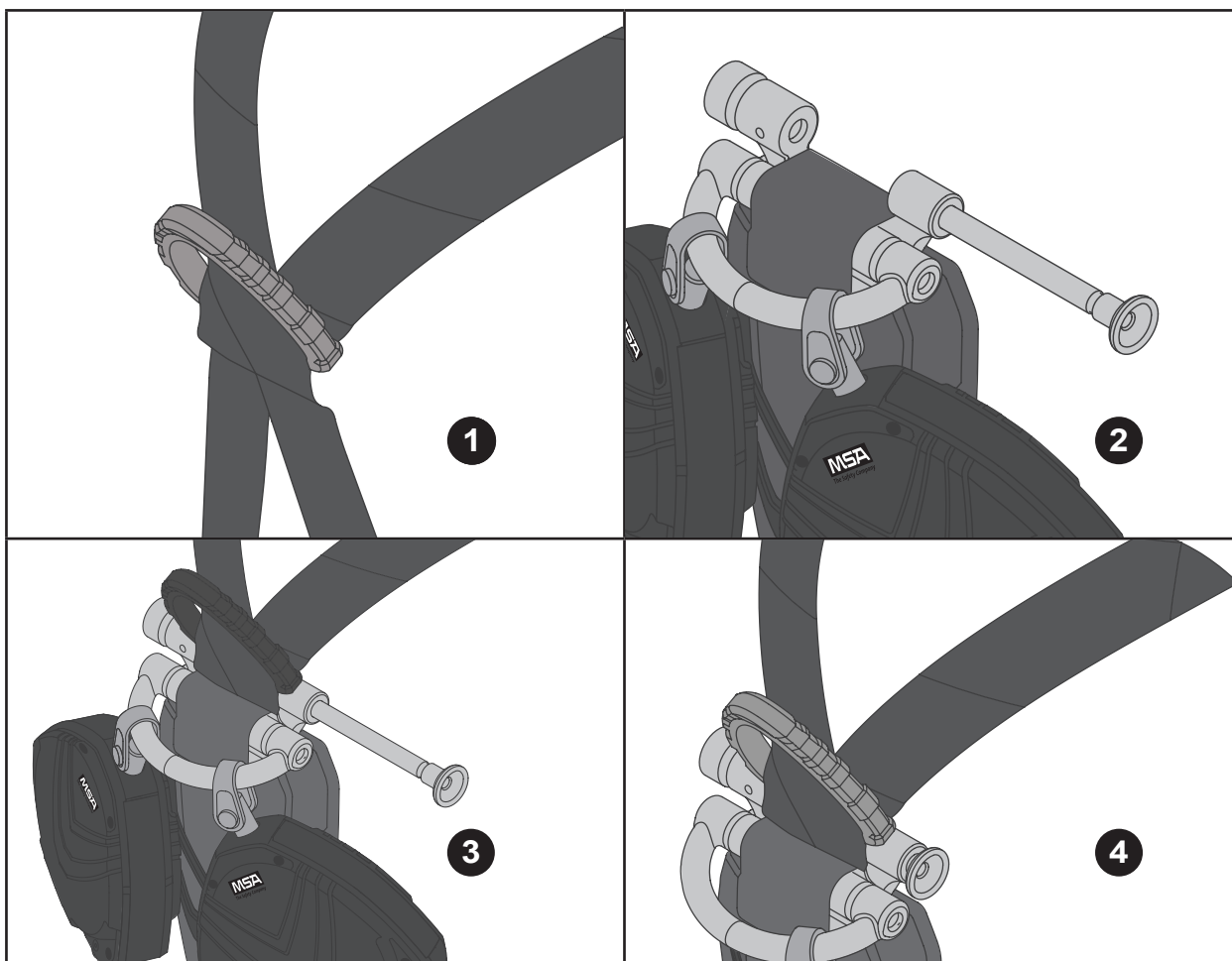

## Instrucțiuni de montare

Suportul de fixare a echipamentului V-EDGE PFL permite conectarea la un harnașament FORM™ și V-FIT™ de la MSA chiar sub inelul în formă de D de la partea din spate. Suportul trebuie utilizat doar pentru a conecta echipamentul V-EDGE PFL la harnașament. Orice alte dispozitive vor fi conectate direct la inelul în formă de D al harnașamentului.

### Pentru a instala echipamentul V-EDGE PFL pe un harnașament pentru întregul corp:

- ❶ Ridicați inelul dorsal în formă de D din spate pe harnașament și trageți curelele chingii textile prin elementul dorsal de fixare în formă de D până când se obține suficient spațiu pentru a introduce pinul de fixare între chinga textilă și elementul dorsal de fixare în formă de D.
- ❷ Trageți butonul randalinat (verde) din partea stângă a suportului și apoi rotiți-l în sens invers acelor de ceasornic. Trageți pinul conectorului harnașamentului (verde) din partea dreaptă pentru a deschide suportul.
- ❸ Așezați brațele suportului peste curelele pentru corp ale harnașamentului și introduceți pinul conectorului harnașamentului (verde) în spatele curelelor pentru corp. Când pinul conectorului harnașamentului este complet cuplat, nu trebuie să fie vizibil niciun marcaj roșu pe pin.
- ❹ Trageți curelele harnașamentului în spate prin căptușeala dorsală pentru a elimina posibilitatea de slăbire a chingii textile.

### După instalare și înainte de utilizare, echipamentul V-EDGE PFL va fi inspectat de un al doilea utilizator.

1. Asigurați-vă că pinul conectorului harnașamentului este trecut în spatele ambelor curele ale chingii textile ale harnașamentului, între cele două sloturi din elementul dorsal de fixare în formă de D.
2. Asigurați-vă că pinul conectorului harnașamentului se află complet între ambele brațe ale consolei și este blocat în poziție; niciun marcaj roșu nu va fi vizibil pe pin.
3. Asigurați-vă că echipamentul V-EDGE PFL este instalat în direcția corectă, astfel încât husa absorbitorului de energie să atârne sub suportul de fixare.
4. Asigurați-vă că ambele curele ale harnașamentului sunt strânse bine și în mod egal prin elementul dorsal de fixare în formă de D.

## 1 Informații generale

Utilizatorii echipamentelor V-EDGE PFL trebuie să fie apti din punct de vedere medical și instruiți corespunzător. Echipamentele V-EDGE PFL nu vor fi utilizate de către femeile gravide, persoane minore și nici de cei aflați sub influența alcoolului sau drogurilor.

Instrucțiunile trebuie păstrate și furnizate tuturor utilizatorilor de echipamente V-EDGE PFL în limba țării de destinație, chiar și atunci când sunt revândute. Nerespectarea acestor instrucțiuni poate afecta sever funcționalitatea produsului, ducând la răni grave sau la moarte.

Este recomandat ca fiecare echipament V-EDGE PFL să fie un obiect personal.

MSA certifică faptul că acest articol a fost inspectat în întregime și este conform cu toate cerințele și specificațiile standardelor indicate pe produs. Acest produs îndeplinește cerințele regulamentului privind echipamentul individual de protecție (EIP) 2016/425. Declarația de conformitate poate fi găsită la următorul link: <https://MSAsafety.com/DoC>.

### Detalii referitoare la garanție

Textul integral al termenilor și condițiilor poate fi găsit pe această pagină a produsului, accesând [MSAsafety.com](https://MSAsafety.com) și făcând clic pe tab-ul Literature (Literatură).

## 2 Scopul utilizării și limitele produsului

Echipamentele V-EDGE PFL sunt destinate a fi utilizate ca un element de legătură între un harnașament pentru întregul corp și un punct de ancorare (a se vedea **Tabelul 1** pentru cerințele de sistem). Harnașamentul pentru întregul corp este singurul dispozitiv acceptat de susținere a corpului, care poate fi utilizat cu echipamentele V-EDGE PFL. Dacă sunt furnizate ca parte a unui sistem complet, componentele nu trebuie înlocuite. Echipamentul V-EDGE PFL trebuie să fie utilizat doar pentru scopul destinat și în cadrul limitelor sale. Mai multe informații pot fi obținute de la MSA. Echipamentul V-EDGE PFL este adecvat pentru utilizarea pe verticală sau orizontală în conformitate cu locațiile acceptabile (**Tabelul 4 sau Tabelul 5**) (cu sau fără margine).

- Se utilizează doar de un singur utilizator cu o greutate cuprinsă în intervalul 60 - 140 kg (130 – 310 lbs), inclusiv uneltele.
- Echipamentul V-EDGE PFL va fi protejat de foc, acizi, soluții caustice sau temperaturi în afara intervalului -40°C până la 54°C (-40°F până la 130°F)
- Frânghia de salvare nu trebuie să intre în contact cu suprafețele fierbinți (cum ar fi conductele fierbinți), să se încurce cu dispozitivele în mișcare sau să intre în contact cu surse de pericole electrice (cum ar fi liniile electrice de înaltă tensiune)
- Nu este adecvată pentru utilizarea pe suprafețe instabile, materiale cu granulație fină sau suprafețe cu particule, precum nisipul sau cărbunile, deoarece viteza insuficientă poate împiedica blocarea în caz de cădere
- Nu se vor conecta conectori suplimentari pentru frânghia de siguranță, deoarece acest lucru va duce la o lungime mai mare a frânghiei de salvare și va mări distanța de cădere liberă.

## 3 Instalare și utilizare

Trebuie stabilit un plan de salvare pe baza căruia să se poată gestiona orice situație de urgență care poate apărea în timpul activității de lucru.

Echipamentul V-EDGE PFL trebuie fixat doar cu ajutorul suportului conectorului pentru harnașament la chinga textilă a harnașamentului (a se vedea **Instrucțiunile de montare**). Nu atașați conectori suplimentari între suport și harnașament, încercați să ocoliți suportul de conectare sau să vă conectați direct la mecanismul V-EDGE PFL.

Asigurați-vă că ambii conectori ai echipamentului V-EDGE PFL sunt compatibili cu accesoriile anexate la care sunt conectați (pentru a preveni desprinderea din punctul de ancorare) și că sunt complet închise și blocate înainte de utilizare. A se consulta **Tabelul 1** pentru cerințele de sistem.

Asigurați-vă că echipamentul V-EDGE PFL este atașat de ancore compatibile - ancorele flexibile, precum frânghiile de ancorare sau structurile în consolă, pot afecta capacitatea echipamentului V-EDGE PFL de a se bloca în caz de cădere. Contactați MSA pentru mai multe informații.

În timpul utilizării, frânghia de salvare V-EDGE PFL se va derula și retrage fără întreruperi. Nu lăsați frânghia de salvare să treacă printre picioare sau pe sub brațe sau să se înfășoare în jurul structurilor. Dacă frânghia de salvare nu se retrage în timpul utilizării, derulați-o complet și lăsați-o încet să se retragă. Dacă frânghia de salvare continuă să prezinte dificultăți la retragere, contactați MSA.

Configurația suport dublu a echipamentului V-EDGE PFL este destinată să ofere utilizatorilor o legare 100% atunci când se deplasează în zona de lucru. Unul dintre picioare trebuie fixat la un conector adecvat de ancorare în timp ce utilizatorul se mută în noua locație. În noua locație, fixați al doilea picior la un conector de ancorare adecvat înainte de a elibera primul picior.

Repetăți acest proces până când ajungeți la destinația finală

## 4 Lucrul pe margine

Lucrul pe margine: Echipamentul V-EDGE PFL a fost testat pentru utilizare orizontală (Lucrul pe margine) pe o margine tip A, utilizând metodele din CNB/P/11.060. Marginea de tip A este o margine din oțel cu o rază de  $r = 0,5 \text{ mm}$  (0,020 ") și fără bavuri. Datorită acestui test, echipamentul poate fi utilizat pe margini similare.

Configurațiile pentru marginile de lucru se utilizează doar după ce toate celelalte opțiuni superioare în materie de control, inclusiv sistemele de reținere și ancorare deasupra capului, au fost epuizate.

Înainte de utilizare, marginile de lucru trebuie evaluate de o persoană calificată. Evitați să lucrați în cazul în care frânghia de salvare intră continuu sau repetat în contact cu margini ascuțite, dure sau abrazive. Dacă evaluarea riscului indică faptul că o margine ar putea deteriora frânghia de salvare, atunci eliminați un astfel de contact sau protejați marginile cu ajutorul unui înveliș sau al altor mijloace înainte de începerea lucrului.



Utilizarea pe orizontală sau ancorarea la picioarele utilizatorului trebuie să fie limitată, ori de câte ori este posibil, pentru a evita căderea prin balansare și posibilitatea ca utilizatorul să lovească o structură, provocând rănirea gravă a acestuia. Pentru a reduce riscul de cădere prin balansare, este de preferat să-l ancorezi direct deasupra utilizatorului. Locațiile de ancorare trebuie să respecte indicațiile din Tabelul 5, inclusiv un unghi de redirectionare  $\geq 90^\circ$  și să se întoarcă  $\geq 0 \text{ mm}^{**}$  ( $0^{***}$ ), asigurând funcționarea corectă a dispozitivului în caz de cădere. Mișcările laterale pe ambele părți ale axei centrale trebuie să fie limitate la maxim 1,5 m (5") după cum se poate observa. Punctul de ancorare al echipamentului V-EDGE PFL trebuie să fie la nivelul picioarelor utilizatorului sau mai sus. Urcarea deasupra punctului de ancorare nu este permisă. (A se consulta Tabelul 5) Trebuie luate măsuri pentru a împiedica utilizarea pe marginile neprevăzute (cum ar fi partea opusă a ancorării sau în jurul colțurilor). Atunci când poate avea loc o cădere peste o margine, trebuie definite măsuri speciale de salvare cu instruire aferentă. Trebuie să se ia în calcul posibilitatea de acces la un utilizator suspendat, fără încărcare suplimentară sau deplasarea frânghiei de salvare peste o margine.

## 5 Distanța de cădere

Asigurați-vă că există o distanță suficientă pentru a preveni lovirea de un obstacol sau de o structură în timpul unei căderi. O distanță insuficientă sau obstacolele pot împiedica funcționarea echipamentului V-EDGE PFL.

A se vedea **Tabelul 4** (Utilizarea pe verticală și orizontală) sau **Tabelul 5** (Utilizarea pe orizontală cu luarea în calcul a marginii) pentru locațiile acceptabile de ancorare în raport cu utilizatorul și pentru cerințele minime privind spațiul liber. Distanța de cădere este calculată ca distanța verticală dintre platforma de lucru și primul obstacol de dedesubt (cum ar fi următoarea platformă sau solul). Spațiul liber oferit se aplică pentru utilizatorul care lucrează în poziție în picioare. Dacă utilizatorul îngenunchează sau se apleacă, este necesar un spațiu liber de 0,9 m (3 ft).

Cerințele privind distanța indicate în grafic în **Tabelul 4** se bazează pe condiții de cădere liberă. Prezența obstacolelor (cum ar fi marginile structurii) poate reduce cerințele de distanță, dar poate garanta pericole suplimentare, cum ar fi răni sau leziuni potențiale cauzate de impact. Cu toate acestea, pot fi necesare distanțe suplimentare pentru a ține cont de efectele unei căderi prin balansare. Fixați doar echipamentul V-EDGE PFL la o ancoră care poate să se desfășoare în timpul unei căderi, cum ar fi o ancoră cu contragreutate sau o frânghie de ancorare, unde nu există riscul ca frânghia să intre în contact cu o margine. În astfel de cazuri, lungimea de desfășurare suplimentară a ancorei se adaugă la distanțele minime specificate în **Tabelul 4** (fără margine). Pentru a reduce potențialul de rănire în timpul căderii, distanța de cădere trebuie minimizată.

## 6 Curățarea, întreținerea și depozitarea

Dacă este necesar, exteriorul echipamentului V-EDGE PFL și frânghia de salvare pot fi curățate cu o lavetă umezită cu apă caldă (max.  $40^\circ\text{C}$ ), și lăsate să se usuce în mod natural înainte de utilizare. Acumularea excesivă de murdărie, vopsea etc. poate compromite atât retragerea, cât și rezistența frânghiei de salvare.

Depozitați sau transportați echipamentul V-EDGE PFL într-un mediu răcoros, uscat, curat, ferit de praf, ulei și acțiunea directă a razelor soarelui. În timpul transportului, dispozitivul va fi protejat pentru a preveni deteriorarea sau contaminarea. Examinați echipamentul V-EDGE PFL după perioade lungi de depozitare, înainte de a-l reintroduce în uz.

Atunci când nu este utilizat, depozitați-l cu frânghia de salvare complet retrasă, deoarece perioadele prelungite de derulare completă pot slăbi arcul de retragere. În cazul în care frânghia de salvare este eliberată, aceasta se va retrage cu viteză mare, existând posibilitatea de a deteriora părțile interne și/sau de a cauza răsuciri ale frânghiei de salvare.

Elementele de deplasare ale snaphook-urilor, carabinierelor și ale suportului de fixare pot necesita o lubrifiere periodică cu un ulei penetrant cu vâscozitate scăzută. Respectați instrucțiunile producătorului de lubrifianți. Nu lubrifiați excesiv. Ștergeți lubrifianții în exces cu o lavetă uscată și curată.

## 7 Verificări înainte de utilizare și examinare periodică (Tabelul 2)

Siguranța utilizatorului se bazează pe eficiența și durabilitatea continuă a echipamentului, și prin urmare, verificările înainte de utilizare se vor efectua înainte de fiecare utilizare. Ar trebui efectuate examinări periodice de către o persoană, alta decât utilizatorul, care să aibă competența\* pentru a verifica echipamentele V-EDGE PFL, în conformitate cu instrucțiunile MSA pentru examinare periodică. Intervalul va fi determinat de utilizare (**Tabelul 7**), reglementările locale sau condițiile de mediu, și va fi cel puțin anual. Se va păstra evidența rezultatelor examinării. Un jurnal exemplificativ de examinare periodică poate fi descărcat de pe această pagină a produsului, accesând **MSAsafety.com** și făcând clic pe tab-ul Literature (Literatură).

**Tabelul 7** Intervalul examinărilor periodice

Utilizare	Interval
Ocazional la lumină	Anual (12 luni)
Moderat până la greu	De două ori pe an până la anual (6-12 luni)
Sever până la continuu	Trimestrial până la de două ori pe ani (3-6 luni)

*Utilizarea se va determina de către o persoană competentă\*.*

Echipamentul V-EDGE PFL nu poate fi reparat. Echipamentul V-EDGE PFL nu va putea fi modificat și nici nu i se va putea adăuga componente. Dacă echipamentul V-EDGE PFL a fost implicat într-un caz de cădere de la înălțime, nu trece examinarea, a fost identificată o problemă sau există îndoieli cu privire la durabilitatea sa, acesta va fi etichetat drept „NEUTILIZABIL” și va fi retras din uz.

### Durata maximă de viață a produsului:

Utilizarea continuă depinde de următorul aspect: echipamentul trebuie să treacă de verificările înainte de utilizare și examinările periodice. Durata de viață poate fi redusă în funcție de frecvență și de condițiile de utilizare sau de reglementările locale.

\* *Persoană competentă: o persoană, alta decât utilizatorul, competentă în examinarea EPP în conformitate cu instrucțiunile MSA.*

\*\* *Asigurați-vă că distanța de recul îndeplinește cerințele din manualul conectorului de ancorare și că setarea nu permite conectorului frânghiei de salvare să intre în contact cu marginea în caz de cădere.*

## UPOZORENJE

Nacionalni standardi i državni, pokrajinski i federalni zakoni zahtevaju da korisnik bude obučen pre upotrebe proizvoda. Koristite ovo uputstvo kao deo obuke za bezbednost korisnika u skladu sa njegovim zanimanjem. Ova uputstva se moraju obezbediti korisnicima pre upotrebe proizvoda, a nakon toga ih ovi trebaju čuvati za buduće potrebe. Korisnik mora pročitati, razumeti (ili da mu se objasni), poštovati sva uputstva, etikete, oznake i upozorenja koja idu uz ovaj proizvod i uz one proizvode koji su namenjeni za upotrebu sa njim.  
**NEPOŠTOVANJE OVOGA MOŽE DOVESTI DO OZBILJNIH LIČNIH POVREDA ILI SMRTI.**

**Tabela 1 - Zahtevi sistema**

Komponenta	SR
Sidreni konektor, standard	EN 795 i / ili TS 16415
Pojas, standard	EN 361
Konektori, standard	EN 362
Minimalna strukturna čvrstoća	12 kN

**Tabela 2 - Provere pre upotrebe i periodični pregledi**

Provere pre upotrebe	Obavljaju se pre svake upotrebe. Označite kao „neupotrebljivo“ i predajte nadležnoj osobi* ukoliko se ne ispune zahtevi provere pre upotrebe.
Etikete	Etikete mora da budu čitljive
Datum pregleda	Datum sledećeg pregleda ne sme da se propusti ④
Vek proizvoda	Proizvod ne treba da je na kraju svog radnog veka
Indikator opterećenja	Držač za kačenje ne sme da bude aktiviran (slika 1)
Opšti uslov	Pregledajte za znakove teškog oštećenja, habanja, korozije ili zagađenja. Proverite da na vrećici nema znakova sečenja, habanja, krzanja / pokidanih žila, cepanja, gorenja, buđi, promene boje ili uticaj hemikalija. Skontrolujte celú dĺžku tkaniny a zistite, či v nej nie sú žiadne prerušené, rozstrapkané, prerezané, ošúchané alebo chýbajúce vlákna. Potvrďte da nije došlo do smanjenja širine ili debljine tkanine. Potvrđite da nema maznih, bezbojnih, sjajnih, stvrdnutih ili xxx područja koja ukazuju na izloženost toploti ili hemikalijama. Uverite se u pravilan rad konektora.
Vyťahovanie / Uvlačenje	Skontrolujte vyťahovanie a zaťahovanie lana tak, že vytiahnete lano v celej dĺžke a necháte ho zatiahnuť sa späť do puzdra kontrolovaným spôsobom. Pohyb lana musí byť plynulý a bez zasekávania (počas zaťahovania vyvíjajte na záchranné lano jemný tlak). Zopakujte trikrát.
Zaključavanje	Oštro povucite uže – proverite da li se uređaj zaključava – Zopakujte trikrát.
Povezivanje pojasa	Igla mora da leži potpuno između držača i tkanine pojasa, a crvena oznaka ne sme da bude vidljiva

**Tabela 3 - Materijali**

Komponenta	Materijal
Kućište	Polikarbonat
Bubanj	Polikarbonat / aluminijum
Mehanizam zaključavanja, zaponi, obrtni sklop	Nerđajući čelik
Glavna opruga,	Čelik
Uže za spasavanje	Mešavina HMPE / Kevlar® širine 1,00" (25,4mm) / debljine 0,14" (3,6mm)
Konektori	Čelik ili aluminijum
Uređaj za apsorbovanje energije	HMPE
Vrećica za apsorbovanje energije	Polipropilen / poliester

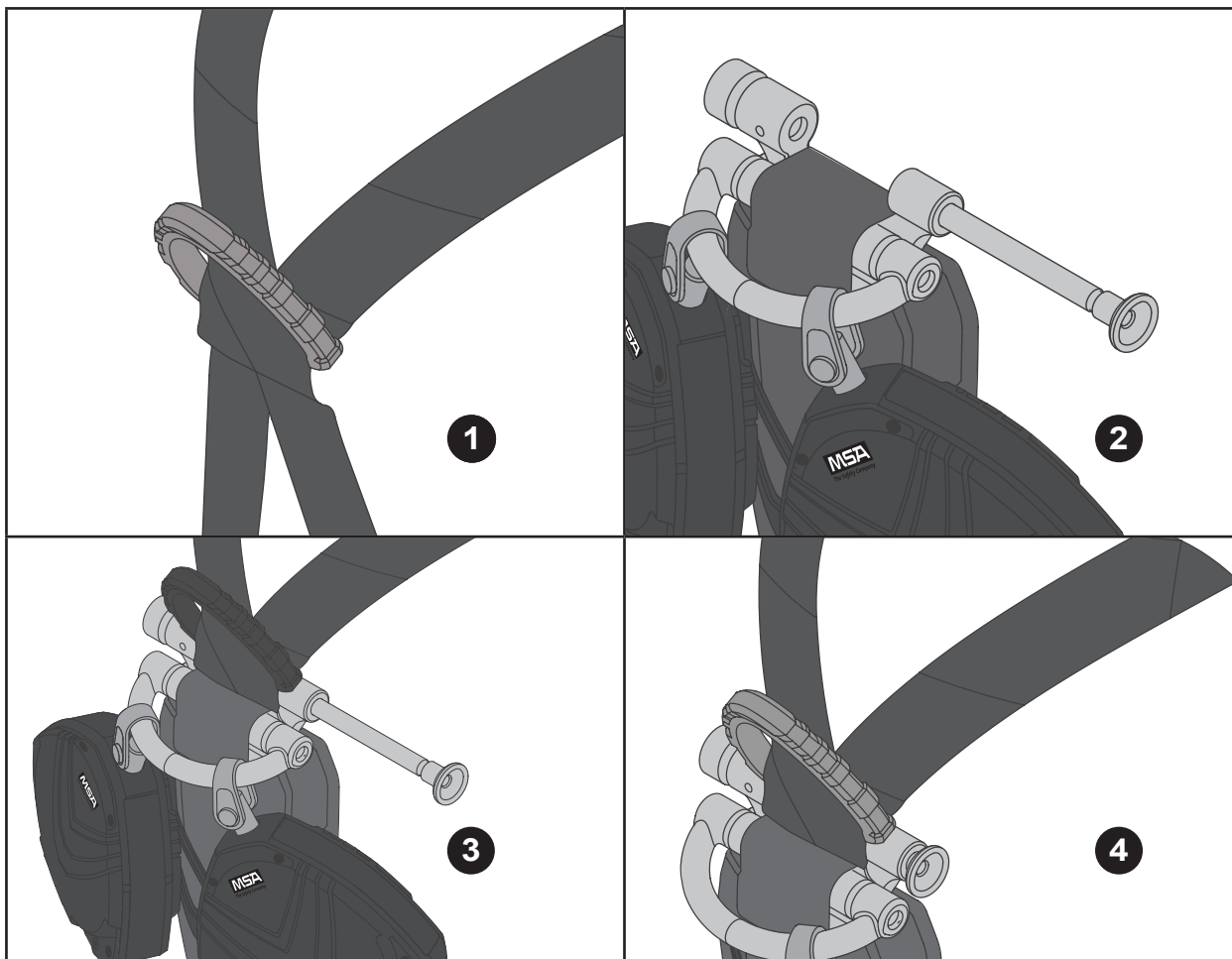

## Uputstva za nameštanje

Držać za kačenje V-EDGE PFL-a omogućava povezivanje na pojaseve MSA V-FORM™ i V-FIT™ tik ispod leđnog D-prstena. Držać treba da se koristi samo za povezivanje V-EDGE PFL-a na pojas. Svi ostali uređaji treba da se povezuju direktno na D-prsten pojasa.

### Instaliranje V-EDGE PFL-a na pojas za celo telo:

- ❶ Podignite leđni D-prsten na pojasu i povucite trake od tkanine kroz leđnu D-regulacionu pločicu dok ne bude dovoljno prostora za uvlačenje igle za povezivanje između tkanine i leđne D-regulacione pločice.
- ❷ Povucite (zeleno) dugme na levoj strani držača i okrenite ga u levo. Povucite (zelenu) iglu za povezivanje pojasa, na desnoj strani, da biste otvorili držač.
- ❸ Postavite krakove držača preko traka za torzo na pojasu i umetnite (zelenu) iglu za povezivanje pojasa iza traka. Kada se igla za povezivanje pojasa potpuno uglavi, crvena oznaka na igli neće biti vidljiva.
- ❹ Povucite trake pojasa nazad kroz leđni jastuk tako da tkanina ne bude labava.

### Nakon instalacije, a pre upotrebe, V-EDGE PFL treba da pregleda neki drugi korisnik.

1. Iгла za povezivanje pojasa mora da prođe iza obeju traka pojasa, između dva procepa u leđnoj D-regulacionoj pločici.
2. Iгла za povezivanje pojasa mora da se do kraja da se protne kroz oba kraka držača i da se uglavi, crvena oznaka na igli neće biti vidljiva.
3. V-EDGE PFL mora da se instalira u pravilnom položaju, tako da vrećica za apsorbovanje energije visi ispod držača za kačenje.
4. Obe trake pojasa treba da se zategnu čvrsto i podjednako kroz leđnu D-regulacionu pločicu.

## 1 Opšte informacije

Korisnici V-EDGE PFL-a moraju biti medicinski zdravi i odgovarajuće obučeni. V-EDGE PFL-ove ne smeju da koriste trudne žene, maloletne osobe ili osobe pod uticajem alkohola ili droge.

Uputstva će se obezbediti svim korisnicima V-EDGE PFL-a na jeziku određene zemlje, čak i kada se preprodaju. Nepoštovanje ovih uputstava može da utiče loše na funkcionalnost proizvoda, što može da izazove ozbiljne povrede ili smrt.

Preporučuje se da V-EDGE PFL bude predmet za ličnu upotrebu.

MSA potvrđuje da je ovaj predmet bio podložen potpunoj inspekciji i da je u skladu sa svim zahtevima i specifikacijama standarda koju su navedeni na proizvodu. Ovaj proizvod je u skladu sa zahtevima regulative PPE 2016/425. Izjava o usklađenosti je dostupna na sledećoj vezi: <https://MSAsafety.com/DoC>.

### Detalji garancije

Puni tekst uslova može da se nađe na na stranici ovog proizvoda na [MSAsafety.com](https://MSAsafety.com) klikanjem na jezičak Literatura.

## 2 Namensko korišćenje i ograničenja proizvoda

V-EDGE PFL-i su namenjeni za upotrebu kao element za povezivanje između pojasa za celo telo i sidrišne tačke (vidi **Tabelu 1** za zahteve sistema). Pojas za celo telo je jedini prihvatljivi uređaj za držanje tela koji može da se koristi sa V-EDGE PFL-ima. Ako je isporučen kao deo celog sistema, komponente ne smeju da se menjaju. V-EDGE PFL sme da se koristi samo za predviđenu namenu i u okviru njegovih ograničenja. Dalja objašnjenja možete dobiti kod MSA. V-EDGE PFL je pogodan za horizontalnu i vertikalnu upotrebu u skladu sa prihvatljivim lokacijama (**Tabela 4 ili 5** (bez ivice ili sa ivicom)).

- Samo za jednog korisnika težine u opsegu 60 – 140 kg (130 – 310 lbs), zajedno sa alatom.
- V-EDGE PFL mora da se zaštiti od vatre, kiselina, kaustičnih rastvora ili temperatura izvan opsega od -40°C do 54°C (-40°F do 130°F)
- Uže ne sme da dođe u kontakt sa vrućim površinama (kao što su vruće cevi), da se uplete u pokretnu mašineriju ili da bude izloženo opasnostima od struje (nadzemni vodovi)
- Nepogodno za upotrebu na nestabilnim površinama, šljunku ili čestičastim površinama, kao što su pesak ili ugalj, jer nedovoljna brzina može da spreči zaključavanje u slučaju pada
- Pored toga, ne smeju da se dodaju konektori užeta, jer time može da se produži uže i da se poveća slobodan pad.

## 3 Montaža i upotreba

Napisan plan spasavanja i sredstva za njegovu primenu uvek treba da budu na svom mestu, kako bi mogli da se spravite u hitnim situacijama tokom njegove upotrebe.

V-EDGE PFL treba da se prikači samo uz pomoć držača za pojas, na tkane trake pojasa (vidi **Uputstva za nameštanje**). Ne povezujte dodatne konektore između držača i pojasa, ne pokušavajte da premostite držač ili da povezujete direktno na mehanizam V-EDGE PFL-a.

Oba konektora za V-EDGE PFL mora da budu kompatibilni sa priključcima na koje se povezuju (da bi se sprečilo vađenje) i da pre upotrebe budu potpuno zatvoreni i zaključani. Vidi **Tabelu 1** - za zahteve sistema.

V-EDGE PFL mora da se priključi na kompatibilna sidrišta – fleksibilna sidrišta, kao što su sidrišni vodovi ili konzolne strukture mogu da utiču na sposobnost V-EDGE PFL-a da se zaključa u slučaju pada. Za dalje objašnjenje, obratite se kod kompanije MSA.

Kada se koristi, uže V-EDGE PFL treba da se izvlači i uvlači bez oklevanja. Ne dozvolite da uže prolazi između nogu ili ispod ruku ili da se umota oko struktura. Ako se uže ne uvuče tokom upotrebe, izvucite ga do kraja i pustite ga da se polako uvuče. Ako uže i dalje okleva prilikom uvlačenja, obratite se kod MSA.

Dvokraka konfiguracija je omogućava da korisnicima budu 100% vezani prilikom kretanja po lokaciji rada. Jedan od krakova mora da bude prikačen na odgovarajućem sidrištu, dok se korisnik premešta na novu lokaciju. Na novoj lokaciji, drugi krak treba da se priključi na odgovarajući sidreni konektor, pre nego što otkači prvi krak.

Ponoavljajte ovaj proces, sve dok ne dođete na željeno određište

## 4 Upotreba za vodeće ivice

Upotreba za vodeće ivice: V-EDGE PFL je testiran za horizontalnu upotrebu (vodeća ivica) preko ivice tipa A, uz pomoć metoda iz CNB/P/11.060. Definicija vodeće ivice tipa A je čelična ivica sa radijusom  $r = 0,5 \text{ mm}$  (0,020") bez brusa. Zahvaljujući ovom testu, oprema može da se koristipreko sličnih ivica.

Konfiguracije za vodeće ivice treba da se koriste samo nakon primene svih drugih hijerarhija kontrole, uključujući sisteme za vezivanje i sidrišta iznad glave.

Pre upotrebe, vodeće ivice mora da proceni kvalifikovana osoba. Izbegavajte rad na mestima na kojima se uže neprekidno ili ponovljeno struže o oštrim, tvrdim ili abrazivnim ivicama. Ako procena rizika ukaže da ivica može da ošteti uže, pre rada eliminišite takav kontakt ili zaštitite ivice jastučetom ili drugim sredstvima.

Horizontalna upotreba ili sidrište kraj stopala korisnika treba da se izbegnu gde god je to moguće, da bi se izbegla opasnost od pada ljuljanjem i mogućnost da korisnik udari u neku strukturu, uz potencijalno izazivanje teških povreda. Da bi se smanjila opasnost od pada ljuljanjem, bilo bi povoljno da je sidrište direktno iznad korisnika.

Lokacije sidrišta treba da budu u skladu sa Tabelom 5, uključujući i ugao preusmeravanja  $\geq 90^\circ$  i povratak  $\geq 0 \text{ mm}^{**}$  (0 ft\*\*); da bi se obezbedilo pravilno funkcionisanje uređaja u slučaju pada. Bočna kretanja na obe strane od centralne osovine treba da se ograniče na 1,5 m (5 ft), kako što je prikazano. Sidrišna tačka za V-EDGE PFL treba da bude kod stopala korisnika ili iznad. Penjanje iznad sidrišne tačke nije dozvoljeno. (Vidi tabelu 5) Treba da se sprečavanje upotrebe preko nepredviđenih rubova (kao što je suprotna strana sidrišta ili oko uglova).

Ukoliko je moguć pad preko ivice, mora da se definišu i nauče specijalne mere za spasavanje. Treba da se uzme u obzir pristupanje spuštenom korisniku bez dodatnog opterećenja ili pomeranja uzeta preko ivice.

## 5 Razdaljina pada

Proverite da li je razdaljina dovoljno velika, da biste sprečili da tokom pada udarite u neku smetnju ili strukturu. Nedovoljna razdaljina ili smetnje mogu da spreče funkcionisanje V-EDGE PFL-a.

Pogledajte **Tabelu 4** (vertikalna i horizontalna upotreba) ili **Tabelu 5** (horizontalna upotreba uzimajući u obzir ivice) za prihvatljive lokacije sidrišta u odnosu na korisnika, kao i za minimalne zahteve razdaljine. Razdaljina pada se izračunava kao vertikalna razdaljina između radnje platforme i prve smetnje ispod (kao što je naredna platforma ili tlo). Uvedena vzdialenost je určena pre pouzivačela pracujućego v stoji. Ak pouzivačel klači alebo sa zohýba, je potrebne k vzdialenosti pripočitat' đalšich 0,9 m (3 stopy).

Zahtevi razdaljine navedeni grafikonu u **Tabeli 4** se zasnivaju na uslovima slobodnog pada. Prisustvo prepreka (kao što su strukturne ivice) mogu da umanje zahteve razdaljine, ali da uvedu i dodatne opasnosti, kao što su poderotine ili povrede od udara. Može da se javi potreba za dodatnom razdaljinom kako bi se uzeli u obzir efekti pada ljuljanjem.

Povezujte V-EDGE PFL samo na sidrište koje može da se odbije ili aktivira u slučaju pada, kao što su sidrište za mrtav teret ili sidrišni vod, kada ne postoji rizik od dodirivanja ivice. U takvim slučajevima dodatno aktiviranje sidrišta treba da se doda na minimalne razdaljine, navedene u **Tabeli 4** (nije za ivicu).

Da bi se smanjila mogućnost povrede pri padu, treba da se uzme u obzir najmanja razdaljina pada.

## 6 Čišćenje, održavanje i skladištenje

Ako je potrebno, spoljašnjost i uže V-EDGE PFL-a mogu da se očiste vlažnom krpom i toplom vodom (maks.  $40^\circ\text{C}$ ) i da se prirodno osuše pre upotrebe. Preterano nakupljanje nečistoće, boje, itd., može da dovede u pitanje i uvlačenje i jačinu užeta.

Čuvajte ili prenosite V-EDGE PFL na hladnom, suvom i čistom mestu, zaštićeno od prašine, ulja i direktne sunčeve svetlosti. Tokom transporta, uređaj mora da bude zaštićen da bi se sprečilo oštećenje ili zagađenje. Pregledajte V-EDGE PFL nakon dužeg skladištenja pre nego što ga vratite u upotrebu.

Kada se ne koristi, čuvajte uže potpuno uvučeno, jer duži periodi u potpuno izvučenom stanju mogu da oslabe oprugu za uvlačenje. Kada se uže otpusti, ono će se uvući velikom brzinom, uz mogućnost oštećenja unutrašnjih delova i / ili prelamanja užeta.

Pokretni delovi kuke sa žičanom bravicom, karabinera i držača za kačenje mogu da zahtevaju periodično podmazivanje prodirajućim uljem niske viskoznosti. Pratite uputstva proizvođača sredstva za podmazivanje. Ne podmazujte previše. Obrišite višak čistom, suvom krpom.

## 7 Provere pre upotrebe i periodični pregledi (Tabela 2)

Bezbednost korisnika leži na neprekidnoj efikasnosti i izdržljivosti opreme, pa se provere obavljaju pre svake upotrebe. Periodične preglede treba da obavlja osoba, izuzev korisnika, koja je nadležna\* za pregled V-TEC PFL-ova, i to u skladu sa uputstvima MSA za periodične preglede. Interval diktiraju upotreba (**Tabela 7**), lokalni propisi i uslovi okruženja i treba da se obavlja najmanje jednom godišnje.

Vodiće se evidencija o rezultatima ovih pregleda. Primerak dnevnika periodičnog ispitivanja može da se preuzme na stranici ovog proizvoda na [MSAsafety.com](http://MSAsafety.com) klikanjem na jezičak Literatura.

**Tabela 7** Interval periodičnih pregleda

Upotreba	Interval
Retko na svetlo	Godišnje (12 meseci)
Srednje do jako	Jednom do dva puta godišnje (6-12 meseci)
Teško do neprekidno	Tromesečno ili polugodišnje (3-6 meseci)

*Upotrebljivost treba da utvrdi nadležna osoba\*.*

V-EDGE PFL se ne popravljiva. V-EDGE PFL ne sme da se modifikuje ili da se dodaje. Ako je V-EDGE PFL bio izložen padu, ne može da prođe inspekciju, ako je utvrđen problem ili ako postoji bilo kakva nedoumica u pogodnost V-EDGE PFL-a, treba da se označi oznakom „NEUPOTREBLJIV“ i da se baci u skladu sa lokalnim propisima.

### Maksimalan vek proizvoda:

Nastavak upotrebe zavisi od uspešnog ispitivanja pre upotrebe i periodičnih pregleda. Vek trajanja može da se smanji zbog učestalosti i uslova upotrebe ili lokalnih propisa.

\* Nadležna osoba: osoba, izuzev korisnika, koja je nadležna za pregled ličnih zaštitnih sredstava (PPE) u skladu sa uputstvima MSA.

\*\* Vodiće računa da sigurnosno rastojanje ispunjava zahteve iz uputstva za sidreni konektor i da postavljanje ne dozvoljava konektor užeta za spasavanje ne dodiruje vodeću ivicu u slučaju pada.

## **⚠ VARNING**

Enligt nationella standarder och lagar måste användaren genomgå utbildning före användningen av produkten. Använd denna bruksanvisning som en del av ett säkerhetsutbildningsprogram som är lämpligt för användarens yrke. Denna bruksanvisning måste tillhandahållas användarna innan produkten används och förvaras nära till hands för framtida referens. Användaren måste läsa, förstå (eller få dem förklarade) och följa alla instruktioner, etiketter, märkningar och varningar som medföljer denna produkt och de produkter som är avsedda att användas tillsammans med produkten.

**ATT INTE FÖLJA DESSA ANVISNINGAR KAN LEDA TILL ALLVARLIGA PERSONSKADOR ELLER DÖDSFALL.**

**Tabell 1: Systemkrav**

Komponent	EN
Standard för förankringsutrustning	EN 795 och/eller TS 16415
Standard för selar	EN 361
Standard för kopplingsanordningar	EN 362
Minsta hållfasthet hos byggnadsstrukturen	12 kN

**Tabell 2: Kontroller före användning och återkommande kontroll**

Kontroller före användning	Genomförs före varje användning. Märks med "obrukbar" och lämnas till kompetent person* om kontrollerna före användning inte klaras.
Etiketter	Kontrollera att etiketterna är läsliga
Kontrolldatum	Kontrollera att datumet för nästa kontroll inte har överskridits ④
Produktlivslängd	Kontrollera att produkten inte har nått slutet av sin livslängd
Fallindikator	Kontrollera att fästbygeln inte har utlösts (figur 1)
Allmänt skick	Kontrollera avseende tecken på svår skada, slitage, korrosion eller förorening. Kontrollera fickan avseende tecken på skärskador, nötning, fransning/trasiga kardeler, revor, brännskador, mögel, missfärgning eller kemiska angrepp. Kontrollera vävbandets hela längd och försäkra dig om att det inte har några trasiga, fransiga, avskurna, nötta eller saknade trådar. Kontrollera att bandets bredd och tjocklek inte har minskat. Kontrollera att det inte finns utjämnade, missfärgade, blanka, hårdnade eller glasartade områden som är tecken på exponering mot värme eller kemikalier. Kontrollera att kopplingsanordningarna fungerar korrekt.
Utrullning / Inrullning	Kontrollera linans ut- och inrullning genom att dra ut hela linan och sedan låta den rulla in tillbaka i huset på ett kontrollerat sätt. Linan ska löpa mjukt och jämnt (håll linan lätt spänd medan den dras in). Upprepa tre gånger.
Låsning	Kontrollera att enheten låser genom att dra ut livlinan med ett kraftigt ryck. Upprepa tre gånger.
Anslutning till sele	Kontrollera att sprinten är helt isatt mellan fästet och selens vävband och att ingen röd märkning syns

**Tabell 3: Material**

Komponent	Material
Hölje	Polykarbonat
Trumma	Polykarbonat/aluminium
Låsmekanism, spärrhakar, svivelenhet	Rostfritt stål
Huvudfjäder	Stål
Livlina	1,00" (25,4 mm) bred/0,14" (3,6 mm) tjock, blandning av HMPE/Kevlar®
Kopplingsanordningar	Stål eller aluminium
Falldämpare	HMPE
Falldämparficka	Polypropen/polyester

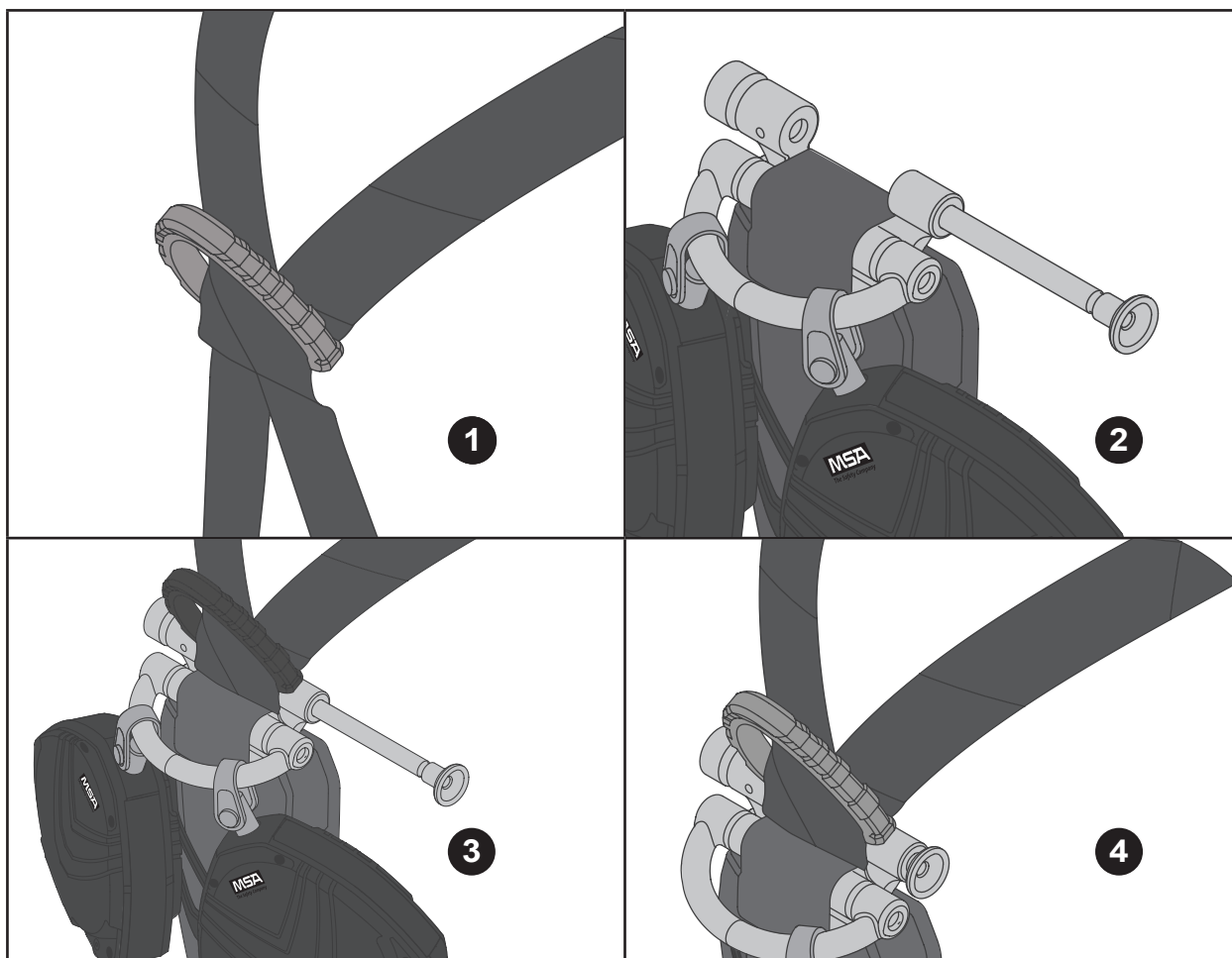

## Monteringsanvisning

Med V-EDGE PFL fästbygeln kan enheten fästas i helselarna MSA V-FORM™ och V-FIT™ strax under den bakre D-ringen. Fästet får endast användas för att fästa V-EDGE PFL i selen. Alla andra enheter ska fästas direkt i selens D-ring.

### Montering av V-EDGE PFL i en helsele:

- ❶ Lyft den bakre rygg-D-ringen på selen och dra vävbanden genom rygg-D-plattan tills det finns tillräckligt med plats för att föra igenom fästsprinten mellan vävbandet och rygg-D-plattan.
- ❷ Dra i den (gröna) räfflade knoppen på vänstra sidan av fästet och vrid den moturs. Dra ut den (gröna) sprinten till höger för att öppna fästet.
- ❸ Placera fästarmarna över selens överkroppsband och för igenom den (gröna) sprinten bakom överkroppsbanden. När sprinten är helt i ingrepp ska ingen röd märkning synas på sprinten.
- ❹ Dra tillbaka selens band genom ryggvadderingen så att det inte finns något slack i vävbandet.

### Efter monteringen och före användning ska V-EDGE PFL inspekteras av en annan användare.

1. Kontrollera att sprinten har förts igenom bakom selens båda vävband mellan två slitsar i rygg-D-plattan.
2. Kontrollera att sprinten är helt isatt genom båda fästarmarna och att den är i låst position; ingen röd märkning ska synas på sprinten.
3. Kontrollera att V-EDGE PFL är monterad rättvänd så att falldämparfickan hänger under fästbygeln.
4. Kontrollera att båda selbanden är ordentligt och jämnt åtdragna genom rygg-D-plattan.

## 1 Allmän information

Användare av en V-EDGE PFL ska vara vid god hälsa och vara lämpligt utbildade. En V-EDGE PFL får inte användas av gravida, minderåriga eller personer som är påverkade av alkohol eller droger.

Bruksanvisningen ska sparas och tillhandahållas alla användare av V-EDGE PFL i destinationslandets språk även när den säljs vidare. Om denna bruksanvisning inte följs kan det inverka negativt på funktionen hos produkten, vilket kan leda till allvariga skador eller dödsfall.

Vi rekommenderar att en V-EDGE PFL används av en enda person.

MSA intygar att denna produkt har kontrollerats fullständigt och att den uppfyller samtliga krav och specifikationer i de standarder som anges på produkten. Produkten uppfyller kraven i PPE-förordningen 2016/425. Försäkran om överensstämmelse finns under följande länk: <https://MSAsafety.com/DoC>.

### Garantiinformation

Fullständiga villkor finns på denna produkts sida på [MSAsafety.com](https://MSAsafety.com) under fliken Litteratur.

## 2 Avsedd användning och produktbegränsningar

V-EDGE PFL är avsedd att användas som ett kopplingselement mellan en helsele och en förankringspunkt (se **tabell 1** för systemkrav). En helsele är den enda acceptabla kroppsfasthållningsanordningen som får användas med en V-EDGE PFL. Om den levereras som en del av ett komplett system får komponenter inte ersättas. V-EDGE PFL får endast användas för sitt avsedda ändamål och inom sina begränsningar. Ytterligare klargörande kan erhållas från MSA. V-EDGE PFL är lämplig för vertikal och horisontell användning i enlighet med godkända placeringar (**tabell 4 eller 5** (utan kant och kant)).

- Endast för en användare, inom viktintervallet 60–140 kg (130–310 lbs), inklusive verktyg.
- V-EDGE PFL ska skyddas mot eld, syror, lut eller temperaturer utanför intervallet -40 °C till 54 °C (-40 °F till 130 °F)
- Livlinan får inte komma i kontakt med heta ytor (t.ex. heta rör), fastna i rörliga maskindelar eller komma i kontakt med elektriska risker (t.ex. elledning)
- Olämplig för användning på ostabila underlag, finkorniga material eller partikelytor som sand eller kol, eftersom en otillräcklig hastighet kan förhindra en låsning vid ett fall
- Ytterligare kopplingsanordningar får inte anslutas eftersom detta förlänger livlinan och ökar det fria fallet.

## 3 Montering och användning

En skriftlig räddningsplan och medlen för att genomföra den ska finnas tillgängliga för att hantera nödsituationer som kan uppkomma under användningen.

V-EDGE PFL får endast fästas med selens fästbygel i selens vävband (se **monteringsanvisningarna**). Anslut inte ytterligare kopplingsanordningar mellan fästet och selen, försök inte att förbikoppla fästbygeln och anslut inte direkt till V-EDGE PFL-mekanismen.

Kontrollera att båda V-EDGE PFL-kopplingsanordningarna är kompatibla med fästena som de ansluts till (för att förhindra att de öppnas) och att de är helt stängda och låsta före användning. Se **tabell 1** för systemkrav.

Kontrollera att V-EDGE PFL är fäst i kompatibla förankringar – flexibla förankringar som förankringslinor eller utskjutande konstruktioner kan påverka förmågan hos V-EDGE PFL att låsa vid ett fall. Kontakta MSA för ytterligare klargörande.

V-EDGE PFL livlinans rullas ut och in utan att kärva under användning. Låt inte livlinan passera genom benen eller under armarna och linda den inte runt byggnadsstrukturer. Om livlinan inte rullas in under användning ska du dra ut den helt och låta den rulla in långsamt. Om livlinan fortsätter att kärva vid inrullning ska du kontakta MSA.

V-EDGE PFL med två linor är till för att ge konstant inkoppling medan användaren förflyttar sig på arbetsplatsen. En av linorna måste vara fäst i en lämplig förankringspunkt medan du förflyttar dig till den nya platsen. När du kommer fram till den nya platsen ska du fästa den andra linan i en lämplig förankringspunkt innan den första linan lossas.

Upprepa denna process tills den slutliga destinationen nås.

## 4 Användning över en kant

Användning över en kant: V-EDGE PFL har testats för horisontell användning över en typ A-kant med metoden i CNB/P/11.060. Definitionen av typ A-kanten är en stålkant med en radie på  $r = 0,5 \text{ mm}$  (0,020") utan grader. På grund av detta test får utrustningen användas över liknande kanter.

En användning över en kant ska endast komma i fråga om alla andra användningsmöjligheter är uttömda, inklusive fasthållningssystem och förankring ovanför huvudet.

Före användningen måste kanterna bedömas av en kvalificerad person. Undvik arbete där livlinan kontinuerligt eller upprepade gånger kommer att nötas mot vassa, hårda eller skrovliga kanter. Om riskbedömningen visar att en kant kan skada livlinan ska åtgärder vidtas för att undvika en sådan kontakt eller ett kantskydd kan monteras innan arbetet påbörjas.

En horisontell användning eller en förankring i nivå med användarens fötter bör begränsas om möjligt för att undvika risken för pendelfall och risken för att användaren slår i en byggnadsdel som kan orsaka allvariga skador. För att minska risken för pendelfall bör förankringen göras direkt ovanför användaren.



Förankringspunkterna ska placeras enligt tabell 5 med en riktningssändringsvinkel  $\geq 90^\circ$  och ett kantavstånd  $\geq 0$  mm\*\* (0 ft\*\*) för att säkerställa en korrekt funktion vid ett fall. Sidorörelser på båda sidor av den centrala axeln ska vara begränsade till max. 1,5 m (5 ft) som visat. Förankringspunkten för V-EDGE PFL ska vara i nivå med användarens fötter eller ovanför. Det är inte tillåtet att klättra upp på en höjd ovanför förankringspunkten. (Se tabell 5) Åtgärder ska vidtas för att förhindra en användning över oavsiktliga kanter (t.ex. på motsatt sida av förankringen eller runt hörn).

Om ett fall över en kant är möjlig ska särskilda räddningsåtgärder definieras och tränas. Man ska överväga hur man ska kunna komma åt en hängande användare utan att belasta livlinan ytterligare och utan att flytta livlinan över en kant.

## 5 Fritt fallutrymme

Kontrollera att fritt fallutrymme råder för att förhindra islagning i ett hinder eller byggnadsstrukturen vid ett fall. Otillräckligt utrymme eller hinder kan förhindra funktionen hos V-EDGE PFL.

Se **tabell 4** (vertikal och horisontell användning) eller **tabell 5** (horisontell användning med beaktande av kant) för godkänd placering av förankringspunkter i förhållande till användaren och för krav på minsta fritt utrymme. Fritt fallutrymme beräknas som det vertikala avståndet mellan arbetsplattformen och det första hindret därunder (t.ex. nästa plattform eller marken). Angivet fritt utrymme gäller för användare i stående position. Om användaren står på knä eller lutar sig ner krävs ytterligare 0,9 m (3 ft) fritt utrymme.

Kraven på minsta fritt utrymme som anges i diagrammet i **tabell 4** är baserade på förhållanden vid fritt fall. Förekomsten av hinder (såsom byggnadskanter) kan minska kraven på fritt utrymme, men kan innebära ytterligare risker, t.ex. risken för rivsår eller stötskador. Ytterligare fritt utrymme kan krävas för att ta hänsyn till effekterna av ett pendelfall.

Fäst endast V-EDGE PFL i en förankring som kan böja sig eller töja sig vid ett fall, t.ex. en dödviktsförankring eller en förankringslina, om det inte finns risk för att linan kommer i kontakt med en kant. I sådana fall ska förankringens töjning adderas till de minsta avstånden som anges i **tabell 4** (utan kant).

För att minska risken för skador vid ett fall ska fallhöjden minimeras.

## 6 Rengöring, underhåll och förvaring

Vid behov kan yttersidan på V-EDGE PFL och livlinan rengöras med en fuktig trasa och varmt vatten (max. 40 °C). Låt sedan torka naturligt. Kraftig ansamling av smuts, färg etc. kan ha negativ inverkan på både livlinans inrullning och hållfasthet.

Förvara och transportera V-EDGE PFL på en sval, torr och ren plats skyddad från damma, olja och direkt solljus. Under transport ska enheten skyddas för att förhindra skada och förorening. Kontrollera V-EDGE PFL efter långa förvaringsperioder innan den tas i bruk igen.

När den inte används ska den förvaras med livlinan helt inrullad, eftersom inrullningsfjädern kan försvagas om linan är helt utrullad under längre perioder. Om livlinan släpps kommer den att rullas in med hög hastighet, vilket kan skada invändiga delar och orsaka kinkar på livlinan.

De rörliga delarna på ställningskrokar, karbinhakar och fästbygeln kan behöva smörjas regelbundet med en penetrerande olja av låg viskositet. Följ smörjmedelstillverkarens anvisningar. Använd inte för mycket smörjmedel. Torka bort överskott med en ren, torr trasa.

## 7 Kontroller före användning och återkommande kontroll (tabell 2)

Användarens säkerhet är avhängig av utrustningens fortsatta funktion och hållbarhet. Därför måste kontroller genomföras före varje användning. Återkommande kontroller ska genomföras av en annan person än användaren och som är kompetent\* att genomföra kontroller av en V-EDGE PFL enligt MSA:s instruktioner för återkommande kontroll. Intervallet bestäms av användningen (**tabell 7**), lokala bestämmelser och omgivningsförhållandena, men ska vara minst en gång om året.

Register ska föras över kontrollresultaten. Ett exempel på ett schema för återkommande kontroller kan laddas ned från denna produkts sida på [MSAsafety.com](https://www.msasafety.com) under fliken Litteratur.

**Tabell 7** Intervall för återkommande kontroll

Användning	Intervall
Sällan till ibland	En gång om året (12 månader)
Måttlig till tung	En gång i halvåret till en gång om året (6–12 månader)
Kraftig till kontinuerlig	En gång i kvartalet till en gång i halvåret (3–6 månader)

Användningen ska bestämmas av en kompetent person\*.

V-EDGE PFL kan inte repareras. Det får inte göras ändringar eller tillägg på V-EDGE PFL. Om V-EDGE PFL har utsatts för ett fall, inte klarar inspektionen, ett problem har identifierats eller om det finns tvivel om lämpligheten för V-EDGE PFL ska den märkas med "OBRUKBAR" och kasseras enligt lokala bestämmelser.

### Produktens maximala livslängd:

Om produkten kan fortsättas att användas beror på om den klarar kontrollerna före användning och de återkommande kontrollerna. Livslängden kan förkortas av hur ofta och under vilka förhållanden produkten används samt av lokala bestämmelser.

\* Kompetent person: en annan person än användaren, kompetent att genomföra kontroll av personlig skyddsutrustning enligt MSA:s instruktioner.

\*\* Kontrollera att avståndet mellan förankring och kant uppfyller kraven i bruksanvisningen för förankringsutrustningen och att arrangemanget inte tillåter att livlinans kopplingsanordning kommer i kontakt med kanten vid ett fall.

## **VAROVANIE**

Národné normy a štátne, regionálne a federálne zákony vyžadujú, aby bol používateľ pred používaním tohto výrobku vyškolený. Tento návod používajte ako súčasť školiaceho programu zameraného na bezpečnosť používateľov, ktorý je primeraný zamestnaniu používateľa. Tento návod musí byť odovzdaný používateľom pred použitím výrobku a používateľ ho musí mať v prípade potreby poruke. Používateľ si musí prečítať všetky pokyny, štítky, označenia a výstrahy dodané s týmto výrobkom a s výrobkami určenými na použitie s ním, musí týmto pokynom porozumieť (alebo si ich dať vysvetliť) a dodržiavať ich. NEREŠPEKTOVANIE TÝCHTO POKYNOV MÔŽE SPÔSOBIŤ ZÁVAŽNÉ ZRANENIE ALEBO SMRŤ.

**Tabuľka 1 – Systémové požiadavky**

Komponent	SK
Norma pre kotviaci konektor	EN 795 a/alebo TS 16415
Norma pre postroj	EN 361
Norma pre konektory	EN 362
Minimálna pevnosť konštrukcie	12 kN

**Tabuľka 2 – Kontroly pred použitím a pravidelná kontrola**

Kontroly pred použitím	Vykonané pred každým použitím. Označte ako „nepoužiteľné“ a prenechajte kompetentnej osobe*, ak neboli úspešné kontroly pred použitím.
Štítky	Zaistite čitateľnosť štítkov
Dátum kontroly	Zaistite, aby dátum nasledujúcej kontroly neprekročil 4
Životnosť výrobku	Zaistite, aby výrobok nedosiahol koniec prevádzkovej životnosti
Indikátor zaťaženia	Zaistite, aby nebol použitý upevňovací držiak (obr. 1)
Všeobecné podmienky	Vykonajte kontrolu kvôli príznakom nadmerného poškodenia, opotrebovania, korózie alebo znečistenia. Skontrolujte puzdro kvôli zárezom, oderom, rozstrapkaným/roztrhnutým remienkom, trhlinám, spáleným miestam, priliehaniu, vyblednutiu alebo pôsobeniu chemikálií. Preskúmajte tkaninu a skontrolujte, či v nej nie sú žiadne prerušené, rozstrapkané, prerezané, ošúchané alebo chýbajúce vlákna. Proverite tkaninu po celú dĺžku i potvrdíte da nije pokidana, iskrzana, isečena, pohabana ili da ne fale niti. Skontrolujte, či nie sú viditeľné žiadne hladké, lesklé, stvrdnuté alebo sklovité miesta alebo miesta so zmeneným zafarbením, čo by naznačovalo vystavenie pôsobeniu tepla alebo chemikálií. Zaistite správne použitie konektorov.
Zaťahovanie	Proverite izvlačenie i uvlačenje tko što čete izvući celu dužinu užeta i pustiti ga da se kontrolisano uvuče nazad u kućište. Rad užeta mora da bude smiren i bez oklevanja (održavajte lagano zatezanje užeta dok se uvlači). Ponovite tri puta.
Izvlačenie / Uzamknutie	Prudko potiahnite za záchranné lano – uistite sa, že sa zariadenie uzamkne – Ponovite tri puta.
Pripojenie postroja	Zaistite, aby bol kolík kompletne zasunutý medzi držiakom a popruhmi postroja a nebolo vidieť žiadne červené označenia

**Tabuľka 3 – Materiály**

Komponent	Materiál
Puzdro	Polykarbonát
Bubon	Polykarbonát/hliník
Poistný mechanizmus, západky, zostava otočného čapu	Nehrdzavejúca oceľ
Hlavná pružina,	Oceľ
Záchranné lano	HMPE/Kevlar® Blend – šírka 1,00" (25,4 mm)/hrúbka 0,14" (3,6 mm)
Konektory	Oceľ alebo hliník
Pohlčovač energie	HMPE
Puzdro pohlčovača energie	Polypropylén/polyester

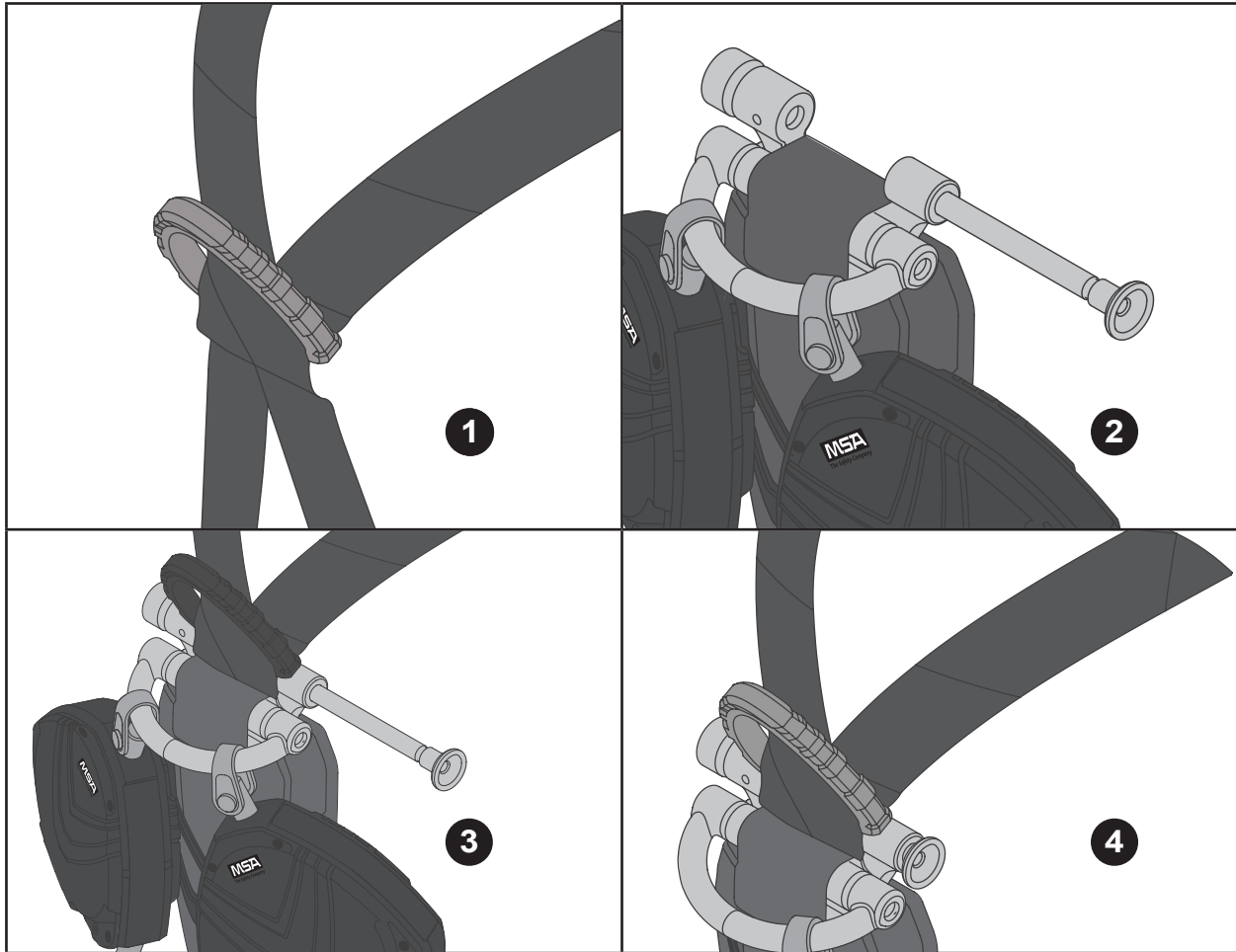

## Pokyny na nasadenie

Upevňovací držiak V-EDGE PFL umožňuje pripojenie postrojov MSA V-FORM™ a V-FIT™ tesne pod zadný D-krúžok. Držiak sa smie používať iba na pripojenie V-EDGE PFL k postroju. Všetky ostatné zariadenia musia byť pripojené priamo k D-krúžku postroja.

### Inštalácia V-EDGE PFL k celotelovému postroju:

- ❶ Zdvihnute zadný chrbtový D-krúžok na postroji a ťahajte remienky popruhu cez zadnú D-vložku, kým nezískate dostatočný priestor na zasunutie pripájacieho kolíka medzi popruhu a chrbtovú D-vložku.
- ❷ Potiahnite (zelený) vrúbkovaný regulátor na ľavej strane držiaka a otočte ho proti smeru hodinových ručičiek. Potiahnite (zelený) kolík konektora postroja na pravej strane na otvorenie držiaka.
- ❸ Ramená držiaka umiestnite cez remienky torza postroja a zasuňte za ne (zelený) kolík konektora postroja. Keď je kolík konektora postroja úplne zasunutý, nie sú na ňom vidieť žiadne červené označenia.
- ❹ Remienky postroja potiahnite nazad cez chrbtovú podložku, aby popruhy neostali nenapnuté.

### Po inštalácii a pred použitím by mal druhý používateľ skontrolovať V-EDGE PFL.

1. Uistite sa, že kolík konektora postroja prechádza za oboma remienkami popruhu postroja medzi dvoma otvormi v chrbtovej D-vložke.
2. Uistite sa, že kolík konektora postroja je úplne zasunutý cez obe ramená držiaka a uzamknutý na mieste; na kolíku nesmú byť vidieť žiadne červené označenia.
3. Uistite sa, že V-EDGE PFL je nainštalovaný so správnou orientáciou, napríklad že puzdro pohlcovača energie visí pod upevňovacím držiakom.
4. Uistite sa, že oba remienky postroja sú pevne a rovnomerne dotiahnuté cez chrbtovú D-vložku.

## 1 Všeobecné informácie

Používatelia V-EDGE PFL musia byť v dobrom zdravotnom stave a riadne vyškolení. V-EDGE PFL nesmú používať tehotné ženy, detí alebo ľudia pod vplyvom alkoholu alebo drog.

Pokyny musia byť uchované a poskytnuté všetkým používateľom V-EDGE PFL v jazyku cieľovej krajiny, aj v prípade ďalšieho predaja. Nedodržanie týchto pokynov môže mať nepriaznivý vplyv na funkčnosť výrobku a môže mať za následok vážne zranenie alebo smrť.

V-EDGE PFL sa odporúča ako predmet osobného vydania.

Spoločnosť MSA potvrdzuje, že je táto položka plne vyšetrená a spĺňa všetky požiadavky a špecifikácie noriem uvedených na výrobku. Tento výrobok spĺňa požiadavky nariadenia EÚ 2016/425 o OOP. Vyhlásenie o zhode nájdete na nasledujúcom odkaze: <https://MSAsafety.com/DoC>.

### Podrobnosti záruky

Kompletné ustanovenia a podmienky nájdete na stránke tohto výrobku na adrese [MSAsafety.com](https://MSAsafety.com) kliknutím na kartu Literature (Literatúra).

## 2 Určené použitie a obmedzenia výrobku

V-EDGE PFL je určený na použitie ako spájací prvok medzi celotelovým postrojom a kotviacim bodom (pozri **tabuľku 1** pre systémové požiadavky). Celotelový postroj je jediným prijateľným zariadením na zachytenie tela, ktoré sa môže použiť s V-EDGE PFL. Ak bol dodaný ako súčasť kompletného systému, komponenty sa nesmú nahrádzať. V-EDGE PFL sa smie používať len v súlade s predpokladaným účelom a v rámci obmedzení. Ďalšie vysvetlenia môžete získať od spoločnosti MSA. V-EDGE PFL je vhodný na vertikálne aj horizontálne použitie v súlade s prijateľnými miestami (**tabuľka 4 alebo 5** (bez hrany a s hranou)).

- Len pre jedného používateľa s váhou 60 – 140 kg (130 – 310 libier) vrátane nástrojov.
- V-EDGE PFL musí byť chránený pred ohňom, kyselinami, leptavými roztokmi alebo vonkajšími teplotami od -40 °C do 54 °C (-40 °F do 130 °F).
- Záchranne lano nesmie prísť do kontaktu s horúcimi povrchmi (napr. horúce trubice), nesmie sa zamotať s pohybujúcim sa strojom alebo prísť do kontaktu s elektrickým prúdom (napr. elektrické vedenie).
- Nevhodné na použitie na nestabilných povrchoch, jemnozrnných materiáloch alebo povrchoch s časticami ako piesok alebo uhlie. Nedostatočná rýchlosť môže zabrániť uzamknutiu v prípade pádu.
- Nesmú sa pridávať ďalšie šnúrové konektory, pretože by predĺžili záchranne lano a voľný pád.

## 3 Inštalácia a použitie

Je potrebné mať napísaný záchranný plán a prostriedky na jeho implementáciu pre prípad núdzových situácií, ku ktorým môže dôjsť počas používania.

V-EDGE PFL sa k popruhom postroja smie pripojiť iba pomocou držiaka konektora postroja (pozri **Pokyny na nasadenie**).

Nepripájajte ďalšie konektory medzi držiak a postroj, nepokúšajte sa obísť pripájací držiak alebo pripájať priamo k mechanizmu V-EDGE PFL.

Uistite sa, že oba konektory V-EDGE PFL sú kompatibilné s pripojeniami, ku ktorým sú pripojené (na zabránenie uvoľnenia), a pred použitím sú úplne zatvorené a uzamknuté. Pozri **tabuľku 1** pre systémové požiadavky.

Uistite sa, že V-EDGE PFL je pripojený ku kompatibilným ukotveniam – ohybné ukotvenia ako kotviace vedenia alebo konzolové konštrukcie môžu v prípade pádu ovplyvniť schopnosť uzamknutia V-EDGE PFL. Ďalšie vysvetlenia získate od spoločnosti MSA.

Pri použití sa záchranne lano V-EDGE PFL vytiahne a zatiahne bez zasekávania. Nedovoľte, aby záchranne lano prechádzalo cez nohy, popod ruky alebo aby sa omotalo okolo konštrukcií. Ak sa pri použití záchranne lano nezatiahne, úplne ho vytiahnite a pomaly ho nechajte zatiahnuť. Ak sa záchranne lano pri ťahaní zasekáva, kontaktujte spoločnosť MSA.

Konfigurácia V-EDGE PFL s dvomi vetvami je určená na poskytnutie 100 % priviazania používateľov počas pohybu na pracovisku. Pri presune používateľa do novej lokality musí byť jedna noha pripojená k príslušnému kotviacemu konektoru. Pred odpojením pôvodnej nohy v novej lokalite pripojte druhú nohu k príslušnému kotviacemu konektoru.

Opakujte tento postup, kým sa nedostanete na požadované miesto.

## 4 Použitie hlavnej hrany

Použitie hlavnej hrany: V-EDGE PFL bol testovaný na horizontálne (hlavná hrana) použitie cez hranu typu A pomocou spôsobov CNB/P/11.060. Hrana typu A je definovaná ako oceľová hrana s polomerom  $r = 0,5 \text{ mm}$  (0,020") bez drsných okrajov. Vďaka tomuto testu možno vybavenie použiť cez podobné hrany.

Konfigurácie hlavnej hrany možno použiť iba po vykonaní hierarchie ostatných riadení vrátane zadržiacich systémov a ukotvení nad hlavou.

Pred použitím musí hlavné hrany zhodnotiť kvalifikovaná osoba. Vyhnite sa práci, pri ktorej sa záchranne lano nepretržite alebo opakovane šúcha o ostré, tvrdé alebo abrazívne hrany. Ak hodnotenie rizika indikuje, že hrana môže poškodiť záchranne lano, pred začatím práce eliminujte tento kontakt alebo hranu chráňte pomocou podložky alebo iného prostriedku.

Horizontálne použitie alebo ukotvenie pri nohách používateľa by malo byť obmedzené vždy, keď je to možné, aby ste sa vyhlí riziku kyvadlového pádu a narazenia používateľa do konštrukcie, ktoré by mohlo spôsobiť vážne zranenie. Na obmedzenie rizika kyvadlového pádu sa odporúča ukotvenie priamo nad používateľom.

Umiestnenia ukotvenia musia byť v súlade s tabuľkou 5 vrátane uhla presmerovania  $\geq 90^\circ$  a spomalenia  $\geq 0 \text{ mm}^{**}$  (0 stopy\*\*), čím sa zaistí správne fungovanie zariadenia v prípade pádu. Bočné pohyby do oboch strán od stredovej osi musia byť obmedzené na maximálne 1,5 m (5 stôp), ako je znázornené. Kotviaci bod V-EDGE PFL smie byť na úrovni nôh používateľa alebo vyššie. Lezenie nad kotviaci bod nie je dovolené. (Pozri tabuľku 5) V prípade použitia cez nezamýšľané hrany (napríklad cez opačnú stranu ukotvenia alebo okolo rohov) je potrebné vykonať opatrenia.

Ak môže dôjsť k pádu cez hranu, je potrebné stanoviť osobitné záchranné opatrenia a poučiť o nich príslušné osoby. Pri pristupovaní k visiacemu používateľovi je potrebné dávať pozor, aby ste ho ešte viac nezaťažili alebo nehybali záchranným lanom cez hranu.

## 5 Voľný priestor v prípade pádu

Zabezpečte dostatočný priestor pre prípad pádu, aby nedošlo k nárazu do prekážky alebo konštrukcie. Nedostatok priestoru alebo prekážky môžu zabrániť fungovaniu V-EDGE PFL.

Pozri **tabuľku 4** (vertikálne a horizontálne použitie) alebo **tabuľku 5** (horizontálne použitie s prihliadnutím na hranu), v ktorej nájdete prijateľné umiestnenia ukotvenia vzhľadom na používateľa a minimálne požiadavky na priestor. Voľný priestor v prípade pádu sa vypočíta ako vertikálna vzdialenosť medzi pracovnou plošinou a prvou prekážkou pod ňou (napríklad ďalšia plošina alebo zem). Obezpečení razmak važi za korisníka koji radi u stojećem položaju. Ako korisnik kleči, razmak treba da se poveća za 0,9 m.

Požiadavky na voľný priestor uvedené v grafe v **tabuľke 4** sú pre prípad voľného pádu. Prítomnosť prekážok (napríklad hrany konštrukcie) môže znížiť požiadavky na voľný priestor, ale môže predstavovať ďalšie riziká ako tržné rany alebo zranenia spôsobené nárazom. Ďalší voľný priestor môže byť potrebný pre prípad následkov kyvadlového pádu.

V-EDGE PFL pripájajte iba k ukotveniu, ktoré by sa pri páde mohlo odraziť alebo aktivovať, napríklad ukotvenie s vysokou hmotnosťou alebo kotviace vedenie, pri ktorom nehrozí, že sa lano dotkne hrany. V takých prípadoch je potrebné pridanie ďalšieho ukotvenia pre minimálne požiadavky na voľný priestor uvedené v **tabuľke 4** (bez hrany).

Na zníženie rizika zranenia pri páde je potrebné minimalizovať dĺžku pádu.

## 6 Čistenie, údržba a skladovanie

V prípade potreby možno vonkajšiu časť V-EDGE PFL a záchranné lano vyčistiť pomocou vlhkej handričky a teplej vody (max.  $40^\circ\text{C}$ ) a pred použitím nechať prirodzene vyschnúť. Nadmerné nahromadenie nečistôt, farby a pod. môže negatívne ovplyvniť zaťažovanie a silu záchranného lana.

V-EDGE PFL skladujte a prepravujte v chladnom, suchom a čistom prostredí bez prachu, oleja a priameho slnečného žiarenia. Počas prepravy je zariadenie nutné chrániť pred poškodením alebo znečistením. Po dlhom skladovaní vykonajte kontrolu V-EDGE PFL, kým bude znova uvedený do prevádzky.

Ak sa zariadenie nepoužíva, záchranné lano uskladnite úplne zatiahnuté, pretože dlhodobé úplné vytiahnutie môže oslabiť pružinu zaťažovania. Ak sa záchranné lano uvoľní, zatiahne sa vysokou rýchlosťou, čím môže dôjsť k poškodeniu vnútorných dielov a/alebo skrúteniu záchranného lana.

Pohyblivé časti otočných karabín, karabín a upevňovacieho držiaka môžu vyžadovať pravidelné mazanie hĺbkovým olejom s nízkou viskozitou. Postupujte podľa pokynov výrobcu maziva. Neaplikujte príliš veľa maziva. Prebytočné mazivo odstráňte čistou suchou handričkou.

## 7 Kontroly pred použitím a pravidelná kontrola (tabuľka 2)

Bezpečnosť používateľa závisí od trvalej účinnosti a odolnosti vybavenia, preto by sa pred každým použitím mali vykonať kontroly. Pravidelné kontroly musí vykonávať osoba iná ako používateľ, kompetentná\* na kontrolu V-EDGE PFL v súlade s pokynmi spoločnosti MSA týkajúcimi sa pravidelnej kontroly. Interval bude závisieť od používania (**tabuľka 7**), miestnych predpisov a podmienok prostredia, a bude minimálne raz ročne.

O výsledkoch kontroly sa musia viesť záznamy. Príklad záznamu pravidelnej kontroly možno stiahnuť zo stránky tohto výrobku na adrese **MSAsafety.com** kliknutím na kartu Literature (Literatúra).

### Tabuľka 7 Interval pravidelnej kontroly

Používanie	Interval
Zriedkavé až mierne	Ročne (každých 12 mesiacov)
Priemerné až intenzívne	Polročne až ročne (6 – 12 mesiacov)
Namáhavé až nepretržité	Štvrťročne až polročne (3 – 6 mesiacov)

*Používanie musí určiť kompetentná osoba\*.*

V-EDGE PFL nemožno opraviť. V-EDGE PFL sa nesmie upravovať alebo rozširovať. Ak bolo V-EDGE PFL vystavené pádu, neprešlo revíziou, zistil sa problém alebo existujú pochybnosti o vhodnosti V-EDGE PFL, je potrebné ho označiť ako „NEPOUŽITELNÉ“ a zlikvidovať v súlade s miestnymi predpismi.

### Maximálna životnosť výrobku:

Trvalé používanie závisí od úspešnosti kontrol pred používaním a pravidelných kontrol. Prevádzková životnosť môže byť znížená frekvenciou a podmienkami používania alebo miestnymi predpismi.

\* Kompetentná osoba: osoba iná ako používateľ, kompetentná na kontrolu PPE v súlade s pokynmi spoločnosti MSA.

\*\* Zaistite, aby vzdialenosť odstupe spĺňala požiadavky v príručke kotviacej pripojky a nastavenie nepovoľovalo v prípade pádu kontakt konektora záchranného lana s hlavnou hranou.

